



QARSHI
DAVLAT
UNIVERSITETI



MUSIQA SAN'ATI SOHASIDA FANLARNING O'QITILISHINING ILMIY METODIK ASOSLARI

Respublika onlayn ilmiy-amaliy
konferensiya to'plami



**O‘ZBEKISTON RESPUBLIKASI
OLIIY VA O‘RTA MAXSUS TA‘LIM VAZIRLIGI**

QARSHI DAVLAT UNIVERSITETI

**MUSIQA SAN‘ATI SOHASIDA FANLARNING
O‘QITILISHINING ILMIY-METODIK ASOSLARI**

Respublika onlayn ilmiy-amaliy konferensiya to‘plami

Qarshi shahri 2022 yil 11 iyun

**НАУЧНО-МЕТОДИЧЕСКИЕ ОСНОВЫ
ПРЕПОДАВАНИЯ НАУК В ОБЛАСТИ МУЗЫКА**

**Сборник республиканской онлайн научно-практической
конференции**

г.Карши 2022 год 11-июня

Qarshi - 2022

Musiqa – madaniy hayotimizda keng o‘rin tutgan va inson ma’naviyatining shakllanishida muhim ahamiyatga ega san’at turidir. Musiqa san’ati ta’lim-tarbiya bilan uyg‘unlikda yoshlarning borliq hamda insonlar haqidagi bilimni kengaytirib, ijodiy qobiliyatini va iste’dodini o‘stiradi va ularda yuksak ma’naviy fazilatlarining tarkib topishiga yordam beradi.

Bugungi kun talablari asosida musiqa san’ati sohasida fanlarning o‘qitilishini o‘rganish, rivojlantirish va takomillashtirish, musiqa san’atida akademik, milliy xonandalik, sozandalik ijrochiligining hozirgi kunda hal etilmagan dolzarb muammolari, nazariy-amaliy asoslari, ularni tadqiq etish va amaliyotga tadbiiq qilish yo‘llarini o‘rganishga alohida e’tibor qaratilmoqda.

Ushbu to‘plamda musiqa san’ati fanlarining o‘qitilishi haqida mukammal tushunchaga ega bo‘lgan kadrlarni tarbiyalash bilan professionalizmi rivojlantirish bo‘yicha takliflar va ilmiy tavsiyalar ishlab chiqishga doir dolzarb masalalari mazmuni bayon etilgan bo‘lib, musiqa san’at fanlarini tashkil etish muammolari va yechimlari ko‘rsatib berilgan.

To‘plamda keltirilgan fikr va mulohaza, yondashuv va g‘oyalardan Respublika oliy ta’lim muassasalarining professor-o‘qituvchilari, soha yo‘nalishi tashkilotlarining mutaxassislari, doktorant va magistr talabalar, Respublika bolalar musiqa va san’at maktabi hamda umum ta’lim maktablari musiqa madaniyati fani o‘qituvchilari foydalanishlari mumkin.

Mas’ul muharrir:

M. Ismoilova - Qarshi DU dotsenti, pedagogika fanlari nomzodi

Tahririyat a’zolari:

A. Raxmonqulov - Qarshi DU dotsenti.

R. Primov - Qarshi DU Musiqa ta’limi kafedrasini mudiri

N. Oripova - Qarshi DU dotsenti, pedagogika fanlari nomzodi

I. Kamolov - Qarshi DU dotsenti, pedagogika fanlari bo‘yicha falsafa doktori

M. Muradov - Qarshi DU Musiqa ta’limi kafedrasini katta o‘qituvchisi

M. Qurbonova - Qarshi DU Musiqa ta’limi kafedrasini o‘qituvchisi.

Taqrizchilar:

Panjiyev Qurbonniyoz Berdiyevich - Nizomiy nomidagi TDPU “Musiqa nazariyasi va metodikasi” kafedrasini dotsenti, s. f. n., Turon Fanlari Akademiyasi akademigi

Nurullayeva Shahlo O‘ktamovna - Qarshi DU dotsenti, pedagogika fanlari doktori

Ushbu to‘plam Qarshi davlat universiteti Ilmiy Kengashining 2022 yil 13-maydagi 8-sonli yig‘ilishining qaroriga ko‘ra chop etishga tavsiya etilgan.

Musiqa san’ati sohasida fanlarning o‘qitilishining ilmiy metodik asoslari mavzusidagi Respublika ilmiy-nazariy anjumani materiallari to‘plami.

Qarshi 2022 yil, 344 b.

To‘plamga kiritilgan maqolalarning ilmiy-uslubiy sifati, faktlarning haqiqiyliqi va ularning talqinlari uchun mualliflar ma’suldir.

KIRISH

MUSIQA SAN'ATI FANLARINI O'QITISHNING SAMARADORLIGINI OSHIRISH SOG'LOM AVLODNI TARBİYALASH, ERKIN FUQARO MA'NAVIYATINI SHAKLLANTIRISH POYDEVORI SIFATIDA

D.X.Nabiyev

Qarshi davlat universiteti rektori

Musiqa san'ati azaldan go'zal va betakror jozibasi va ta'siri bilan insonlarni birlashtirishga, millatlar va elatlar o'rtasida do'stlik va hamjihatlikni targ'ib etishga xizmat qilib kelgan. Shu bois, kishilar yaxshi kunlarini, xursandchilik damlarini, albatta, musiqa bilan hamohanglikda o'tkazadi, musiqa orqali ifodalashga harakat qiladi.

Bugungi kunda sog'lom avlodni tarbiyalash, erkin fuqaro ma'naviyatini shakllantirish, ma'naviy-ma'rifiy ishlarni yuksak darajaga ko'tarish orqali komil insonlarni voyaga yetkazish vositasi sifatida san'atga, xususan musiqa san'atiga alohida e'tibor qaratilmoqda. Jamiyatimiz taraqqiyotida ma'naviy va jismoniy sog'lom avlodni tarbiyalash dolzarb masalalar darajasiga ko'tarilgan bir paytda hayotning o'zi har bir kishidan, ayniqsa yoshlardan ma'naviy sog'lomlik va ma'rifiy yetuklikni talab qilmoqda.

O'zbekiston Respublikasi Prezidentining 2017-yil 7 fevraldagi PF-4947-sonli "O'zbekiston Respublikasini yanada rivojlantirish bo'yicha harakatlar strategiyasi to'g'risida", 2020-yil 26-maydagi PF-6000-sonli "Madaniyat va san'at sohasining jamiyat hayotidagi o'rni va ta'sirini yanada oshirish chora-tadbirlari to'g'risi"da farmonlari hamda O'zbekiston Respublikasi Prezidentining 2017 yil 31maydagi PQ-3022-sonli "Madaniyat va san'at sohasini yanada rivojlantirish va takomillashtirishga doir chora-tadbirlar to'g'risida", 2022-yil 2-fevraldagi PQ-112-sonli "Madaniyat va san'at sohasini yanada rivojlantirishga doir qo'shimcha chora-tadbirlar to'g'risida"gi qarorlarida belgilangan vazifalarni amalga oshirishda musiqa san'ati sohasidagi fanlarni o'qitish tizimini metodik jihatdan takomillashtirish muhim ahamiyat kasb etadi. Uzluksiz ta'lim tizimida musiqa san'ati fanlarini o'qitishning samaradorligini oshirish va uning kelajak istiqbollarini ilmiy asoslab berish, musiqa san'atida akademik, milliy xonandalik, sozandalik ijrochiligining zamonaviy maktab va yo'nalishlarining nazariy muammolari chuqurroq o'rganish va amaliyotga tatbiq etishning uslublarini takomillashtirish san'at sohasi fidoiylarining bugun tashkil etilayotgan ilmiy-amaliy anjumanidagi asosiy masala hisoblanadi.

Mazkur konferensiyaning tashkil etilishi bugungi kun musiqa o'qituvchisi kasbiy mahoratini oshirish va ularning o'zbek hamda jahon musiqa san'atining durdona asarlari namunalarini bugungi kun talablari asosida o'rganishni tashkil etish, iqtidorli yoshlarda ijrochilik mahoratlarini o'stirish, yuksak saviyadagi musiqiy asarlar ijrochiligini tarkib toptirish asosida ularni professional xonanda, sozanda qilib shakllantirish borasidagi malakalarining mustahkamlanishini hamda

ularning kompetentlik sifatleri va kreativlik qobiliyatini izchil rivojlantirib borish ko'nikma-malakalarini hosil qilishni ta'minlaydi. Bu esa o'z navbatida o'qitish jarayonida talabalarning faolliklarini ta'minlash, ta'lim sifatini yaxshilash, samaradorlikni oshirishda muhim ahamiyat kasb etadi.

Ushbu konferensiyada Respublika yetakchi oliy ta'lim muassalarining professor-o'qituvchilari, soha yo'nalishi tashkilotlarining yetuk mutaxassislari, doktorant va magistrantlar, Respublika bolalar musiqa va san'at maktabi hamda umumta'lim maktablari musiqa madaniyati fani o'qituvchilari ishtirok etishi hamda musiqa san'ati sohasidagi ilg'or xorijiy tajribalar, musiqiy ta'limdagi eng so'nggi innovatsiyalar, ta'lim muammolari, yechimlari, xulosalari va tavsiyalarining ko'rib chiqilishi rejalashtirilgan.

“Musiqa san'ati sohasida fanlarning o'qitilishining ilmiy metodik asoslari” mavzusidagi konferensiya doirasida o'zbek milliy musiqa san'ati ijrochilik maktablarini o'rganish, rivojlantirish va takomillashtirish; musiqa o'qituvchisi kasbiy mahoratini shakllantirishga doir dolzarb muammolar, nazariy-amaliy asoslari, ularni tadqiq etish va amaliyotga tadbiq qilish yo'llari o'rganiladi; shu soha haqida mukammal tushunchaga ega bo'lgan kadrlarni tarbiyalash va kompetentlik sifatlarini rivojlantirish bo'yicha takliflar va ilmiy tavsiyalar ishlab chiqiladi. Amalga oshirilgan ijodiy yutuq va kamchiliklar Respublika miqyosida qiyosiy tahlil qilish orqali ularning ilmiy faoliyatini qo'llab-quvvatlash va rag'batlantirish nazarda tutilgan.

Qarshi davlat universiteti Musiqa ta'limi kafedrasidan tashkil etilayotgan “Musiqa san'ati sohasida fanlarning o'qitilishining ilmiy metodik asoslari” mavzusidagi Respublika ilmiy-amaliy konferensiyasi ta'lim sohasidagi eng so'nggi yutuqlarni o'zlashtirish, xalqaro munosabatlarni yanada rivojlantirish, professor-o'qituvchilar hamda ilmiy faoliyat olib borishga ishtiyoqi baland yoshlarni qo'llab-quvvatlashga qaratilgan muhim tadbir bo'ladi deb umid qilamiz.

1-ShO'BA:
MUSIQA SAN'ATI SOHASIDA FANLARNING O'QITILISHI
JARAYONIDA YONDASHUVLAR: MUAMMO VA YECHIMLAR

БЎЛАЖАК МУСИҚА ЎҚИТУВЧИСИНING КАСБИЙ
ТАЙЁРГАРЛИГИНИ ТАКОМИЛЛАШТИРИШ: МУАММО ВА
ҲечИМЛАР

Панжиев Қурбонниёз Бердиевич
Низомий номидаги ТДПУ
“Муסיқа назарияси ва методикаси”
кафедраси доценти, с. ф. н.,
Турон Фанлари Академияси академиги

Аннотация: Мазкур мақолада бўлажак муסיқа ўқитувчиларини касбий тайёргарлигини такомиллаштиришдаги мавжуд муаммолар ва уларни бартараф этиш борасида таклиф ва тавсиялар баён этилган.

Таянч сўзлар: муסיқа ўқитувчиси, метод, восита, тарих, маъно-мазмун, малака талаби, ўқув режа, дастур.

Ҳар бир халқнинг муסיқа таълими ва тарбияси ғоявий-сиёсий жиҳатдан шу халқнинг ижтимоий тузимига хизмат қилади. Бугунги таълим тараққиёти ҳар бир соҳада янги касбий ва педагогик методларни яратиш орқали такомиллаштириш лозимлигини кўрсатмоқда. Айниқса, бу борада муסיқа таълими тизимида тайёрланаётган кадрларнинг педагогик ва касбий тайёргарлигида ҳам муҳим ўзгаришлар юз бермоқда. Хорижий давлатларда нафақат таълим, балки кадрлар тайёрлашда ягона ўқув режа ва дастурга амал қилинмайди. Бунда асосий омил профессор-ўқитувчининг касбий, ҳаётий тажрибаси бўлиб, у таълим олувчиларнинг қизиқиши, билим даражасида келиб чиққан ҳолда ташкил этилади. Бу ҳолатлар таълим ва тарбия жараёнида талабаларни муסיқа орқали ҳаётга тайёрлаш, касбга йўналтириш, унга шахсий ва ижодий муносабат бўлиш каби малакаларини ривожлантиради. Муסיқа педагогикаси тарихида “Далқроз усули” (сольфеджио, импровизация, эвритмика (бадий гимнастика)), “Кодали усули” (муסיқа назарияси ва муסיқа нотаси оғзаки шаклда куйлаш), “Карл Орфф усули” (импровизацияни рағбатлантириш), “Сузуки усули” (инсон ўз она тилини миллий муסיқа орқали ўрганиш) каби методлардан кенг фойдаланилган. Бироқ, бу методлар ўз даврида халқларнинг миллий менталитети билан боғлиқ бўлиб, у шу миллат хусусиятларига хос бўлган.

Муסיқа таълими мазмуни, мақсад ва вазифалари даврлар ўтиши асосида тўплаган бой тажрибалари натижасида, унинг шакл ва усуллари ҳам такомиллашиб бормоқда. Ҳозирда инсон фаолиятининг асосий йўналишлари шу фаолиятдан кўзда тутилган мақсадларни тўлиқ амалга ошириш имкониятини берувчи яхлит тизимга, яъни модуллиқ тизимга асосланган

Ўқитиш методикаси ва технологияларини ўзида такомиллаштириб бормоқда. Худди шу каби мусиқа таълими соҳасида ҳам сўнги йилларда мусиқани ўқитиш фаолият турларини такомиллаштириш масалаларига жиддий эътибор қаратилди.

Ўзбекистон ижтимоий ҳаётида, жумладан, олий таълими тизимида ХХІ асрнинг иккинчи ўн йиллигида қатта ўзгаришлар юз берди. Республикада мусиқа таълими тизими билан бир қаторда педагогика соҳасининг бакалаврият таълим тизимида вокал хонандалиги, чолғу ижрочилиги каби йўналишларида кадрлар тайёрлаш йўлга қўйилди. Қорақалпоғистон Республикаси ва вилоятларда фаолият кўрстаётган баъзи университетлар 2021-2022 ўқув йилидан (Термиз давлат университети, Андижон давлат университети, Қарши давлат университети) қошида педагогика институтлари очилди.

Ўзбекистон Республикаси Президентининг 2020 йил 6 ноябрдаги “Таълим-тарбия тизимини янада такомиллаштиришга оид қўшимча чоратadbирлар тўғрисида”ги ПҚ-4884-сонли қарори ижроси юзасидан соҳа вакиллари, тажрибали профессор-ўқитувчилар, методистлар томонидан “Мақтабгача, умумий ўрта, профессионал ва олий таълим тизимларида мусиқа таълимининг узвийлигини таъминлаш концепцияси” таёрланди. Ушбу концепция ўз мазмун моҳиятидан келиб чиққан ҳолда ҳар бир таълим соҳаси, фанлар бўйича давлат таълим стандарти, малака талабалари, дастурларни ишлаб чиқишда йўл кўрсатувчи, стратегик узвий хужжат ҳисобланди. Унга биноан мусиқа фани бўйича Ўзбекистон Республикаси “Узлуксиз таълим дастурлари” мажмуасини тайёрлашнинг мақсад ва вазифалари белгиланди. Шунингдек, ўқув ва фан дастурларини такомиллаштириш жараёнида халқаро тажрибалар жумладан, Англия, Болгария, Россия, Жанубий Корея, Япония, Финляндия тажрибаси ўрганилди. Шунингдек, умумий ўрта таълимнинг ўқув дастурларини таҳлил қилишда ЮНИСЭФ қўмагида Сингапур, Корея, Япония, Гонконг дастурлари, Президент мактаблари билан Кембридж тажрибаси, ўқув дастурлари ўрганилди ва амалиётга татбиқ этилиб келинмоқда.

Профессионал таълим дастурлари ЮНЕСКО ташкилоти томонидан қабул қилинган Таълимнинг халқаро стандарт таснифлагичи (МСКО) даражалари билан уйғунлашган ҳолда тасдиқланди¹. У ҳужжат билан 8 та



малака даражасига мос равишда “Билимлар”, “Маҳорат ва кўникма”, “Компетенциялар”, “Малаканинг мос даражасига эришиш йўллари” белгиланди.

Муסיқа таълими бакалавриат таълим йўналишининг касбий фаолият турлари - педагогик, илмий-тадқиқот, маънавий-маърифий, ташкилий бошқарув, ишлаб чиқариш этиб белгиланди. Таълим йўналиши ўқув режаси блоklar, фанларга ажратилган умумий соат фоизлар таҳлил қилинди. Унга кўра, ўқув режада келтирилган фанлар айнан бўлажак муסיқа ўқитувчиларини касбий тайёргарлигини такомиллаштириш борасида айрим муаммолар ўз ечимини кутаётганлигини кўрсатди. 2020-2021 ўқув йили учун ишлаб чиқилган ўқув режада келтирилган фанлар айнан ўзбек миллий хусусиятидан кулиб чиққан ҳолда қайта ишлаб чиқиш лозимлигини кўрсатди:

кредит-модул тизимида тайёрланган малака талаблари ишлаб чиқишда касбий нуқтаи назардан ёндашилмаган, ўқув режаларда “бўлажак муסיқа ўқитувчиларнинг касбий фаолиятини такомиллаштиришга хизмат қилмайдиган фанлар киритилган, айрим таянч муסיқий фанларни ўқитишда “якка машғулот” шаклидан фойдаланилмаган;

айни пайтда кредит-модул тизимида кадрлар тайёрлашда Республикадаги кўпгина олий таълим муассасалари “hemis” маълумотлар базасидан фойдаланилмоқда. Мазкур дастур ишлаш имкониятлари паст. Талабаларга фанларни ўзлаштиришдаги баллари “қўлда” киритилмоқда. Мазкур маълумотлар базасида семестрлар кесимида кредитларни ҳисоблаш механизми мавжуд эмас;

Республика олий таълим муассасаларида интернет тизими ишлаши жуда паст.

¹Ўзбекистон Республикаси Миллий малакалар рамкаси 2020 йил 15 майдаги “Ўзбекистон Республикасида касбий малакалар, билим ва кўникмаларни ривожлантириш миллий тизими фаолиятини ташкил этиш чоралари тўғрисида”ги 287-сонли қарори

Ўқув режада ўқитиладиган барча муסיқий-назарий фанларнинг асоси, заминида “Рус назарий муסיқашунослиги”, “Рус тарахий муסיқашунослиги”, “Чет эл назарий муסיқашунослиги”, “Чет эл тарихий муסיқашунослиги” мазмунига асосланган ҳолда ўқитиш давом этиб келмоқда;

бўлажак муסיқа ўқитувчиларини касбий тайёрлашда ўзбек халқ муסיқа меросидан фойдаланиш салмоғи паст. Бу ҳолат шу кунга қадар тайёрланган кадрларнинг миллий оҳанг, миллий маънавий тарбиясига сезиларли даражада ўз таъсирини кўрсатиб келмоқда;

бу каби ҳолатлар фан дастурларини ишлаб чиқишда ҳам мавжуд. Яъни, ўқитувчи ўз биладиган асарларни ёки билимларни ўқитиши ҳам тайёрланаётган кадрларни сифат ва самарадорлигига хизмат қиламаяпти;

Мамлакатимизда истеъдодли ёшларнинг эмин-эркин ижод қилиши учун барча шарт-шароитлар яратилган. Айниқса, “Ўзбекистон – Ватаним маним”, “Ягонасан, муқаддас Ватан”, “Ниҳол”, “Янги авлод”, “Янги номлар”, “Келажак овози” каби кўрик-танловлар ва дунё мамлакатлари орасида фестиваллар истеъдодларнинг юзага чиқишида катта омил бўляпти. Бу соҳага муайян тайёргарликсиз кириб келаётган хонандалар ҳам оз эмас. Ана шундай “муסיқий укуви йўқ”, “руҳий тайёргарлиги паст” хонандалар туфайли саёз, тумтароқ матнли кўшиқлар кўпайиб бормоқда. Бу борада оммавий ахборот воситалари орқали тез-тез чиқишлар ҳам бўляпти. Бугун кўшиқ ижрочилиги санъати ва кўшиқчи хонандалар олдида талай вазифалар турибди.

Республика оммавий ахборот воситаларида, турли байрам ва тадбирларда, тўй-хашамларда “фонограмма”дан фойдаланиш, шеърий мазмуни бирор вазинга тўғри келмайдиган, мазмунсиз, тушунарсиз сўзларни фақат ритмик оҳангларга куйланиши худудларда муסיқага бўлган ишонч, завқ-шавқ, маъно-мазмун, тарбия, ўқитиш масалаларига салбий таъсир кўрсатиб келмоқда. Провард натижада нафақат ўқувчи-ёшлар ва ҳатто халқимиз студияларда ёзилган “бир хил темпда, ҳис-ҳаяжонларсиз муסיқий товушларга” ўрганиб қолди. Уларни ҳар куни телевидение, радио тўлқинлари, кўча-куйда, бозорларда, ҳатто автотранспорт воситаларида ҳам эшитамиз. Қулоққа ёқадими-йўқми эшитиш (тинглаш)га мажбур. Ёши улуғлар ҳам бу ҳолатга кўникиб бўлишди. Шунинг учун бугун қаерга бормайлик, ким билан суҳбатлашмайлик, гап айланиб ўзбек халқ кўшиқчилиги ижодиётига хос бўлмаган ижрочиларга келиб тақалади. Ҳақиқатан, янги-янги овозлар кўпайиб боряпти, бироқ улар айрим ҳолларда нимани куйлаётганлиги ёки бундай айтимлар орқали нима демоқчи эканлигини ўзлари ҳам баъзи ҳолларда тушунмай қолаётганлиги, энди ўсиб келаётган узлуксиз таълим тизими ёшларининг онги ва шуурига салбий таъсир кўрсатаётганлиги ташвишли ҳолга айланиб бўлди, лекин ҳали ҳис этмаяпмиз.

Бўлажак муסיқа ўқитувчиларининг касбий тайёргарлиги такомиллаштирилиб, уларнинг миллий маънавий тафаккури, Она Ватанга муҳаббат ва садоқати руҳияти, инсонийлик фазилатларининг таркиб топиши,

ватанпарварлик, инсонпарварлик ғоялари, миллий ўзбекона менталитети ривожлантиришга йўналтирилган таълим қўллаб-қуватлашни тақазо этади.

Бўлажак мусиқа ўқитувчиларини касбий тайёргарлигини такомиллаштириш воситалари аниқланди:



Мусиқа ўқитувчисининг малака талабларидан келиб чиққан ҳолда бўлажак мусиқа ўқитувчиларининг касбий фаолият турларини ишлаб чиқишни тақазо этди. Натижада бўлажак мусиқа ўқитувчиси касбий фаолияти учун муҳим бўлган қуйидаги “касбий фаолият турлари” тавсия этилади:

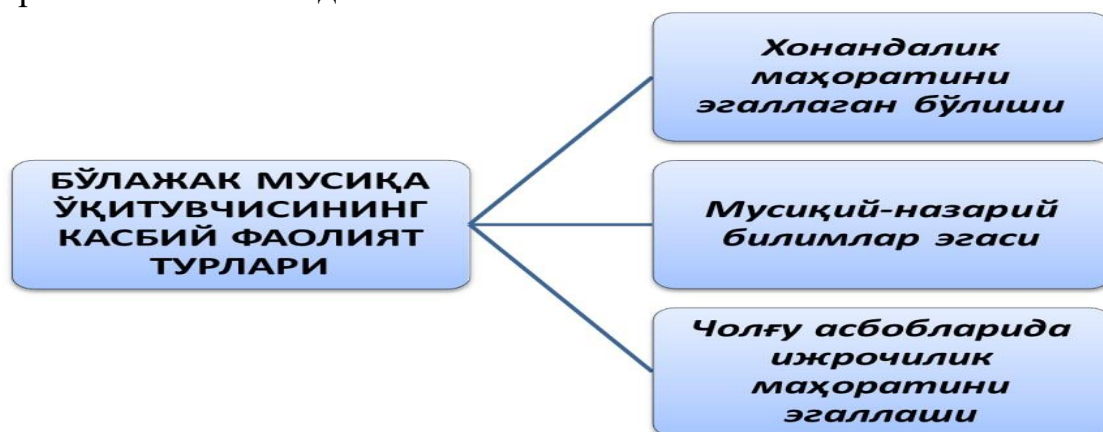

Талабаларни касбий жиҳатдан тарбиялаш жараёнида халқ педагогикаси асосларига таяниш, шарқ мутафаккирларининг доно фикр-мулоҳазаларидан, шунингдек, жаҳон умуминсоний кадриятларидан фойдаланиш лозим. Аудитория машғулотлари жараёнида муסיкий-назарий билимлар мазмунини биринчи навбатда тизимли ва мажмуали татбиқ этишга кўра уч вазифа бирлиги “илмий, ривожланиб бориш”, “психологик ва педагогик жараёнлар муштараклиги, таълим жараёнида ва жамият талабларини эътиборга олиш”, “янгича билимларга амал қилиш” каби бир қатор қоидалар асосида таркиб топишини кўрсатди. Улар асосида талаба шахсиятига нисбатан йўналиш белгиланилади. Бу мақсадларга эришиш учун талабалар билан айнан ўзбек халқ кўшиқлари воситасида ўзларининг касбий тайёргарликларини такомиллаштириб боришлари лозим.

Юқоридагилардан келиб чиққан ҳолда қуйидаги хулоса ва таклифларни баён этамиз:

бўлажак мусиқа ўқитувчиларининг касбий тайёргарлигини такомиллаштиришда ўзбек халқ кўшиқчилиги ижодиёти маҳсулини илмий жиҳатдан тизимлаштириш масаласида муסיқашунос олимлар томонидан ишлаб чиқилган таснифот пойдевор асос сифатида ўзбек халқининг

ижтимоий ҳаёт, урф-одат, анъана, маънавий қараш ва қадриятлар ўта бадиий акс этган хонандалик жанрларининг мусиқий-шеърӣ асослари, халқ кўшиқларида муайян муҳит инъикоси, воқеабандлиги, турлича вазият ва шароитларга бевосита ёки билвосита боғлиқлиги, халқ мусиқа меросининг қатламларини педагогик жараёнларни касбий компетентли, фаолиятли ва креатив методологик ёндашувлар асосида илмий назарий жиҳатдан қиёсий ёндашиши шарт;

бўлажак мусиқа ўқитувчиларининг касбий тайёргарлигини такомиллаштиришда уларнинг ижодкорлигини айнан миллий мусиқа ижодиёти анъаналари асосида ташкил этиш, мусиқий терминларни тўғри қўллаш, мусиқий-назарий билимларни пухта эгаллаши, халқ кўшиқчилиги намуналарини куйлаши ва чолғу асбобларда ижрочилик маҳоратини оширишнинг педагогик-психологик шарт-шароитлари, таълимий ва ташкилий шакллари (аудитория ва аудиториядан ташқари, мустақил таълим), мазмуни, механизмлари ва ўқув-услубий таъминоти такомиллаштириш;

бўлажак мусиқа ўқитувчисини касбий тайёргарлигини такомиллаштиришда, аввалам бор, ўзбек халқ кўшиқчилиги ижодиётининг мусиқий-шеърӣ (оилавий маросим айтимлари, мавсумий маросим айтимлари, меҳнат кўшиқлари, диний айтимлар, эркин мавзули айтимлар: кўшиқ, ялла, лапар, терма) асослари, бунда мусиқий оҳангни асарнинг шеърӣ оҳанги билан бир-бирига мутаносиб келиши, боғлиқлиги, бир-бирини тўлдириш каби тамойилларга асосланиши, педагогик тизими, шарт-шароитлари ва дидактик асослари ҳамда “Устоз- шоғирд” тизими мазмуни, тартиби ҳамда уни амалга ошириш механизмлари ишлаб чиқилди;

мусиқа таълими йўналишида талабалikka қабул қилиш жараёни - касбий (ижодий) имтиҳон натижалари асосида қабул қилишдан бошлаб, уларни мунтазам мустақил ижодкорликка, ижодий ишларга, мустақил таълимини тўғри ташкил этиш ва муаммоли вазиятли топшириқларнинг ечимини топишга тизимли ўргатиш;

ўзбек халқ кўшиқчилиги воситасида мусиқа ўқитувчисининг касбий тайёргарлигини такомиллаштиришда мусиқа фаолият турлари (чолғуда ижро этиш, куйлаш ва мусиқий-назарий саводхонлик)дан кенг фойдаланилган ҳолда уларнинг педагогик, касбий ижодкорлигини такомиллаштириш жараёнига тадқиқ қилиш;

Республика педагогика соҳаси олий таълим муассасаларида тайёрланаётган бўлажак мусиқа ўқитувчиларини касбий тайёргарлигини таълим йўналишининг ДТС, малака талаблари, ўқув дастурларини халқимизнинг миллий менталитет хусусиятларидан келиб чиққан ҳолда мунтазам такомиллаштириб бориш;

бўлажак мусиқа ўқитувчисининг касбий тайёргарлигини такомиллаштиришда ўқув режадаги якка, лаборатория, амалий машғулотлари бор бўлган таянч мусиқий фанларни ўқитишда 100% “концертмейстер” жўрнавозлигини таъминлаш;

Олий таълим муассасаларда мусиқа таълимини ўзига хос амалий хусусиятларини эътиборга олган ҳолда мослаштирилган, шунингдек, мусиқий чолғу асбоблар, нота ёзувли электрон доскалар билан тўлиқ таъминланган ва жиҳозланган аудиторияларда ўқитишни ташкил этиш;

Фойдаланилган адабиётлар

1. Ўзбекистон Республикаси Президентининг 2017 йил 7 февралдаги “Ўзбекистон Республикасини янада ривожлантириш бўйича Ҳаракатлар стратегияси тўғрисида”ги ПФ-4947-сон Фармони // Ўзбекистон Республикаси қонун ҳужжатлари тўплами. – Тошкент, 2017. – 6-сон. – 70-модда.
2. Мирзиёев Ш.М. Миллий тараққиёт йўлимизни қатъият билан давом эттириб, янги босқичга кўтарамиз // Асарлар. – 1-жилд. – Тошкент: Ўзбекистон НМУ, 2017. – Б. 45.
3. Исянов Р.Г. ва бошқалар. Олий таълим муассасалари профессор-ўқитувчиларининг малакасини ошириш технологиялари. Монография. Тошкент, Фан. 2011. – Б. 154
4. Кароматов Ф.М. Ўзбек халқ мусиқаси мероси. // XX аср. Терма, ялла, карсак, кириш мақоласи. Тошкент, Ғ.Ғулом номидаги Адабиёт ва санъат нашриёти. 1985. – Б. 2-23
5. Муслимов Н.А. Бўлажак касб таълими ўқитувчиларини касбий шакллантириш. Тошкент, Фан, 2004
6. Иброҳимов О.А. «Ўзбек халқ мусиқа ижоди» (методик тавсиялар I қисм), Тошкент, 1994 й. – Б. 62.
7. Иброҳимов О.А. Мақом ва макон. Мовароуннухр, Тошкент, 1996 й.
8. Муслимов Н.А. Бўлажак касб таълими ўқитувчиларини касбий шакллантириш. Тошкент, Фан, 2004
9. Панжиев Қ.Б. Ўзбек халқ кўшиқчилиги ижодиёти. Ўқув қўлланма. Тошкент, 2022. – Б. 274.
10. Толипова Ж. Ўқитувчиларнинг компетентлигига қўйиладиган талаблар. Методик қўлланма. Тошкент: Фан ва технология, 2010. – Б. 125
11. Юлдошев У.Ю. Мақомлар силсиласи асосида бўлажак мусиқа ўқитувчиларининг тафаккур ва идрокани юксалтиришнинг педагогик-психологик шарт-шароитлари: Монография. – Тошкент: Наврўз, 2017. – Б. 39-40.

ДИСТАНЦИОННОЕ ОБУЧЕНИЕ В СФЕРЕ ВЫСШЕГО ОБРАЗОВАНИЯ И ЕГО ОСОБЕННОСТИ ИНТЕРАКТИВНОГО ДИАЛОГА

Фархутдинова Светлана Гусмановна
*Доцент, ФГБОУ ВО Нижневартковский
государственный университет*

Дистанционное обучение в сфере высшего образования представляет одну из интерактивных методов обучения. Технология цифрового контента становится образовательным инструментом, который характеризует образовательную эффективность, а также признание новых требований в трансформировании траектории обучения. В цифровом обучении объединяется преподавание технических решений и обучение в формате, который соответствует сегодняшнему цифровому миру работы и обучения.

Посредством Интернет (конференцсвязи, онлайн-встречи, вебинары, видео-аудиофайлы, форумы и т.д.) являются продуктивными средствами в достижении электронной коммуникации и быстрой связи. По программам дистанционного образования, в разных странах мира сегодня, обучается более миллиона студентов, именно поэтому за последние десятилетия число вузов значительно увеличилось. Создаются новейшие инновационные технологии Citrix Multistream HD, которые позволяют создавать многопоточные соединения, в ICA сеансах.

С помощью системы GoToMeeting и высокой технологичности телефонной связи предоставляется свободный доступ к ежегодным массовым открытым форумам и вебинарам [1]. Компьютерная сетевая система Национального центра по образованию CNET CENTRE NATIONAL D'ENSEIGNEMENT A DISTANCE (CEND, Франция) обеспечивает дистанционное обучение более чем у 350000 пользователей в 120 странах мира. Внедрение коммуникационных каналов обеспечивает подготовку 2500 курсов.

По программам дистанционного образования в западных странах сегодня обучается более миллиона студентов, именно поэтому за последние десятилетия число вузов значительно увеличилось. Компьютерная сетевая система Национального центра по образованию Centre National D'enseignement a Distance (CNED, Франция) обеспечивает дистанционное обучение более чем у 170000 пользователей в 120 странах мира. Сетевая система CNED при помощи **дистанционного образования (FAD)**, направляет на доступ к знаниям и их эволюции в рамках дистанционного обучения (в широком смысле) и передачи знаний.

Система CEND осуществляет конструктивный диалог дистанционного обучения в формате видео-аудиофайлов, с определенным набором необходимой информации лекционных и практических занятий. DL - образовательный инструмент, характеризующийся образовательной

эффективностью, в гарантированном качестве и признании неформального обучения [4].

DL - это зонтичная концепция с богатым словарным запасом, высокотехническая поддержка в подаче цифрового разнообразия охватывает несколько направлений разной подготовки. В цифровом обучении объединяется преподавание технических решений и обучение в формате, который соответствует сегодняшним требованиям по подготовке специалиста и его Интернет обучения. Онлайн-обучение обеспечивает доступ к образовательному опыту. Онлайн классы предлагают возможности экспериментального обучения как деятельность, выходящая за рамки конкретного случая, анализа в техническом обучении. Модель Д.А.Колба (1984) экспериментального обучения для структурирования учебных мероприятий обеспечивает основу для интеграции реальных приложений в онлайн образование. Экспериментальная теория определяет обучение как «процесс создания знаний через трансформацию опыта», в котором основное внимание уделяется процессу приспособления. В результате эмпирическое электронное обучение превращается в педагогику онлайн- обучение [2].

Канадские университеты DL централизованы в кластерах канадских государственных учреждений в таких регистрационных платформах, как: OntarioLEARN, eCampus Ontario, Contact North (Онтарио), eCampus Alberta, BCampus (Британская Колумбия) и Virtual University of Canada (UVC) - консорциум канадских университетов.

У большинства канадских высших учебных заведений (69%) DL важен для их будущего, независимо от сектора; более 60% учебных заведений с 30 000 и более студентов считают, что это способствует инновациям в сфере образования.

Американские университеты DL посредством сотрудничества с различными университетами-партнерами обеспечивают образовательную платформу MOOC с самыми престижными учебными заведениями. Более 70% MOOC проводятся на Coursera, а 60% из тех, что доступны на EdX созданы университетами, входящими в рейтинг 150 лучших.

Французская междууниверситетская федерация дистанционного обучения (FIED) объединяет 35 из 85 университетов и ежегодно принимает 30 000 студентов для получения степени бакалавра и магистра практически во всех дисциплинарных областях. Согласно данным France Stratégie, французский DL многогранен. В последние годы французский HEDL особенно поддерживает централизацию, продвижение MOOC и интернационализацию.

Интерактивный процесс обучения, включает преподавание и последующее обучение, характеризующее процесс передачи инструктивной информации между двумя сторонами (инструкторами и учащимися), который позволяет учащемуся приобрести необходимые знания. Он включает в себя курсы, программы и другой образовательный опыт, предоставляемый традиционными средствами печатной документации или онлайн в рамках всего спектра предоставления дистанционной

инструктивной информации. Даже через мультимедийные устройства акт общения иногда включает двусторонний обмен между учащимися и преподавателями или со сверстниками [3].

Технологические преобразования усиливают расширение возможностей в обучении, создавая новые отношения к знаниям, порождая подлинные потребности и формы обучения и требуя новых способов достижения этого обучения.

Список литературы

1. GoToMeeting User Guide. Organizing, Conducting, Presenting and Attending Web Meetings Version 6.0. https://www.cu.edu/sites/default/files/GoToMeeting_User_Guide.pdf URL:
2. Correia, Ana-Paula & Liu, Chenxi & Xu, Fan. Evaluating videoconferencing systems for the quality of the educational experience Evaluating videoconferencing systems for the quality of the educational experience [Electronic resource] // Distance Education. Vol. 41. 2020. pp. 429-452. URL: https://www.researchgate.net/publication/344405066_Evaluating_videoconferencing_systems_for_the_quality_of_the_educational_experience (date of treatment: 28.10.2021).
3. Martel A. (1999). Formation et technologies en Amérique du Nord: Carrefour de mise à distance et de proximité pour les langues. *Études de Linguistique Appliquée*, 13. <http://archives.refad.ca/recherche/constructivisme/constructivisme.html> [Google Scholar]
4. European Commission/EACEA/Eurydice. (2018). *Structural indicators for monitoring education and training systems in Europe—2018*.

ДОСТОН ИЖРОЧИЛИК АНЪАНАЛАРИ

Худайберганов Самандар Қўзиевич

*Урду, Ижрочилик ва маданият
кафедраси профессори*

Бахши ижро жараёнида достондаги ҳар бир тасвирга мос сўз, шеър ва куй топиб, авжга чиқа боради, ўзларининг таъбири билан айтганда, «қайнайди». Айрим ҳолатларда у тингловчиларга мурожаат этиб, уларнинг диққатини ўзига жалб қилиб туради. Достон авж нуқталарига етганда, бахшининг гавда ҳаракатлари, бошини сарак-сарак қилиши, дўмбира ёки чолғу ансамблини бир мувозанатда бориб-келиши куй ва шеърга (айрим ҳолатда ҳикоя сўзига) қўшилиб, яхлит ритмик ҳолатни юзага келтирадики, ҳар бир мисра гўё отилиб чиққандай бўлади.

Ўзбек халқ достонларининг хазинадори, машҳур бахши Эргаш шоир Жуманбулбул ўғли (1868-1937) халқ ижодиётида забардаст бахши Фозил Йўлдош ўғли (1872-1955) билан тенг турадиган санъаткордир. Агар Фозил Йўлдош репертуаридаги достонларда қаҳрамонлик эпосининг анъаналари кўпроқ ўрин тутса, Эргаш шоир куйлаган асарларда ишқий-романтик мавзулар етакчидир. Эргаш шоир достончилик санъатини бадий жихатдан юқори поғонага кўтарди, эпик бадий маҳорати, ажойиб образлар, ҳаётий лавҳалар яратиш санъати билан бойитди. Шу туфайли эл орасида ундан эпик асарларни ғоявий-бадий баркамол тарзда, сайқал бериб куйлашни тақозо

этар эди. Эргаш шоир куйлаган халқ асарлари ичида "Гўрўғли" туркумидаги "Равшанхон" достони бадий гўзаллиги, халқчил руҳи, тил бойлиги, дўмбирани нозик чалиши, термаларни ўзига хос мазмунан жозибадор ёки мунгли айтиши билан ажралиб туради. Бахшининг термалари ўзининг ширинзабонлиги билан тингловчиларда шавқ-завқ бағишлайди. Эргаш шоир куйлаган бошқа халқ достонлари қатори, "Равшанхон"да ҳам умумбашарий фикрлар, сифатлар, эзгу ниятлар кишини тўлқинлантирадиган даражада ғоят самимий ифодаланган. Достонда гўзал Чамбил юртида вояга етган Аваз, унинг мураббийси - элнинг қарамли, мурувватли султони довюррак Гўрўғли образлари янгича жило билан сермазмун гавдаланади. Равшан ва Зулхуморнинг муҳаббати тасвири замирида элимизнинг инсоний ҳурлик, тенглик, меҳр-шафқат, одамийлик, дўстлик ва мардлик каби олижаноб фазилатлари намоён бўлади.

Достондаги қаҳрамоннинг узоқ сафарга жўнаши тингловчиларга унинг ҳаётга йўлланма олиши бўлиб туюлади. Эргаш шоир куйлаган Гўрўғлининг Равшанга насиҳатлари худди халқнинг тилидан айтилаётгандай туюлса-да, унинг нутқида оталарга хос куйинчаклик, ғамхўрлик, фарзандига бўлган чуқур меҳр-муҳаббат яширин ички изтироб билан бир бутун ҳолда акс этади. Бу панд-насиҳатлар чуқур ахлоқий мазмунга эга бўлиб, унда мард йигитларга хос энг яхши сифатлар эслатилади. Бу нағма оҳанги сўз мазмунидан чиққан ҳолда мардонавор ва жўшқин характерида ифодасини топади. Дўмбира куйи равон ритмик услубида кенг ривож олмаган, аммо сўздаги ҳолат термани айтим ижросида ифодаланган.

"Равшан" достонида турли психологик, изтиробли руҳий ҳолатлар кўп учрайди, жумладан, қаҳрамоннинг қон йиғлаб айтган сўзларида Равшаннинг ўзини тарбиялаб ўстирган элатига бўлган чуқур ҳурмат ва эҳтироми ифодаланган.

Йиғлай-йиғлай адо бўлдим, элатимдан жудо бўлдим. Чамбилдай элатимдан, улуғ арқон давлатимдан. Терма мунгли, дардли оҳанг орқали (йиғиларга хос яқин шаклида) қаҳрамоннинг руҳий ҳолатини, ғоят табиий ва таъсирли тасвирлайди.

Достончилик санъатининг тарихий ривожланиш жараёнида ўзига хос ижрочилик мактаблари шаклланиб келган. Ҳар бир мактаб достонлар мавзуси ва ижро услуби, ижрочилар таркиби ва намояндалари билан ажралиб туради. Ўзбекистонда Самарқанд, Сурхондарё, Қашқадарё, Хоразм ва Қорақалпоқ достончилик мактаблари мавжуд; ҳар бири ижро услуби ва мусиқаси билан намоён бўлади.

Самарқанд достончилик мактаби (Булунғур, Жомбой, Нурота, Қўрғон) қаҳрамонлик-баҳодирлик достонларини ижро этиш билан машҳур бўлган. Достонлар речитатив-декламацион, томоқ услубида дўмбира жўрлигида айтиб келинган. Ҳар бир достон 5 тадан 10 тагача такрорланиб турувчи нағмалардан иборат бўлган. Куйлари калта, кичик диапазонда. Айрим ҳолатларда ҳикоялар ҳам дўмбира жўрлигида ижро этилган. Терма жуда содда, анъанага бўйсунган ҳолда айтилиб, асосий урғу шеърӣй ва назмӣй

матнларга берилган. Йирик намояндалари - Фозил Йўлдош ўғли (1872-1955), Эргаш Жуманбулбул ўғли (1868-1937), Пўлкан шоир (1874-1941), Ислон шоир (1874-1956) Самарқанд мактаби юксак даражага кўтарилишига катта ҳисса кўшишган. Уларнинг репертуарида «Алпомиш», «Ёдгор», «Кунтуғмиш», «Авазхон», «Соҳибқирон» каби ўнлаб дostonлар ўрин олган.

Қашқадарё дostonчилик мактаби (Ғузор, Шаҳрисабз, Чирокчи, Қамаш, Яккабоғ, Дехқонобод) ўз репертуари (аксарият қаҳрамонлик-баҳодирлик дostonларидан «Алпомиш», «Авазхон», «Кунтуғмиш», «Гўрўғли», «Эрали ва Шерали» ва б.) ва ижро услуби билан ажралиб туради. Бу мактаб намояндалари дostonларни завқ билан шўх, қувноқ, кўтаринки руҳда айтишади, нағмалари речитатив тарзда ёқимли характерда ижро этиб келинган. Ушбу мактабига ҳам дostonларни томоқ услубида, дўмбира жўрлигида ижро этиш хосдир. Ҳар бир дostonда 15 тагача терма мусиқий-поэтик йўлда айтилган. Куйлари калта, диопазони кичик, ритм-ўлчови равон. Халқ куйларидан ҳам кенг фойдаланиб келинган. Йирик намояндаларидан - Абдулла шоир Нурали ўғли (1874-1957), Худойқул бахши Ниёзов, Ҳамро шоир, Қодир бахши Раҳимов. Ҳозирги кунда уларнинг шогирдлари Ўзбекистон халқ бахшилари Шомурод бахши Тоғаев, Абдуқаҳҳор бахши Раҳимов ва бошқалар устозлари анъаналарини давом эттирмоқдалар.

Сурхондарё дostonчилик мактаби XIX асрнинг иккинчи ярми ва XX асрларда донғи кетган бахшичилик санъати маркази бўлган. Бу даврда яшаб, ижод этган бахшилар Бойсун-Шеробод дostonчилик мактаби билан боғлиқдир. Бу мактаб намояндалари нафақат дoston айтиш, балки термачи ва дўмбирачи сифатида ҳам машҳур бўлишган ва ушбу анъана ҳозирги кунгача сақланиб келмоқда. Сурхондарё дostonчилик мактаби (Бойсун, Шеробод, Қумқўрғон, Шўрчи, Денов, Ангор) воҳа мусиқа услубининг муҳим қисми бўлиб, қаҳрамонлик-баҳодирлик дostonлар ижроси асосий ўрин эгаллайди («Равшан», «Гўрўғли», «Хондалли», «Алпомиш», «Авазхон», «Кунтуғмиш», «Ой парча» ва бошқа). Дoston ижрочиларини Сурхондарёда бахши ёки юзбоши (жуз боши) деб аташади. Ижро услуби речитатив, томоқ (ички овоз) анъаналарига бўйсунган, дўмбира жўрлигида ижро этилади. Ҳар бир дoston термалари 10-15 та нағма орқали айтиб келинган. Тантанаворлик, жозибали характердаги ижро дўмбира куйлари билан ҳамоҳангдир. Сурхондарёга хос бўлган «кўнғироқча нағмалар» ҳам дostonларда қўлланиб келинган. Йирик намояндалари - Шерна бахши Бекназар ўғли (1855-1915), Мардонқул Авлиёқул ўғли, Умар Сафар ўғли, Аҳмад юзбоши, Чори юзбоши, Холиёр Абдуназаркарим ўғли, Хушвақт Мардонқулов, Муҳаммад бахши Бердиқулов, уларнинг шогирдлари - Ўзбекистон халқ бахшилари Шоберди Болтаев, Абдуназар Поёнов, Боборайим Маматмуродов ва бошқалар. Сурхондарё воҳасида «Гўрўғли» дostonининг 32та варианты, «Алпомиш» дostonининг 40та варианты кенг тарқалган. Ушбу мактаб вакиллари томонидан «Алла-назар», «Олчинбек», «Ойчинор», «Келиной», «Амир қочди», «Эрназар», «Улуғой» каби дostonлар ҳам ижод этилган. Эркаклардан

ташқари, бахши аёллар ҳам ушбу мактаб намоёндалари бўлишган, улар орасида Иззатой, Улуғой, Ханумой, Қизсулув ва бошқалар бор.

Хоразм дostonчилик мактаби ўтмиш даврлардан машҳур бўлиб келган. Ўрта асрларда Шимолий бахшичилик мактаби номини олган. Хозирги кунда Хоразм воҳаси, Қорақалпоғистон ва Туркманистоннинг Тошҳовуз вилоятини қамраб олган. Дoston ижрочилари халқ орасида бахши, дostonчи, жиров ва халфа (аёллар) номи билан юритилган. Ижро услуби қўшиқсимон-қуйчанг, чолғу ансамбли жўрлигида. Ансамбл таркибида - дутор, буламан, Ғижжак, XX асрдан бошлаб - тор, қўшнайн, доира. Ҳар бир дostonда 15 тадан то 30 тагача мусиқий-поэтик йўллари мавжуд бўлган, улар такрорланмаган. Терма жанридан ташқари Хоразм дostonчилигида қўшиқ, ялла ва ашула жанрлари ҳам ўрин олган. Дoston қўшиқлари Хоразмда кенг тарқалган бўлиб, унинг қуйлари «нола» ёки «нолиш» деб аталган. Ҳар бир нола ўз номига эга бўлган. Бу қуйлар ўзининг қуйчанлиги ва оҳангдорлиги билан ажралиб туради. Қўшиқ асосий жанр сифатида гавдаланади, ҳамда у дostonнинг ажралмас таркибий қисми ҳисобланади ва бу қуйлар турли характерда (вазмин, лирик, кувноқ, ўйноқи, рақсбоп ва ҳ.к.) ижро этилади. Шу туфайли Хоразм дostonлари жозибадор, кўтаринки руҳда, таъсирчанлик билан айтиб келинган.

Хоразм бахшичилик мактаби иккита етакчи - «Ироний» деб аталувчи шимолий (Манғит, Кўнғирот) ва «Ширвоний» (Хива) мактабига бўлинади. Бу мактаблар дostonлар репертуари, ижро услуби ва чолғу ансамбли таркиби билан фарқланади. «Ироний» бахшилари дostonларни дутор ва Ғижжак (ёки дутор, доира) жўрлигида, «Ширвоний»лар эса дутор (тор), буламан (ёки қўшнайн), Ғижжак ва доира жўрлигида ижро этишади. Турли мавзудаги дostonлар (қаҳрамонлик-баҳодирлик, романтик) ўрин олган. Хоразм дostonларининг ёрқин, жарангдор қўшиқчилиги ва мусиқий талаффуз - шеваси уларнинг маълум қисмларининг алоҳида қўшиқ сифатида кенг тарқалишига имкон берди.

Хоразмдаги ўзбек дostonчилик санъати бошқа мактабларга мансуб бахшилар услубидан фарқ қилади. Бу ерда сўз бадиҳагўйлиги асосий рол ўйнамайди, сўз ёки шеър матни том маънода вариант сифатида берилмайди, мусиқа (қуй ва айтим) етакчилик қилади. Ижро жараёнида дostonчилар ёзма манбалардан ҳам фойдаланишади. Хоразмда дostonларни бахшининг бир ўзи яқка ижро этиши билан бирга, ансамбл ижрочилиги ҳам кенг тарқалган. Бунда уч-беш кишидан иборат устоз бахши раҳбарлигида ижрочилар ансамбли тузилади. Дostonни устоз дуторда ("Ироний" мактабига хос) ёки торда ("Ширвоний" мактабида) бошлайди, қолганлари унга Ғижжак ва буламан билан жўр бўлишади (XX асрдан бошлаб ушбу ансамбл таркибига қўшнайн ва доира кириб келди). Ансамбл жўрнавозлиги дoston қуй-оҳанглари (нола) хилма-хиллигини ва турли характерини таъминлайди. Дostonнинг ҳар бир қўшиғи муайян нола (наъма)да ижро этилади. Ҳар бир қўшиқ-терма ўзининг номидан ташқари, қуй тузилиши, ривож, шакли, лад ва усуллари

билан ажралиб туради. Ушбу нуқтаи назардан Хоразм бахшилари устозлик маҳоратига эга бўлган моҳир кўшиқчилар сифатида ҳам танилган.

Хоразм дostonчилиги репертуар таркиби жихатидан ҳам ўзига хос хусусиятларга эга. "Гўрўғли" дostonи ва унинг 100 дан ортиқ вариант-dostonлари кенг тарқалган, бошқа мактабларга хос бўлган "Алпомиш" қаҳрамонлик дostonи учрамайди. Хоразмда етакчи ўрин эгаллаган ишқий-романтик дostonларнинг аксарияти ўлкамизнинг бошқа ҳудудларида мавжуд эмас.

Хоразмда эркак бахшилар билан бир қаторда аёл бахшилар ҳам фаол бўлиб, уларни халфа деб аташган ва ўтмишда улар фақат аёллар даврасида куйлашган. Аёллар ижросидаги дostonлар ҳис-ҳаяжонга бойлиги ва қалбга яқинлиги билан ажралиб туради. Уларнинг репертуарида «Тоҳир ва Зухра» сингари романтик (ишқий) дostonлар муҳим ўрин эгаллайди. Дoston кўшиқлари гармон (кўл сози) ва дойрадан иборат чолғу ансамбли жўрлигида ижро этилган. Йирик намояндалари - Ўзбекистон халқ бахшиси Бола бахши (Қурбонназар) Абдуллаев (1899-1994), ҳозирги кунда - Ўзбекистон халқ бахшилари Абдулла (Норбек бахши) Қурбонназаров, Қаландар бахши Норматов, Етмишбой Абдуллаев ва бошқа.

Хоразм бахшилари ҳақида айрим қайдлар Ҳ.Вамбери асарларида ҳам кўзга ташланади. Бироқ, шарқшунос олим бирорта конкрет бахши ҳақида маълумот бермасдан, улар ҳақида юзаки тарзда сўз юритади. Масалан, у шундай ёзади: “мазкур хрестоматияда асосан бахшилар томонидан айтилувчи, уларнинг ўзлари яратган, ёки таржима қилган шимолий турк халқларининг барчасига таниш, улар севган, уларнинг тили, фикр ва ўйларини акс эттирувчи материаллар бор. Улар ўзбек халқи ва уларнинг хонликлари билан кўшни яшовчи қирғизлар орасида кенг тарқалган ва ҳамма жойда дутор ёки кўбиз жўрлигида бир хил куйланади.

Фойдаланган адабиётлар:

1. Раззоқов Х. Ўзбек халқ оғзаки поэтик ижоди. Т. Ўқитувчи. 1998.
2. Имомов К. Ўзбек халқ оғзаки поэтик ижоди Т. «Ўқитувчи» 1990.
3. Алавия М. Ўзбек халқ маросим кўшиқлари. Т. 1974.
4. Ўзбек халқ дostonлари 2 том. «Фан» 1969.
5. Умаров С. Тарих ва дoston. Т. 1985.
6. «Гўрўғлининг туғилиш дostonи» Т. 1985.
7. Собирова Н. Хоразм «ошиқ» туркумидostonлари. Т. «Минхож» 2005
8. S. Ro'zimboev. Xorazm dostonlari. 2002. Urganch.

МУСИҚА САНЪАТИ СОҲАСИДАГИ ФАНЛАРНИНГ ЎҚИТИЛИШИДА САМАРАДОРЛИК КЎРСАТГИЧЛАРИ

Ш. Мустафаев
СамДУ Каттақўрғон
филиали доценти

Ижтимоий ҳаёт тараққиёти Ўзбекистон Республикаси таълим тизими олдида бир қатор ўта муҳим ва долзарб вазифаларни амалга ошириш масаласини алоҳида вазика қилиб қўймоқда. Булардан айримлари сифатида таълим сифати ва самарадорлигини тубдан яхшилаш, фанлар, мавзуларо, таълим босқичлари ўртасидаги алоқадорлик ва узвийлик муаммоларини ҳал қилиш, таълимнинг барча учун очиклигини таъминлаш, дунёнинг ривожланган илмий-таълимий муҳити билан интеграциялашув жараёнларини тезлатиш кабиларни кўрсатиб ўтиш мумкин. Бундай муаммоларни ҳал қилиш мақсадида ўқув-тарбия жараёнига модулли ўқитиш технологияларини жорий этиш таълимда қуйидаги имкониятларни очиб беришга хизмат қилади:

таълим жараёни мазмунини танлаш, режалаштириш, лойиҳалаш, ташкил қилиш, амалга ошириш, бошқариш ва сифатини назорат қилиш методологиясини такомиллаштириш;

таълимнинг сифат ва самарадорлигини ошириш, уни индивидуаллаш;

ўқув жараёнида таълим субъектлари-педагог ва ўқувчи ҳамкорлик фаолияти мазмунининг янги шаклларининг юзага келиши;

бўлажак педагогларни касбий компетентлигини такомиллаштириш.

Мамлакатимиз таълим тизими олдида таълим сифати ва самарадорлигини ошириш, унинг очиклиги, инсонпарварлиги ҳамда шахсга йўналтирилганлиги, таълимнинг барча бўғинлари орасидаги узвийликни, дунё таълим муҳити билан интеграциялашувини таъминлаш каби бир қатор муҳим долзарб вазифаларни бажариш масаласини кўндаланг қилиб қўйди.

Муסיқа таълими ўқитувчисининг педагогик тажрибаси унинг фаолияти касбий маданият ва педагогик маҳорати муסיқа фанларининг самарали ташкил этилиши ва олиб борилишида муҳим аҳамият касб этади. Ўқитувчининг педагогик маҳорати турли таркибий қисмларни бирлаштирадиган комплекс асосида тавсифланган шахснинг интеграциялашган сифати ҳисобданади.

1. Муסיқа таълими ўқитувчиси ўзининг маданияти билан ажралиб туриши керак;
2. Муסיқий фаолиятнинг юқори бадиий сифати билан ажралиб туриши керак;
3. Муסיқа таълими ўқитувчиси жуда кенг муסיқий дунёқарашга эга бўлиши керак;
4. Муסיқа таълими ўқитувчиси кўп қиррали муסיқашунос бўлиши керак;
5. Муסיқа таълими ўқитувчиси – психолог бўлиши керак;
6. Педагогик жараёни ҳозирги замон талаблари асосида ташкил этилиши керак;
7. Муסיқий билим, кўникма ва малакаларни ўзида мужассам эттирган бўлиши керак;

Санъатшунослик ва педагогика факультети муסיқа йўналишида таҳсил олаётган талабалар учун талаблар бугунги кунда жуда жиддий. У ўзини кенг камровли таълим олган ўқитувчи ва муסיқачи сифатида намоён қилиши керак. Ўқув йилларида талаба муסיқа асбоблари, хор дирижёри техникаси, вокал қобилиятлари, муסיқа ўқитиш методикаси, муסיқа назарияси, муסיқий билимларини кенгайтириш ва ҳоказоларни мукамал эгаллаши керак.

Ўқитувчи қанчалик билимдон ўз касбини пухта эгаллаган ва замонавий педагогик технологиялардан моҳирона фойдалана оладиган бўлса, у келажак авлодни ҳам шунчалик билимдон ҳар томонлама баркамол инсон қилиб тарбиялай олади. Олий педагогик таълимда бўлажак муסיқа ўқитувчиларини педагогик фаолиятга тайёрлашда ва муסיқий фанлардан – муסיқа ўқитиш методикаси, муסיқа назарияси ва таҳлили, хор ва хоршунослик, дирижёрлик, чолғу ижрочилиги кабилардан билим ва малакалари ва энг муҳими ўз танлаган касбларига муносабати муҳим ўрин тутди. Бу борада муסיқа таълими йўналишида таҳсил олаётган талабаларни билим, савия, муסיқий тайёргарлик ва касбга муносабатлари турлича бўлишини ҳам таъкидлаб ўтиш жоиз. Бу ўринда уларни уч тоифага ажратиш мумкин:

1. Муסיқа бўйича базавий маълумотга эга бўлган, касбини севадиган, келгусида ўқитувчи бўлиш орзулари амалга ошиши учун зарур билим, кўникма ва малакаларни чуқур эгаллашга астойдил интилиб ўқийдиган талабалар;

2. Муסיқага иқтидори ва қобилияти мавжуд, лекин, барча фанларга ҳам астойдил қизиқавермайдиган ва ўзларини келажак фаолиятида зарурлигини ҳис қилмайдиган талабалар. Булар педагогик фаолиятнинг турли томонларини пухта ўзлаштириб ололмайдилар.

3. Бу тоифадаги талабалар ўқув юртига ўз хоҳиш – истакларига қарши мажбуран кириб қолган бўлиб, бу уларни ўқишига ўз таъсирини ўтказди. Улар педагогик касбида ўқиб туриб келажакда бу соҳада ишлашни асосий мақсад қилиб қўймайди.

Муסיқий таълим йўналишида фанлар интеграцияси шундай кўриниш касб этадики, бунда ҳар бир фан ўз навбатида иккинчи, учинчи ва ҳ.к. барча

музикий, амалий – назарий билимлар жамланмасини ўзида мужассамлаштирган ҳолда керакли кўникма ва малакаларни ўзлаштиришни тақозо этади. Масалан, чолғу ижрочилиги маҳоратини эгаллаш учун муסיқа назарияси (муסיқани ифода воситалари), чолғу ижрочилиги, (нота ўқиш) муסיқа асарлари таҳлилини, хор ва хоршунослик фанида эса куйлаш, назарий саводхонлик, дирижёрлик, хор аранжировкаси, асарлар таҳлили бўйича маълум билимлар заҳираси талаб қилинади. Шу боис ҳар бир фан ўқитувчиси ўзи дарс бераётган фаннинг ўзига хос хусусиятларидан келиб чиқиб талабаларни педагогик технология фаолиятига тайёрлаб бориши керак бўлади. Ҳозирги кунда олий таълим тизимида бў йўналишдаги ишларни кузатиш ва таҳлил қилиш шуни кўрсатадики, музикий таълим йўналишида фаолият юритаётган профессор – ўқитувчиларнинг аксарияти талабаларни технологик фаолиятга тайёрлашга ўзини ҳеч бир алоқаси йўқ деб билади. Бу иш билан шуғулланишни “Педагогика” фани ёки “Муסיқа ўқитиш назарияси ва методикаси” фани ўқитувчиларининг иши деб қарашади, ёки умуман бу ишга эътибор беришмайди. Бунга сабаб биринчидан профессор – ўқитувчиларнинг ўзларини ушбу фаолиятга тайёр эмасликлари бўлса, иккинчидан бўлғуси педагог – кадрларни технологик фаолиятга тайёрлаб боришнинг ижтимоий, сиёсий зарурат сифатидаги моҳиятини тушунмаслигидир.

Бўлажак муסיқа ўқитувчиларини касбий фаолиятга тайёрлаш бир фан доирасида эмас, балки ўқув режадаги барча фанларни ўқитилишида яхлит тизим асосида ташкил этилсагина кутилган натижага эришиш мумкин. Яъни муסיқани хор ва хоршунослик, дирижёрлик, вокал ижрочилиги, муסיқа назарияси, чолғу ижрочилиги, муסיқа тарихи, музикий асарлар таҳлили, муסיқа ўқитиш методикаси (бу фанлар талабанинг бўлажак муסיқа ўқитувчиси сифатидаги фаолиятида муҳим ўрин тутувчи фанлар ҳисобланади) каби фанлар ўқитилиши жараёнида касбга тайёрлаш ва технологик жараёнга тайёрлаш ишлари бир – бири билан узвий боғлиқ ҳолда амалга оширилса ва тадбирларнинг (масъулотларнинг) ҳар бири босқичма – босқич бўлажак ўқитувчиларни таълим жараёнини моҳирона илғор педагогик технология асосида ташкил этишга тайёрласагина у бир бутун тизим сифатида самарадорлик касб этади.

MUSIQA BILAN DAVOLASH

Abduraxmanov Qarshi Xolxo‘jaevich

GulDU “Umumiy tibbiy fanlar”

kafedrasi mudiri, t.f.n., dotsent

Shernazarov Farxod Haqnazarovich

GulDU Tibbiyo fakulteti

dekani, t.f.n., dotsent v.v.b.

Xudoyqulov Shuxrat Xudayqulovich

GulDU “Umumiy tibbiy fanlar”

kafedrasi katta o‘qituvchisi

Fayziev Olim Ayubovich

GulDU “Umumiy tibbiy fanlar”

kafedrasi katta o‘qituvchisi

Annotatsiya: Mazkur maqolada musiqa san’atining inson organizmiga shifobaxsh ta’siri haqida so‘z yuritiladi.

Kalit so‘zlar: davolash, inson, musiqa, ohang, ruhiyat, tabobat

Hayotni musiqasiz tasavvur qilib bo‘lmaydi. Uning inson kayfiyatiga, sog‘lig‘iga ta’siri beqiyos. Ammo hamma turdagi musiqa ham birday yoqavermaydi. Har bir insonning o‘ziga yoqadigan qo‘shig‘i, kuyi bo‘ladi.

Olimlar Ibn Sino yaratgan musiqaga oid asarlarning faqat bir qismi bizgacha etib kelganligi haqida ma’lumot beradilar.

Shulardan biri «Musiqa bilimiga oid to‘plam» bo‘lib, buyuk hakim tovushning sezgi a’zolariga ta’siri, uning yoqimli va yoqimsizligi, tovushni eshitganda lazzatlanish yoxud nafratlanish hissining paydo bo‘lishi kabi masalalarga to‘xtaladi. Unda musiqaning kishi hayotiga qanchalik zarurligi haqida ham fikrlar bayon etilgan.

Olimning fikricha, inson tabiatan yoqimli narsalar orqali yengil tortsa, uning aksida orom yo‘qolib, nafrati paydo bo‘ladi.

Musiqa bilan yigitlar jangga kiradi, bayram shodiyonaga aylanadi, odamlar hordiq chiqaradilar. Odatda musiqa yordamida murrakkab jarrohlik amaliyotlari bajariladi.

Asrlar davomida tibbiyot insonning mehnat va muhabbatga bo‘lgan qobiliyatini yo‘qotmasligi uchun sog‘lom, faravon hayoti uchun kurashgan. Moziyga bir necha ming yillik tarixga ega bo‘lgan «Navro‘z», «Lola sayli», «Hosil bayrami», «Qovun sayli», «Uzum sayli», «Sumalak gurungi» kabi mavsumiy bayramlarda xalq karnay, surnay, doira, nog‘ora sadolari jo‘rligida o‘zining jismoniy harakati orqali qo‘shiq kuylab, raqslar ijro qilingan.

Ana shu tadbirlar insonni ruhan tetiklikka, jismonan bardamlikka chorlagan. Masalan, qosh o‘yini, yelka o‘yini, bosh o‘yini, oyoq va qo‘llar o‘yinlarini buyuk tibbiyot allomalari inson ruhini yanada ko‘taruvchi omil, deb baholanganlar.

Abu Ali Ibn Sino tavallud topgan qishlog‘i - Afshonada bolalik chog‘larida ud va tanbur chalish bilan mashg‘ul bo‘lgan ekan. Zamondoshlari – hakim tabiblar

allomaga taqlid qilib, cholg'ularni o'rganib, davolashda musiqani keng qo'llaganlar.

Yana bir misol. Ma'lumki, Oybek uzoq vaqt (17 yil) davomida og'ir dard bilan olishgan, ammo ruhi tushkunlikka tushmagan, chunki bu ulug' adib musiqa san'atini jon-dilidan sevgan va tinglab huzur qilgan.

Natijada sog'ayish umidi paydo bo'lib, bemorning jismi va ruhiyatidagi yashovchanlik kayfiyati so'nmagan:

Xastamen...Fikrga, tuyg'uga to'lib –

Oy menga hamqadam – sokin yuramen.

Sog'aysam bir kuni yozaman to'yib,

Hislariga qalbimni qo'shib yozamen.

O'z ilmu-amalini a'lo darajada bilgan shifokor – ulkan san'atkor.

Ma'lumki, nayni botqoqlik va suvloq yerlarda o'sadigan oddiy qamishdan yasaydilar. Tanasi bo'g'in-bo'g'in bu o'simlik yo'g'onlashmaganidan so'ng kesib olinadi va undan navosi ko'ngillarni sel qiluvchi musiqa asbobi paydo qilinadi. Juda oddiy va eng ko'rimsiz o'simlik, ichi ham g'ovak. Lekin mohir cholg'uvchi nafasi ila undan shunday mahzun ohang taraladiki, bamisoli olamning jamiki dardi mana shu ohangga jo bo'lgandek.

Bu ohang -nayning, qamishning qo'shig'i...

Asabning to'g'ri rivojlanishiga va uning faoliyati takomillashishiga ko'p narsalar ta'sir qiladi. Biroq biz ularga doimo e'tiborsiz bo'lamiz. Masalan, ko'pchilik kishilar kundalik eshitadigan milliy musiqalarimizni asabga qanday ta'sir borligi xususida bosh qotirmaydi.

Vaholanki, me'yorida eshitildigan musiqa sog'lom kishilarga qanchadan-qancha kuch-quvvat baxsh etadi. Hattoki bemor asablarini joyiga tushirishga ham yordam beradi.

Shveytsar etnografi O. Shtel «Gipnoz va tetiklik vaqtida xalq ongiga ta'sir o'tkazish» kitobida qadimgi Xorazm tabiblari o'lim to'shagida yotgan bemorlarni surnay, nog'ora, doira yordamida tetiklashtirishga harakat qilganliklarini yozib qoldirgan. Faqat unda qanday musiqa chalinganligini yozib o'tilmagan.

Balki, bu muciqqa «Surnay navosi»dir yoki «Surnay lazgisi»dir, degan taxminlar borki, u faqatgina sog'lom kishini kuch - quvvatga to'ldirish emas, balki bemorni jonlantirish va harakatga keltirish xususiyatiga ham ega.

Tabiblar qaysi cholg'u asbobi qaysi kasallikka yaxshiroq ta'sir qilishini yaxshi, bilishgan. Masalan, vazmin musiqa ohangi qon bosimni pasaytirsa, raqs musiqasi esa qon bosimni oshirish xususiyatiga egaligini bilganlar. Hozirgi vaqtda ruhshunoslar (psixologlar), ruhshunos-shifokorlar (psixoterapevlar)ning ko'pchiligi turli ta'sirchan musiqa ohanglaridan foydalanishayotir. Ayniqsa, mumtoz navolarning shifosi, yuksak navolarning shifosi yuksak.

Hindistondagi Boxum universiteti olimlari mumtoz musiqa tinglashning yurak mushaklariga ta'sirini aniqlashgan.

O'tkazilgan tadqiqotlar natijasida bastakor Motsart yaratgan musiqiy asarlarni tinglash arterial qon bosimini tushirishi, Shtraus bastalagan kuylar esa puls va stressni kamaytirishi aniqlangan.

Mazkur tadqiqotga 120 nafar kishi jalb etilib, uch guruhga ajratilgan. Birinchi guruhdagilar—ochiq havoda, ikkinchi guruh vakillari—shovqinsiz xonada mumtoz navolarni tinglashgan. Uchinchi guruh a'zolariga esa POP yo'nalishidagi musiqalar eshittirilgan.

Natijaga ko'ra, mumtoz navo tinglashgan har ikkala guruh ishtirokchilarining arterial qon bosimi, puls soni va stress gormoni miqdori kamaygani qayd etilgan.

POP musiqasini tinglagan kishilarda esa bunday ijobiy o'zgarish kuzatilmagan.

Shunday qilib, olimlar yana bir bor ruhiy xotirjamlikka erishish uchun ko'proq mumtoz kuylarni tinglash kerak, degan xulosaga kelishgan.

Masalan, yaxshi mashqdan tashqari qo'shiq aytish sog'liqni saqlash yuqori darajaga ko'tarish degani.

Qadim ul-ayyomdan so'z va musiqa muqaddas sanalib kelingan. Dunyo so'z tufayli yaralgan bo'lsa, inson jismiga jon musiqa yordamida kirgan. "So'zda sehr bor, she'rda esa hikmat", degan hikmat bejizga aytilmagan-bunda bir olam ma'no bor.

Inson xayotida qo'shiqning hamisha o'z o'rnini, o'z vazifasi mavjud – u ermakka to'qilmagan, havasga aytilmagan, bekorchilikdan eshitilmagan: qo'shiq kishilarni yashashga, kurashga chorlagan, mehnatga, muhabbatga ruhlantirgan, dardu qayg'uga malham, baxtu - quvonchiga sherik bo'lgan... Qo'shiqning xalq orzu-armonlarining ifodasi, xalq ruhiyatining ko'zgusi hisoblanishi shundan.

O'tmishda qo'shiq matnini xalqning eng donishmand, eng tajribali, eng mashhur shoirlari yozishgan. Eng go'zal, eng ma'noli, eng ta'sirchan so'zlarni tanlab-tanlab yozishgan. Bulbul bilan bahs boylashadiga mohir bastakorlar ularga kuy bastalagan, qumrini dog'da qoldiradigan xushovoz hofizlar ularni yonib ijro etgan. Qo'shiq bizda ana shunday muqaddas, ilohiy bir mo'jiza sanaladi.

Xulosa qilib aytganda, qo'shiq ko'ngillar malhami. Sog'inganda, xotiralar bilan yolg'iz qolganda, quvonchlardan yuraklar shodlanganda qo'shiq tinglaging keladi. Vatan madhi, onalar ta'rifi, muhabbat dardi qo'shiqqa aylanganda ohanglar qudrati dil-dildan his etiladi. Sehrli ovoz, nolali sozlar sasi, insonga ato etilgan tengsiz ne'matlardan bo'lgan so'z birlashganda qo'shiq dunyoga, yuraklar qo'shiqqa aylanadi.

Kimdir san'atga oshno bo'libdimi, demak, uning ko'nglida birovga yomonlik qilish niyati bo'lmaydi, chunki qo'shiqlar, eng avvalo inson qalbiga ezgulik, insoniylik kabi bokira tuyg'ularni olib kiradi. Beg'ubor fazilatlariga oshno etadi.

Darhaqiqat, san'at insonlarni ezgulikka, ulug' ishlarga ruhlantiruvchi buyuk kuchdir.

Aynan inson qalbiga yaqin qo'shiqlar haqida so'z borar ekan, shuni ta'kidlash joizki, aslida qo'shiq ham go'zallikning bir shakli, timsoli.

Go'zallikning mohiyatini anglamagan inson, hayotdagi o'rnini tushunib yetmagan kishi qo'shiq qadrini ham bilmaydi.

Go'zallikni eng ichki tuyg'ular bilan anglagan insongina oddiy bir bargning shivirini tinglab ham halovat topishi mumkin.

Haqiqatan ham yaxshi so'z, maromiga etkazib qo'yilgan qo'shiq shikasta ko'ngil malhamidir.

Foydalanilgan adabiyotlar:

1. Abdurahmonov M., Rahmonov N. Madaniyatshunoslik. O'quv qo'llanma, to'ldirilgan va qayta ishlangan ikkinchi nashri. Alisher Navoiy nomidagi O'zbekiston Milliy kutubxonasi nashriyoti. –Toshkent: 2015.

2. Идиев Х.Н. Основные положения учения Ибн Сины о музыкальном искусстве. Ўзбекистон давлат санъат ва маданият институти хабарлари. Тошкент, 2018/2(6), 27-29 б.

3. Islomov D. Sharq musiqasining kelib chiqishi. O'zbekiston davlat san'at va madaniyat instituti xabarлари. Toshkent, 2018G'2(6), 32-35 b.

XONANDALIK ASARLARINI O'RGATISH JARAYONIDA YONDASHUVLAR: MUAMMO VA YECHIMLAR

Tursunov Abduraim Ramazonovich

*Termiz DU Musiqiy ta'lim
kafedrasi mudiri, dotsent*

Annotatsiya: Ushbu maqolada vokal musiqa pedagogikasining tamoyillari asosida xonandalik asarlarini o'rgatish usullarini takomillashtirish hamda ovoz apparatining tuzilishi va xususiyatlari to'g'risida fikr mulohazalar bildirilgan.

Kalit so'zlar: xonanda, vokal, tamoyil, ovoz apparati, ashulachilik ovozini, emperik, kosentrik, primar ton, rezanatorlar.

Bugungi kunda umumta'lim maktablari musiqa madaniyati darslarida xonandalik asarlarini o'rgatish usullarini takomillashtirib borish o'qituvchining eng muhim vazifalaridan biridir. O'qituvchisining bu vazifalarni bajarishi bolalar yosh psixologik-fiziologik va musiqiylik xususiyatlarini yaxshi bilgan holda vokal musiqa pedagogikasining tamoyillari asosida xonandalik asarlarini o'rgatish usullarini samarali qo'llashga bevosita bog'liqdir.

Xonandalik asarlarini o'rgatish usullarini takomillashtirish vokal musiqa pedagogikasining qo'yidagi tamoyillariga asosida amalga oshiriladi.

- Ta'limda ketka-ketlik va uzluksizlik tamoyili. Ta'lim jarayonida soddadan murakkablikka asoslanib kuylash malakalarini shakllantirishga qaratilgan.
- Badiiy-musiqa va vokal texnik tamoyillarining birligi. Kuylashda ikki muommoni bir vaqtda hal qilishga asoslangan bo'lib ashulachilik apparatida ashulachilik ovozini hosil qilish va unda kuylashni mashq qilishdan iborat.
- Alohida yondoshuv tamoyili. Har bir o'qituvchining psixo-fiziologik va musiqiylik xususiyatlarini hisobga olgan holda kuylash malakalarini rivojlantirishga qaratilgan.

- Muntazam mukammallikka erishish tamoyili. O`quvchining mustaqil ravishda shug`ullanishi, o`z ustida ishlashiga alohida e`tibor berishi ya`ni mustaqil ta`limni amalga oshirishga qaratiladi.

Ushbu tamoyillar asosida vokal pedagogikasida o`qituvchi va o`quvchining birlashgan faoliyatida xonandalik asarlarini o`rgatish usullarini takomillashtirish uchun quyidagi mavjud usublardan foydalanish maqsadga muvofiq bo`ladi.

- Cholg`uli uslub. Bu uslubdan cholg`u jo`rligida ijrochining mavjud ovoz diapazonida ovozni rivojlantirish ustida ish olib boriladi.
- Emperik uslub. XVI-XVIII asrlarda amaliyot asosida shakllangan uslub. Italiya maktabining vokal pedagoglari mahoratli xonanda bo`lishi shart deb hisoblaganlar va “Men kuylagandek kuyla” shioriga amal qilganlar.
- Konsentrik uslub. Uning asoschisi kompozitor, vokal o`qituvchisi, xonanda M. Glinka hisoblanadi. Ovozni kuylash uchun qo`lay notadan boshlab pastga va tepaga rivojlantirishga qaratilgan.
- Primar ton uslubi. Qulay tondan ovoz diapazonini rivojlantirish bo`lib konsentrik uslubga yaqin. Asoschisi nemis pedagogi Fredrix Shmitt. Ovozni primar tovushdan ya`ni kuylash uchun qulay tovushdan boshlab kuylatish, ishlashga asoslangan bo`lib konsentrik uslubga yaqin uslub hisoblanadi.

Ushbu usublardan foydalangan holda har bir o`qituvchi o`z uslubida darslarni tashkil etishi lozim. Musiqa murakkab psixologik- fizologik jarayon hisoblangani bois musiqa darslarida vokal - xor ishlari, xonandalik asarlarini kuylash o`quvchilarni ahloqiy - estetik tarbiyasi uchun o`qitishning eng foal shakli sanaladi.

O`quvchilarda xonandalik asarlarini kuylash malakalarini shakllantirish bevosita musiqiy eshitish qobiliyatining rivojlanishi bilan bog`liq. “ Ovoz apparati faqat eshitish orqali qabul qilingan hodisalarnigina uzatish mumkin. Ashulachilik apparati bilan quloq yaxlit tizimdir. Ovoz apparati eshitish orqali nimani qabul etsa, aynan ushani ifodalaydi. Bolalikdan eshitmaydigan kishi ovoz apparati sog`lom bo`lsa ham gapira olmaydi. Qayerda bolalarda vokal tasavvurlar to`g`ri shakllangan bo`lsa u yerda yaxshi xonandalik ovozi yetishib boradi.”²

Ovoz apparati tomoq, xiqildoq, halqum, nafas ravogi, ovoz pardalari bog`lamlari, rezanator va har xil mushaklardan iborat. Xiqildoq ovoz paydo qilish apparati vazifasini bajaradi. Tomoqning xalqum devorlari tomonidan nafas yo`li boshlanadi va ovoz ravog`iga taqaladi. Har bir kuylovchi erkin nafas olib ya`ni nafas tamom bo`lg`andan yana nafas olib usha tovushni kuylashni davom ettiradi. Bu holatda umumiy kuychanlik va tonning aniqligi har bir o`quvchini umumiy jaranglashda moslashga yordam beradi.

Ovoz yumshoq va jarangdor bo`lsa, bu ovoz tembri yaxshi hisoblanadi. Aniq barqarorlik ovozning qaltiramasiligi, har bir tovushni balandlikka chuzib tura olish qobiliyatiga egaligidadir. Ovozning chidamliligi esa kuylaganda tez charchamaslik, qiyin va katta asarlarni ijro qilishda ovozning toliqmaslik xususiyati bilan belgilanadi. Qo`shiq aytishga manand tovush ovoz pardalarining

² Muxammedova G. Xonandalik uslubiyoti asoslari. T; 2007 y. 13-bet.

tebranishi hamda rezanatorlarning tovushni kuchlantirishi natijasida paydo bo'ladi.

Shuningdek, rezanatorlar tovush hosil qilish jarayonida o'z shaklini, hajmini artikulyatsiya apparati orqali o'zgartirib turadilar. Talaffuzning aniq yoki noaniq bo'linishi artikulyatsiya apparatining faol yoki passivligiga ham bog'liqdir. Diapozoni yuqori registr tovushlar bosh rezanotor, pastki registr tovushlari esa ko'krak rezanotor deyiladi. O'rta registr tovushlarini kuylaganda aralash bosh va ko'krak registrlaridan foydalaniladi.

O'quchilarning ovoz apparatlariga zarar yetkazmaslik va ovozlarni saqlashning muhim sharti ovoz diapozonlarini to'g'ri aniqlash va ishchi diapozonlaridagi notalardan tashqariga holda vokal qo'shiq kuylash malakalarini izchilik bilan rivojlantirib borishdan iboratdir.

Xullas, sof intonatsiyada kuylash, aniq idrok etib, tinglangan tovushni toza ijro etishga bog'liq. Sinfda turli xususiyat va qobiliyatga ega bo'lgan bolalar bo'lganligi tufayli har bir o'qituvchi o'z uslubida barcha bolalarga mos keladigan mashqlarni va xonandalik asarlarini kuylash usullarni qo'llashi kerak. Dars jarayonida xonandalik faoliyati ovoz sozlash mashqlaridan boshanib, bu mashqlar o'quvchini navbatdagi xonandalik asarlarini kuylashga ishlari tayyorlaydi. O'qituvchining vazifasi vokal musiqa pedagogikasining tamoyillari asosida bolalar ovoz apparatining to'g'ri yo'nalishda bo'lishni ta'minlash orqali xonandalik asarlarini o'rgatish usullarini takomillashtirishdan iboratdir.

Adabiyotlar:

1. Muxammedova G. Xonandalik uslubiyoti asoslari. T.; 2007 y. 64 b.
2. Qahhorov N „Vokal asoslari” T.; 2008y. 308 b.
3. Sharipova. G. „Musiqa va uning o'qitish metodikasi” T.;2003 y.72 b.
4. Soipova D. Musiqa o'qitish nazariyasi va metodikasi T.; 2009 y 225 b

SOZ SEHRI

B. Raximov

Urganch davlat universiteti

“Ijrochilik va madaniyat” kafedrasini mudiri,

san'atshunoslik fanlari bo'yicha

falsafa doktori (PhD)

Annotatsiya: Maqolada musiqa insonlar ruhiyatini ko'taruvchi qalbini yumshatuvchi va poklashga xizmat qiladigan ruhiy ozuqa ekanligi haqida fikr yuritiladi.

Kalit so'zlar: Musiqa, kuy, ohang, sozanda, tanbur, dutor, tor, qoradali.

Ma'lumki, “musiqa” so'zi bizga, asosan, qadimiy kitoblar, xususan, arab tiliga tarjima qilingan yunon risolalari orqali kirib kelgan. Musiqa (yunoncha talaffuzi ham aynan shunday) san'atparvar, malaksiymolar ilhom parilari — muzalar hunari. Muzalar esa xudo — Zevs qizlarining ismi. Shu tufayli musiqa

ular tomonidan yaratilgan muqaddas inoyatlar qatoriga mansub bo'lib, insonga ma'naviy go'zallik, ruhiy ozuqa baxsh etish uchun mo'ljallangan.

“Soz” [1, 16 b.]**anda** – yaratuvchi, “**cholg'uchi**” [2, 7 b.] milliy musiqa cholg'ularidan birida mashq qiluvchi musiqachi; mashshoq, navozanda degan ma'nolarni anglatadi.

Kuy, ohang — inson ruhidagi ilohiy kayfiyat ifodasi. Musiqiy asarning g'oyasi, tasavvuri dastlab xayolda paydo bo'lib, so'ngra ijro tufayli sadolanish yo'li bilan jonlanadi, muayyan kuy shakliga aylanadi. Biror bir cholg'u asbobida kuy chalish, insonlar qalbini yumshatadi va ularni ezgu niyatlarga da'vat etadi.

O'zbekiston Respublikasi Prezidentining 2022 yil 02 fevralda qabul qilingan “Madaniyat va san'at sohasini yanada rivojlantirishga doir qo'shimcha choratadbirlar to'g'risida”gi qarori[1,1 b.]ta'lim muassasalarida o'quvchi va talabalarning musiqiy bilim va ko'nikmalarini oshirish, ularning qalbida milliy madaniyatga bo'lgan muhabbatni shakllantirish, yosh iste'dodlarni aniqlash va qo'llab-quvvatlash yo'lidagi yangi munosabat bo'ldi.

Qadimgi davrlardan ma'lum bo'lgan *dutor,tanbur*, shu kabi boshqa cholg'ularning har birida inson qalbining nozik tuyg'ulariga hamohang sadolarni izlab topish va ularni mukammal shakllarga keltirishning uzoq tarixi aks ettirilgan. Qaysi cholg'u asbobi bo'lmasin, mohiyatan musiqa amaliyotini takomillashtirishga, kuy va ashulalarning jozibasini oshirishga qaratilgandir.

Sozanda milliy cholg'ularimizda kuy chalib, mayin sadolarida insonlar qalbini yumshatib va ularni ezgu niyatlarga da'vat etgan. Ijrochi sozandalar (*dutor,tanbur, tor*) cholg'u asboblarda chap qo'lning yumshoq joyi barmoq uchlari bilan parda bosib va o'ng qo'lning uchida torlarni silab, tirnab harakatga keltiradi. Qalbdan taralgan cholg'u sozi ohanglari eng nozik tuyg'ularni sadolaydi. Ulardan tashkil topgan ohanglar to'qimasi esa qalbni poklashga xizmat qiladigan ruhiy ozuqaning go'zal va mukammal kuy shakli.

Har bir o'zbekning mehmonxonasida *dutor* yoki *tanbur* kabi biron- bir cholg'uning doimo osig'liq turishi ham xalqimizning ana shu san'atga cheksiz hurmati va ixlosidan dalolat beradi.

Xorazm elining musiqiy dovrug'i qadim dunyo tarixchilari tomonidan e'tirof etilgan. Ma'lumki, Muhammad Xorazmiy Bag'doddagi “Ma'mun akademiyasi” (*Bayt ul-hikma*)ning sardori bo'lgan. Rivoyatlarda aytilishicha, olimlar orasida shifo uslublari haqida bahs ketganda, shogirdlardan biri Xorazmiyga — “Siz insonlarni davolashda nimani afzal ko'rasiz, dori- darmonnimi yoki jarrohliknimi?”—deb savol bergan ekan. Shunda ustozning “mening vatanimda ularning ikkalasidan ham musiqiyning shifobaxsh kuchini ustun tutadilar”, — degan so'zlari tarixga kirib qolgan.

Avloddan-avlodga o'tib kelayotgan qadimiy cholg'u kuylaridan biri “Qoradali” haqidagi rivoyat quyidagicha:

O'tmishda bir podshoni “Qoradali” deb nomlangan oti bo'lgan. Bir kuni podsho otining kasalligini bilib amaldorlarga shuni topshirgan ekan: “Men ovga ketayapman ot haqida menga kim yomon xabar yetkazsa, uning boshini judo qilaman” debdi. Ot ko'p vaqt o'tmasdan o'lgan ekan. Saroy amaldorlari bu haqdagi

ma'lumotni podshoga yetkazishga qo'rqib va qiynalib turganda saroy sozandasi bu xabarni podshoga yetkazishni o'z zimmasiga olgan. Podsho ovdan qaytgach, saroyda katta bazm uyushtiradi. Bazmda sozandalarga kuy chalishni buyuradi. Saroydagi mashhur dutor ijrochisi podshodan ruxsat so'rab yangi ijod qilgan kuyini chalib berishini aytadi. Kuy shu daraja ustalik bilan ijro qilinadiki, podsho kuyning birinchi qismini eshitib, Qoradaling o'zi-ku bu, deydi (kuy xarakteri shunday tuzilgan, eshitgan muxlis o'ning yurishlari sakrashlarini his qiladi). Kuyning ikkinchi qismini eshitgan podsho birdan ot o'ldimi, deb baqiradi. Sozandani mahorati va kuy ta'sir kuchi bilan saroy ahli o'limdan qutulib qolgan ekan.

Podshoni "Qoradali" nomli otini o'lganligini saroy ahli, hunarmandlardan tortib, eng oliy tabaqa vakillari yetkaza olmagan habarni sozanda dutorda chalgan kuyi bilan yetkazgan[5, 161-162 b.]. Bu qadimiy kuyning, aniqrog'i "kuy-hikoya"ning mohiyati sehrli soz san'ati inson qalbining chuqur qatlamlaridagi xis-tuyg'ularni izhor etishga qodirligini dalillashdir.

Foydalanilgan adabiyotlar:

1. O'zbekiston Respublikasi Prezidentining 2022 yil 2 fevraldagi PQ-112-son qarori.
2. Дарвеш Али Чангий. Рисолаи мусиқий. Ўзбекистон Фанлар академиясининг Шарқшунослик институти. Қўлёзма, инв. № 468.
3. Кароматов Ф.М. Узбекская инструментальная музыка – Т.: 1972.
4. Матякубов О. Мақомот – Т.: 2004.
5. Матякубов О. Хоразм дутор мақомлари ва олти ярим мақоми. – Т.: 2018.
6. Ражабий Ю. Музыка меросимизга бир назар. – Т., 1978.

AN`ANAVIY MUSIQA IJROCHILIGINING TARIXIY ILDIZLARI

Raximov Nurullo Narzullayevich
*Guliston davlat universiteti Musiqiy
ta'lim kafedrasida katta o'qituvchisi*

An`anaviy musiqa ijrochiligi juda qadimiy tarixga ega bo`lib, musiqa atamasi, musiqa asarlari, musiqa ijrochiligi kabi atamalar zamirida musiqiy asarlarni shakllanishi, ijro etilishi va avloddan-avlodga yetib kelishi orqali Sharq xalqlari, O`rta osiyo xalqlari, hamda O`zbekiston hududida bugungi kunda ijro etilayotgan mumtoz musiqa ijrochiligini shakllanib, musiqa amaliyotida va musiqiy ta`limda ijro etilib, targ`ib etilayotganligini guvohi bo`lamiz.

An`ana atamasi – insoniyatning moddiy va ma`naviy boyliklarini o`z ichiga olib, musiqa ilmining barcha amaliy va nazariy sohalariga tegishli masalalar, xuddi shuningdek, musiqiy asarlarni yaratilishi, ijro jaroyonida yanada boyib, takomillashib, avloddan – avlodga an`ana sifatida o`tib kelishi va hozirgi kunda

O`zbekiston hududida ijro etilayotgan milliy, mumtoz musiqa ijrochiligi keyingi yillarda an`anaviy yoki an`anaviy musiqa ijrochiligi nomi bilan atalmoqda.

An`anaviy musiqa ijrochiligining tarixi haqida arab, fors, turk tillarida yozilgan musiqiy risolalarda ko`pgina qimmatli ma`lumotlar berilgan bo`lib, har bir alloma o`zi yashagan davrda musiqa ilmining amaliy va nazariy masalalariga e`tibor berib, o`z zamonasida musiqa sohasida faoliyat ko`rsatgan- cholg`u ya`ni milliy musiqa cholg`ulari, musiqa cholg`ularini tayyorlovchi xalq ustalari, mutrib sozandalar, musiqashunoslar, hofiz-xonandalar, bastakorlar, ijro etilgan musiqiy asarlar, ularning nomlanishi, musiqiy asarlarni tuzilishi, advor, parda, alxon, lahn, nag`ma, jins, jam`, hamda musiqa ilmining nazariy masalalariga tegishli musiqa tovushlarini nomlanganligini, tovushlarni turli xil harakatda ya`ni, yuqorigi tovushlarni to`xtab turishi hamda, takroriy harakat, umuman musiqa ilmiga doir sermahsul ma`lumotlar o`z aksini topgan. Yuqoridagi ma`lumotlar Al-Farobiy, Al-Urmaviy, Ash-Sheroziy, Al-Xorazmiy, Abu Ali ibn Sino, Abdurahmon Jomiy, Alisher Navoiy, Marog`iy, Husayniy Kavkabiyy, Darvesh Ali Changiy, Buxoriy, Komil Xorazmiy, Abdurauf Fitrat va boshqalarning musiqiy asarlarida o`z aksini topgan.

Xonandalik san`atining atoqli ijrochilari qatorida Komil Xorazmiy, Ota Jalol Nosir, Ota G`iyos Abdug`ani, Muhammad Rasul Mirzo, Xoja Abdulaziz Rasulov, Mulla To`ychi Toshmuhamedov, Isa Xofiz, Madumar Xofiz, Ahror Xofiz, Ilhom Xofiz, Matpano Ota Xudoyberganov, Matyusuf Xarratov, Madrahim Yoqubov, Xojihon Boltayev, Komiljon Otaniyozov, Ro`zimat Jumaniyozov va boshqalarning nomlarini alohida aytib o`tish kerak.

An`anaviy musiqa ijrochiligi juda ham keng qamrovli milliy musiqa ijrochiligiga xos rang-barang musiqiy asarlar majmuasi bo`lib, juda ham qadimiy tarixga egadir. Maqom asarlari, xalq kuylari, laparlar, ashula va cholg`u yo`li ijrosiga xos klassik kuylar, baxshilar ijrochilari va boshqa turli xil asarlar necha asrlardan buyon xalq xonanda va sozandalari, bastakorlari tomonidan bastalanib, ustoz va shogird tizimi asosida ijro etilib, bizning davrimizgacha yetib kelib ijrochilikda qo`llanilmoqda.

Bizning davrimizgacha an`anaviy musiqa ijrochiligiga turli xil munosabatda bo`lib kelishmoqda. 1970- yillarda an`anaviy musiqa ijrochiligiga alohida e`tibor berila boshlandi. 1972- yildan boshlab an`anaviy musiqa ijrochiligi dastlab Toshkent davlat konservatoriyasi "Sharq musiqasi kafedrası" da, keyinchalik O`zbekiston hududida barcha oily, o`rta va boshlang`ich musiqa dargohlarida an`anaviy musiqa ijrochiligi o`rganila boshlandi.

1990 yillardan 1940- yillargacha an`analar, musiqa ijrochiligiga katta e`tibor berildi. O`zbekiston mustaqillikka erishgandan keyin esa, ma`naviyat, milliy qadriyat masalalariga katta e`tabor berilib, nafaqat musiqa dargohlarida, balki umumta`lim maktablarida ham an`anaviy musiqa ijrochiligini o`rganish va targ`ib qilish masalalariga alohida e`tabor berila boshlandi.

Albatta, maktablarda an`anaviy musiqa ijrochiligini targ`ib qilishda maktab o`quvchilariga an`anaviy musiqa ijrochiligini mohiyati, tarixi, milliy musiqa asboblari, eng yetuk xonanda va sozanda, hamda bastakorlar haqida ma`lumot

berib, an'anaviy ijrochilik yo'liga xos asarlarni eng oddiy ijro yo'liga xos namunalarini olib, ularni ijrolarini o'rgatish lozim.

Dastlab maqom asarlarining nasr yo'li ijrosiga xos asarlaridan Taronalari nomli "Qashqarcha", "Soqiynoma", "Ufar" nomli hamda, xalq ashulalaridan Farg'onalari Tashkent maqom yo'llaridan "Tanovar" va "Yor-yor" va boshqa asarlarni ijrochilaridan namunalar ijro etilib, agar ijro imkoniyati bo'lsa, "Nasr", "Talqin", "Mug'ulcha", "Sovchi" va boshqa asarlarni ijrochilarini o'rgatish mumkin.

Mustaqil mamlakatimizda yuksak mumtoz kasbiy musiqa namunalarini avaylab-asrash, jonlantirish, ravnaq toptirishga qaratilgan bir qancha ibratli ishlar amalga oshirildi. Bu borada O'zbekiston Respublikasi Madaniyat ishlari vazirligi tomonidan 1991-1995 va 1999-yillari o'tkazilgan maqom ijrochilarining Yunus Rajabiy nomidagi respublika tanlovlari, 1992-yili o'tkazilgan Jo'rahon Sulstonov, Saidjon Kalonov, Nabijon Hasanov, Komiljon Otaniyozov, Fahriddin Sodiqov va Japoq Shomurotovlar asarlari ijrochilarining "Boqiy ovozlari" katta ashula va dostonchi-baxshichilarning ko'rik-tanlovlari (O'zbeknavo) gastrol – konserti birlashmasining viloyat hokimlari bilan birgalikda Samarqand, Xorazm va Farg'onada uyishtirilgan Hoji Abdulaziz Rasulov, Komiljon Otaniyozov, Ma'murjon Uzoqov nomlaridagi "Asrlar" navosi yosh an'anaviy ijrochilar tanlovlari pirovardida e'tiborga molik yutuqlar qo'lga kiritildi. Shu asnodan buyuk ajdodlarimiz "Nafosat kuychilari" tomonidan ijod etilgan mumtoz asarlarga qaytadan jon bag'ishlagandek bo'ldi va bular milliy-ma'naviy xazinamizdan o'ziga munosib o'rin olmoqda.

1997-yildan boshlab ko'hna Samarqand shahrida har ikki yilda o'tkazilishi an'anaga aylangan "Sharq taronalari" xalqaro musiqa festivali nafaqat respublikamiz va Markaziy Osiyo mintaqasi doirasida, balki jahonshumul ahamiyatiga molik hodisaga aylandi desak mubolag'a bo'lmaydi. Zero, Sharq mamlakatlaridan tashqari yana Fransiya, Germaniya, AQSH, Angliya kabi Yevropa va boshqa qit'alardan tashrif buyurgan mashhur va taniqli musiqa san'ati nomoyondalari ishtirok etgan mazkur bayramda tadbir bo'is qadimiy va mushtarak an'analar o'zaro yanada yaqinlashadi, ijodiy hamkorlikka keng yo'l ochildi, qolaversa, jahon xalqlari o'rtasida tinchlik, barqarorlik, hamjihatlik o'rnatilishi ishiga salmoqli ulush qo'shildi.

Ayni paytda festival bo'is O'zbek mumtoz kasbiy musiqasini jahon "Sahnasi" uzra targ'ibiga keng yo'l ochildi. Xususan, O'zbekiston xalq artisti, "Ofarin" mukofoti sohibi (2001) Munojot Yo'lchiyeva 1997-yili "Sharq taronalari" I-Xalqaro musiqa festivalida O'zbekistonda xizmat ko'rsatgan artist Nasiba Sattorova bosh sovrin – "Gran-Pri" ga sazovor bo'ldi.

1991-yil Turg'un Alimatov va Munojot Yo'lchiyeva AQSHda, Munojot Yo'lchiyeva 1995-yili Fransiyada, 1997-yili Germaniyada, 1997-yilda Fransiyada chiqarilgan "O'zbekiston Dutor san'ati" nomida A.Hamidov, Sh. Razzoqov va S.Xudoyberdiyevlarning, 1999-yilda "O'zbekiston mumtoz ashulalari (1940-1965 yillar)" kompakt – disklari ham O'zbek mumtoz musiqasi dovrug'ini jahonga yoyishda salmoqli hissa qo'shmoqda.

O`zbekiston hududida turli xil ijro uslubiga xos an`anaviy ijro musiqiy asarlar bo`lib, ular turli xil nomlar bilan ya`ni, xalq musiqa ijodiyoti, mumtoz musiqa ijrochiligini turli xil nomlanishi – kasbiy musiqa-ustozona musiqa nomi bilan ijro etilayotgan maqom asarlari-Buxoro Shashmaqomi, Xorazm maqomlari, Farg`ona – Toshkent maqom yo`llari, o`zbek bastakorlarining maqom yo`llari asosida bastalangan musiqiy asarlar, konsert tashkilotlarida, teatrlarda, ansambl joylarida ijro etilmoqda. Shu bilan bir qatorda O`zbekistonda faoliyat ko`rsatayotgan o`rta va Oliy musiqa dargohlarida hamda, umumta`lim maktablaridagi musiqiy ta`lim mashg`ulotlarida o`rganilmoqda, iiro etilmoqda va shu asnodagi targ`ib qilinmoqda.

Shu bois musiqiy ta`lim darslari mashg`ulotlarida, an`anaviy musiqa ijrochiligining amaliy va nazariy masalalariga tegishli ma`lumotlar berilib, musiqiy asrlardan namunalar tanlab, yosh avlodga ular ijrolarini o`rgatish, ularda an`anaviy musiqa ijrochiligiga qiziqtirish maqsadga muvofiqdir.

MUSIQA DARSLARI ORQALI O`QUVCHILARDA CHOLG`U IJROCHILIGI MALAKALARINI SHAKLLANTIRISHNING PEDAGOGIK MUAMMOLARI

Samatova Dilnoza Salaidinovna

*Sharof Rashidov nomidagi Samarqand
davlat universiteti Sport faoliyati va san`at fakulteti
“San`atshunoslik” kafedrasida mustaqil izlanuvchisi*

Annotatsiya. Maqolada maktab o`quvchilarining cholg`u ijro mahoratini shakllantirish mazmuni va uning pedagogik muammolari yoritib berilgan. Shuningdek, o`quvchilarda cholg`u ijrochiligi mahoratini shakllantirish orqali ularning estetik tafakkurini rivojlantirish masalalari bayon etilgan.

Kalit so`zlar: cholg`u ijrochiligi, ijrochilik mahorati, o`quvchi, maktab, pedagogik muammo, bilim, ko`nikma, malaka.

Bugungi kunda har qanday jamiyatning rivojlanganlik darajasi uning ta`lim-tarbiya ishalarini to`g`ri yo`lga qo`yilishi, fan, madaniyat sohalariga bo`lgan e`tiboriga bog`liq bo`lmoqda. Zotan ta`lim-tarbiya jamiyatning, millatning kelajagini ta`minlaydigan jahon miqiyosidagi nufuzini belgilaydigan ustuvor omil hisoblanadi. Shu ma`noda Prezidentimizning “Madaniyat va san`at sohasini yanada rivojlantirishga doir qo`shimcha chora-tadbirlar to`g`risida” gi PQ-112 qarori muhim vazifalarni oldimizga qo`yadi [1]. Prezidentimiz tashabbusi bilan eng avvalo ta`lim tizimini isloh qilish, uni yangicha, rivojlangan mamlakatlarning ilg`or tajribalari va milliy madaniy meros asosida shakllantirishga alohida e`tibor qaratildi. “Ta`lim to`g`risida”gi yangi qonun mazmunida ham ta`limni milliy madaniy meros negizida barpo etishga urg`u berilganki, milliy madaniy meros namunalari mazmunida aks etgan g`oyalar yosh avlodni barkamol shaxs sifatida tarbiyalashda ularda milliy ong, milliy nafosat, milliy madaniyat ruhida va estetik

tafakkurini tarbiyalashda muhim rol o'ynaydi. Shu bois ham musiqa ta'limining mazmunida milliy madaniy meros tizimida salmoqli mavqega ega bo'lgan cholg'u ijrochiligi negizida shakllantirishga e'tibor kuchaydi. Shuningdek zamonaviy kompazitorlik ijod mahsuli bo'lgan cholg'u sozlari uchun yaratilgan asarlari orqali o'quvchilarni estetik tafakkurini tarbiyalash bir vaqtning o'zida o'quvchilarning badiiy didini shakllantirishga xizmat qiladi. Maktab o'quvchilarini madaniy va ma'naviy merosimiz xazinasida muhim o'rin tutuvchi qo'shiq va kuylarimiz, durdona asarlarimiz bilan tanishtirib borish, ijro etish, ularni kelgusida jamiyatimizning barkamol insonlari, kelajakni yaratuvchilari bo'lib yetishishlarida bebaho omil bo'lib xizmat qiladi. Cholg'u ijrochiligi haqidagi nazariy va amaliy tushunchalar, ijro uslublari, ijrochilik maktablari, mashhur ijrochilari, asarlarning g'oyaviy mazmuni, ulardagi badiiy estetik g'oyalarni, asarni mahorat bilan ijro etish orqali o'quvchilarga yetkazish bilan ta'lim va tarbiya mazmunini yanada samarali bo'lishini ta'minlash masalalari alohida ahamiyatga ega bo'lib, aynan shuning uchun ham o'quvchilarning ijrochilik malakalarini, ijro mahoratlarini shakllantirish ahamiyati katta.

O'qituvchining yana bir muhim vazifasi o'quvchilarda musiqa mashg'ulotlariga qiziqishini o'z ijrosida musiqani obrazli va badiiy govdalantirishga ishtiyoq va intilishni tarbiyalashi zarur [2].

Ijrochilik ko'nikma va malakalar zahirasi ega bo'lgan o'quvchilarda musiqiy ijrochilik malakalarini shakllanganligini ta'minlash imkoniyati vujudga keladi. O'quvchilarda ijrochilik malakalarini qay darajada shakllanganligi quyidagi mezonlar asosida aniqlanadi. Bu mezonlar o'quvchilarning ijrochilik malakalarini shakllanganlik darajasini aniqlashda yordam beradi.

Ushbu mezonlar quyidagicha:

- o'quvchilarni musiqa asarini tinglash va ijro etish, ular haqida ko'proq bilishga bo'lgan qiziqishlari va ishtiyoqlarini kuchayganligi;

- darsda o'rganilgan kuy janri, tuzilishi, ijro uslublari, mualliflari, g'oyaviy-badiiy mazmuni haqidagi tasavvur va tushunchalari kengayganligi;

- musiqa asar xarakteri, ifoda vositalari, musiqiy-badiiy obrazlar mohiyatini anglash, his qilish, asar haqidagi o'z ta'surotlarini so'zlab berish iqtidorlarini oshganligi;

- asar badiiy mazmunini anglash, tushunish, asardagi obrazlilikni o'zining shaxsiy ijrosida govdalantirish mahoratini o'sganligi;

- asarlarda eng nozik, hayajonli o'rinlar, qochirimlar, nolalar, o'ziga xosligi, mavjud murakkabliklarni his etishi, dinamik belgilarni aniq ifoda eta olishlari;

- o'zining va sinf jamoasi ijrosini baholay olishi va unga naqadar to'g'ri va ijodiy yondoshish malakasini rivojlanganligi;

Mazkur ko'nikma va malakalarni to'g'ri shakllantirish musiqa darslarini izchillik, tizimlilik, davomiylik, ilmiylik tamoyillariga asoslanganligi, o'qituvchining pedagogik mahorati va ilg'or tajribalardan unumli foydalanishga ko'p jihatdan bog'liq bo'ladi. Har bir o'qituvchi, pedagog o'quvchilarda estetik jihatdan qadrlil bo'lgan asarlarni idrok qilish, baholash va yaratish qobiliyatini

rivojlantirishga, e'tirof etib o'tilgan mezonlarga tayangan holda ularni musiqiy-estetik tafakkurini shakllantirib borishga intilib ish tutish lozim [3].

Xulosa. Musiqa ta'limini amalga oshirishda, o'quvchilarda musiqa ilmiga qiziqish uyg'otish muhim hisoblanadi. Musiqiy asarlarni ijro etish alohida ahamiyat kasb etadi. Sababi bunday asarlarni, tinglagan, kuylarni cholg'u asbobida o'z ijrolarida aks ettirgan o'quvchida musiqa san'atiga mehr, uni o'rganishga astoydil ishtiyoq paydo bo'ladi. Shuning uchun ham o'quvchilarda ijrochilik malakalarini shakllantirish ko'p ma'noda muhimdir. Bunda cholg'u ijrochiligi eng kerakli vosita sanaladi.

Foydalanilgan adabiyotlar.

1. O'zbekiston Respublikasi Prezidentining qarori, 02.02.2022 yildagi PQ-112-son. (Qonunchilik ma'lumotlari milliy bazasi, 03.02.2022 y., 07/22/112/0099-son).

2. Fayzullaev Y. Bo'lajak musiqa o'qituvchilari badiiy didini shakllantirishda o'zbek mumtoz musiqasi imkoniyatlaridan foydalanish. -T.: 2008

3. Karimova D. «Musiqa pedagogik mahorat asoslari» T., 2008 yil

ЎЗБЕК МИЛЛИЙ МАҚОМ САНЪАТИ АСОСЛАРИНИ ЎРГАНИШ

(Олий musiqa педагогик таълим мисолида)

И.И. Ахтамов

*БухДУ, Музиқа таълими
кафедраси ўқитувчиси*

Мамлакатимизда амалга оширилаётган таълим ислоҳоти «Таълим тўғрисида»ги Қонун ва «Кадрлар тайёрлаш миллий дастури»да ўз ифодасини топди. Таълим соҳасини тубдан ислоҳ қилишнинг - мақсади, юксак маънавий ва ахлоқий талабларга жавоб берувчи юқори малакали кадрлар тайёрлаш миллий тизимини яратишдир».

Бу вазифани бажариш таълим-тарбия жараёнига, унинг мазмун, шакл ва методларини, тубдан ўзгартиришни талаб қилади. Аммо унинг келгуси тараққиёти омилларини инобатга олиб мутахассислар тайёрлашни жаҳон андазаларига мослаштириш, уларни ўз мутахассисликлари ва ижтимоий-сиёсий билимларини шахсий эътиқодига айлантиришни тақозо қилади. Шунинг учун «Ўзбек миллий мақом санъатини янада ривожлантириш чоратадбирлари тўғрисида»ги «Ўзбекистон Республикаси Президентининг 2017 йил 17 ноябрдаги қарорида (1) мақомларимизнинг ўзига хос бетакрор хусусиятлари, дунё миқёсида катта шуҳрат ва эътибор қозongan «Шашмақом»нинг ЮНЕСКО томонидан эътироф этилиши, мақомлар нота матнларининг нашр этилиши, куй ва ашулаларининг магнит ленталарига ёзиб олиниши, Юнус Ражабий номидаги Мақом ансамбли ва худудлардаги

мақом жамоалари ижро фаолияти, соҳага оид илмий изланишлар олиб борилаётганлигининг улкан илмий-маданий аҳамияти қайд этилган.

Айни вақтда миллий ўзлигимизни англаш, маданиятимизни ҳар томонлама ривожлантириш, халқимиз, аввало, ёш авлодимизни юксак инсоний туйғулар руҳида тарбиялаш, унинг эстетик диди ва тафаккурини шакллантиришда мақом санъатининг кенг имкониятларидан етарлича фойдаланилмаётганлиги танқид қилинган эди. 1980 йил май ойида Хоразм вилоятининг Хива шаҳрида мақом санъати мавзусида бўлиб ўтган мусиқашунослар конференциясининг қарорига биноан Республикамиз умумтаълим мактаблари мусиқа дарсларида ўқувчиларни мақом санъати намуналари билан таништириш вазифаси ва буни таъмилаш мақсадида ОТМ мусиқа кафедралари ўқув режасига “Мақом асослари” бўйича махсус дарс соатлари киритилиши тавсия этилган эди. 1982 йилда ОТМларнинг мусиқа таълими кафедраларида “Мақом асослари” дарслари ташкил этилди. Умумтаълим мактаби 7-синф мусиқа дарслигига 18 соатга мўлжалланган мақом санъати дарслари материали киритилди. Аммо 2008 йилдан кейин бу фан “Анъанавий ва халқ кўшиқчилиги” деб аталиб, мақом мавзуси дарслари сабаби кўрсатилмасдан, 7 соатга келиб қолди.

Президентимизнинг 2017 йил 17-ноябрда эълон қилинган “Ўзбек миллий мақом санъатини янада ривожлантириш чора-тадбирлари тўғрисида” ги қарори асосида 2018 йил 6-10 сентябрь кунлари гўзал Шаҳрисабз заминида ўтказилган биринчи Халқаро мақом санъати анжуманининг очилиш маросимида сўзлаган нутқида айтганидек, “Бугунги замонда барча эзгу ниятли инсонларни бирлаштириш, ёшларни юксак гуманистик идеаллар руҳида тарбиялашда мусиқа санъатининг ўрни ва аҳамиятини ҳеч нарса билан ўлчаб, баҳолаб бўлмайди, десак, айни ҳақиқатни айтган бўламиз.

Агар биз асл, ҳақиқий санъатни билмоқчи, ўрганмоқчи бўлсак, аввало, **мумтоз мақом санъатини билишимиз, ўрганишимиз керак,**

Агар биз санъатни, маданиятни кўтармоқчи бўлсак, аввало, **мумтоз мақом санъатини кўтаришимиз керак”.**

Мақом оҳанглари, мақом руҳи ва фалсафаси ҳар бир инсон қалбидан, аввало, униб-ўсиб келаётган ёш авлодимизнинг онги ва юрагидан чуқур жой олиши учун бор имкониятларимизни сафарбар этишимиз зарур” деб даъват этишлари бежиз эмас, албатта. Бунинг учун мақом таълимини айнан илк босқичлардан бошлаш керак.

Аммо ҳозирги кунда мактабгача таълим муассасалари ва умумтаълим мактабларида фаолият кўрсатаётган мусиқа ўқитувчиларининг бу йўналиш бўйича етарли касбий тайёргарлиги ва бошқа зарурий шарт-шароитлар бўлмагани сабабли ҳозирча бу муаммо ечимини топмаяпти.

Ўтмишда мақомларни ўрганиш одатда асосан устоз-шогирд таълими оғзаки анъаналари асосида амалга оширилган бўлса, кейинги тахминан икки аср давомида мусиқа таълимида бирқанча кескин ўзгаришлар юз берди. Томоша ва концерт заллари, кино ва театрлар, мусиқа товушини грамофон пластинкаларига ёзиб олиниши, аудио ва видео ёзуви воситаларининг техник

жихатдан такомиллашиб бориши, оммавий ахборот воситаларида мусиқа тарғиботи, миллий мусиқамизда замонавий нота ёзувининг қўлланилиши, махсус мусиқа ўқув даргоҳларининг пайдо бўлиши ва таълим тизимининг тубдан янгиланиши, мусиқа чолғу асбобларининг такомиллашуви, мусиқашунослик фанининг ривожланиши шулар жумласидандир. Махсус мусиқа ўқуви шароити, тизими, мазмуни ва ўқитиш усулларининг такомиллашиб бориши бу санъат турининг ривожига ҳамда халқ орасида кенг тарқалишига имкон яратди.

Биз ўқувчиларни мақом санъати билан ошно қилиш мақсадида мақом таълимига доир мавжуд ўқув адабиётлари билан танишиб, уларда берилган усулий тавсияларни таҳлил қилдик, бунинг учун мақом куй ва ашулаларидан энг оддий “Қашқарча”, “Соқинома” ва “Уфар” каби намуналарни тўплаб, уларни илмий асослаш учун тажриба синовдан ўтказиб бўлажак мусиқа ўқитувчиларига тавсия этмокдами.

АДАБИЁТЛАР:

1. Ўзбекистон Республикаси Президентининг “Ўзбек миллий мақом санъатини янада ривожлантириш чора-тадбирлари тўғрисида”ги 2017 йил 17 ноябрдаги ПҚ-3391-сонли қарори. Бухоронома 2017–йил 25-ноябрь.
2. Президент Шавкат Мирзиёевнинг ёшларга табриги
3. Президент Шавкат Мирзиёевнинг биринчи Халқаро мақом санъати анжуманининг очилиш маросимидаги нутқи. Қашқадарё 2018-йил 8-сентябрь.
4. Ражабов И. Мақомлар. – Т.: Санъат, 2006. – Б. 148 – 165.
5. Иброҳимов О., Садиров Ж. Мусиқа. 7-синф учун дарслик.- Т.: Ғ.Ғулом, 2001.-Б.134-195.

MUSIQA DARSLARI JARAYONIDA O‘QUVCHI-YOSHLAR ONGIDA TOLERANTLIK TUYG‘USINI SHAKLLANTIRISH

B.R.Boltayev

Sh.Rashidov nomli SamDUning O‘zbekiston-Finlyandiya Pedagogika instituti o‘qituvchisi

Dunyoda chuqur o‘zgarishlar sodir bo‘layotgan hozirgi davrda Yer yuzining turli nuqtalarida millatlararo nizolarni keltirib chiqaruvchi ziddiyatlar saqlanib qolmoqda. Ushbu ziddiyatlarni bartaraf qilish, ularning oldini olish kishilik jamiyati tarixiy-tadrijiy rivojlanishini ta‘minlashning muhim sharti bo‘lib qolmoqda. Bu amaldagi milliy siyosat modellarining mohiyati, ularning mafkuraviy asoslarini ilmiy-qiyosiy o‘rganishni dolzarb qilib qo‘ymoqda. [1.45-b].

Millatlararo munosabatlarning ijtimoiy barqarorlik va rivojlanishga keng ta‘sir o‘tkaza boshlashi global, mintaqaviy va hududiy geosiyosatda etnik omil

rolining oshishiga olib keldi. Bu hol, davlatning va mintaqaning xavfsizligiga taxdid solishi mumkin bo'lgan etnik va millatlararo mojarolar kelib chiqqudek bo'lsa, ularning oldini olish maqsadida mazkur jarayonlarni muntazam ravishda ijtimoiy taxdil etib borishni zarur qilib qo'yadi. [2.33-b].

Maktab o'quvchilari o'rtasida millatlaro totuvlik hissini tarbiyalash zamonaviy ta'limning muhim vazifalaridan biridir. O'quvchilaridatolerantlikning yetakchi g'oyalarni singdirish o'qituvchilarning bilimiga sa'y-harakatlariga pedagogik jihatda shakllanganligiga bog'liq. [3.9-b].

Ma'naviy qadriyatlarimiz qatorida musiqa alohida o'rin tutadi. Asrlar osha bizgacha yetib kelgan qadimiy kuy va qo'shiqlar ajdodlarimiz ma'naviy hayotidan dalolat beruvchi ruhiy omildir. Ota-bobolarimiz musiqa insonni kamolotga undovchi kuch deb bilganlar. Eng ta'sirli va eng ommaviy ma'naviy ozuqa vositasi sifatida musiqaga yuksak ijtimoiy maqom berilgan.

Musiqa ta'limi metodikasiga bag'ishlangan adabiyotlarda musiqa idroki (tinglash), musiqani tuyish yetakchi faoliyat sifatida muhim rol o'ynashi aytiladi. U ikki holatda: birinchi holatda ma'lum asar tinglanib, idrok etiladi va uning badiiy tavsiflari dars mavzusiga doir oddiy **musiqiy-pedagogik tahlil** etiladi. Eshitish orqali asarni tushunish hamda ongli idrok etish uning musiqiy xususiyatlari (janri, tuzilishi, ifoda vositalari, ijrochiligi) va badiiy mazmuni haqida ham ma'lum bilimlarga ega bo'linadi.

Ma'lumki, qo'shiq, musiqa insonni har jihatdan tarbiyalaydi, uni ezgulikka, yaxshilikka undaydi. Qo'shiq, musiqa, ko'pincha, insonda yashirilib yotgan qobiliyat va sifatlarni yuzaga chiqarishga, kishi xarakteridagi salbiy sifatlardan qutulishga yordam beradi. Qo'shiqchilik san'ati orqali milliylik, millatlararo totuvlik va bag'rikenglikka erishish ham mumkin. Qo'shiq-musiqa kishida sog'lom turmush, ijodiy kayfiyat yehtiyojini uyg'otadi. Musiqa yordamida inson iste'molga qaramlik kayfiyatidan ham xalos bo'ladi. Shu bilan birga, odamlarga ijodkorlik, iste'dodni namoyon etish kabi ijobiy ishlarni amalga oshirish uchun zarur shart-sharoitlarni ham yaratadi. [4.14-b].

O'zbekistonda yashayotgan xalqlarning har xil millatga mansubligi bu jarayonning o'ziga xos bo'lgan, har qanday sharoitda inobatga olinishi shart bo'lgan alohida xususiyati hisoblanadi. Ular orasida milliy totuvlik va bag'rikenglik tuyg'ularini shakllantirish va rivojlantirish uchun rus, qozoq, qirg'iz, tojik, qoraqalpoq va turkman tillarida ijro etiladigan qo'shiq-kuylarni o'rganish maqsadga muvofiqdir. Har xil millatga mansub bo'lgan o'quvchilarning o'rganishlari nazarda tutilgan har bir qo'shiq, albatta u yoki bu bola uchun ruhan yaqin va uning ona tilida ijro etiladi. Bu qo'shiqlarni hamma birdan tushunishi yoki birgalikda ijro eta olishlari uchun hamma birgalikda qo'shiq mohiyatigi kirish taqozo etiladi.

Musiqa darslarida har xil millatlarning qo'shiqlarini ijro etishda musiqa ta'limi metodikasi ilmida yetakchilik qiladigan bir qator xususiyatlarga amal qilish taqozo etiladi. Musiqa metodikasida qo'shiq kuylash holati, ashulachilik nafasi, ovoz xosil qilish, sozlanish, ansambl, talaffuz muhim ahamiyat kasb etadi. Qo'shiq kuylashda ijrochilarning o'tirishi va turish xolatiga ham e'tibor beriladi. O'tirib

yoki turib kuylaganda bosh, qo‘l va oyoqlarning turishiga ham e‘tibor qaratiladi va muntazam ravishda nazorat qilinib, eslatib turiladi. Ijro jarayonida gavdani to‘g‘ri tutish ham talab etiladi. O‘qituvchi tomonidan to‘g‘ri turish, o‘tirib kuylaganda suyanchiqlarga suyanmaslik, yelkarni yengil kerib, iyakni ortiqcha ko‘tarmasdan, bo‘yin va boshni to‘g‘ri ushlab, qo‘llarni erkin pastga tushirish va kaftlarni tizzalar ustiga yengil qo‘yib engashmasdan o‘tirish va oyoqlarni yelka kengligida erkin qo‘yish kabi holatlarga ham alohida e‘tibor qaratiladi. Bularning barchasiga musiqa ta‘limi metodikasi ilmida alohida ahamiyat beriladi.

Xulosa o‘rnida shuni ta‘kidlashimiz joizki millatlar o‘rtasida totuvlik, do‘stlik rishtalarini mustahkamlashda musiqa muhim vositalardan biri sanaladi. Shuningdek musiqa darslarida boshqa millat vakillarining kuy-qo‘shiqalaridan urganish o‘quvchilar o‘rtasida boshqa millatlarga nisbatan hurmat, ehtirom, ularning urf-odatlariga nisbatan ijobiy dunyoqarashni paydo bo‘lishga muhim omil yaratdi.

Foydalanilgan adabiyotlar:

1. Boltayev .B . Musiqa va millatlaro totuvlik. “Xalqaro konferensiya toplami”– Buxoro, 2019
2. Hasanov A. Sh. Maktabda vokal to‘garagi. –T.: O‘qituvchi, 1987.
3. Yusupova G.. “Mehribonlik uylari tarbiyalanuvchilarida tolerantlik fazilatini shakllantirish texnologiyasi”: Pedagogika fanlari nomzodi. ... diss. Avtoref. – T., 2011.
4. Elektron manba: B. Mustafoev. Umumiy o‘rta talim maktablarida musiqa_ (1).pdf

BOTIR ZOKIROV IJODIY MEROSINI O‘ZBEK ESTRADA SAN’ATIDA TUTGAN O‘RNI

Azizov Nuriddin Malikovich
*Qarshi Davlat universitetining
pedagogika instituti o‘qituvchisi*

Annotatsiya: Ushbu maqolada hassos xonanda, mohir aktyor, iqtidorli rassom, o‘zbek estrada qo‘shiqchiligining asoschisi Botir Zokirov ijodiy merosining o‘zbek estrada san’atida tutgan o‘rni va yosh avlod tarbiyasidagi ahamiyati haqida ma‘lumotlar berilgan.

Kalit so‘zlar: Qo‘shiq, estrada san’ati, opera san’ati, kino san’ati, rassomlik san’ati, musiqa madaniyati, ansambl, raqs guruhi.

O‘zbek xalqi nomini dunyoga tanitgan, qo‘shiq olamidayorqin yulduz bo‘lib porlagan, Botir Zokirov o‘zbek professional estrada san’ati asoschilaridan biri edi.

U 1936 yil 26 aprelda Toshkent shahrida san’atkorlar oilasida dunyoga keldi. Uning otasi Karim Zokirov o‘zbek opera san’atining sarbonlaridan biri, onasi

Shohista Saidova o'zbek xalq qo'shiqlari, laparlari va yallalarining ajoyib ijrochisi bo'lgan. Umuman Zokirovlar oilasi o'zbek xalqining musiqa madaniyatiga salmoqli hissa qo'shgan sulola sanaladi. Botir Zokirov bolaligidan san'at muhitida tarbiyalanadi. Uning xotirasi va eshitish qobiliyati juda kuchli edi. Rasm chizishga, she'r yozishga ishqiboz edi. San'atda birinchi ustozlari otasi Karimjon aka, onasi Shohista opa bo'ldilar. U yoshlikdan qo'shiqni dildan sevib kuylashni odat qildi. Botir birinchi qo'shig'ini bolalar sanatoriysida kuylaydi. Bu- o'sha davrda juda mashhur bo'lgan "Arshin mol-olon" kinokomediya-sida Rashid Behbudov ijro etgan "Qaydasan, qaydasan, seni kutaman" qo'shig'i edi. Qo'shiqni sanatoriya-dagilar tinglab olqishlar bilan qarshi oladilar. Botir yoshligidan otasi aytib bergan Alisher Navoiyning "Layli va Majnun" dostonidagi Majnun obrazini yaxshi ko'rardi. O'zini ham Majnunga o'xshatardi. Surat chizishga nihoyatda qiziqqanligi sababli o'n to'rt yoshida "Majnun" deb nomlangan suratni chizadi. 1952 yili Toshkent davlat konservatoriyasining vokal fakultetiga o'qishga kirdi. Lekin yoshligidan unga yopishgan o'pka xastaligi o'qishini davom ettirishga to'sqinlik qiladi. Keyinchalik A.N.Ostrovskiy nomidagi Toshkent teatr va rassomlik san'ati (hozirgi San'at va madaniyat) institutining rejissyorlik fakultetida taniqli rejissyor Aleksandr Ginzburg qo'lida tahsil oladi.

1956 yil "Yoshlik" yoshlar ansamblini tashkil etadi va tez orada shuhrat qozonadi. Xonandaning ovozini bir eshitgan odam albatta uning ovozini eslab qolar, qo'shiqlariga mehr qo'yar edi. U qalb tubidan larzaga soluvchi toza, ta'sirchan, allaqanday betakror, "bulbuligo'yo" lirik dramatik tenor ovoz sohibi bo'lgan.

1957 yili Moskvada o'tkazilgan xalqaro yoshlar va talabalar festivalida u ilk bor mashhur arab kompozitori Dariz El'Attoshning (Yan Fredkel' qayta ishlagan) "Arab tangosi" qo'shig'ini ijro etdi [1. 28-b.]. Qo'shiq unga olamshumul shuhrat keltirdi. Bu qo'shiq xonanda dasturining muqaddimasi bo'lib qoldi. Plastinkaga yozib olingan bu qo'shiq yashin tezligida dunyo bo'ylab tarqaldi va uning iqtidori shinavandalari tomonidan hanuz sevib kelinadi.

1958 yilda "Yoshlik" ansambli qoshida O'zbekiston Davlat estrada orkestri tuzildi. Orkestrni tuzishda Botir Zokirov jonbozlik ko'rsatdi. Singlisi Luiza Zokirova bilan ushbu orkestrda yakkaxon qo'shiqchi bo'lib ishlay boshladi. Orkestr Botir Zokirovning ijodiy yo'lini qat'iy belgilab berdi.

1959 yilda Komil Yormatov suratga olgan "Gullar ochilganda" badiiy filmida qahramonlardan birini obrazini yaratadi va qo'shiq ijro etadi. 1963 yilda esa rejissyor Ravil Botirov bilan Albert Xachaturov yozuvchi Primqul Qodirov senariysi asosida yaratgan "Sening izlaring" badiiy filmida shoir Turob To'la she'ri va kompozitor Ikrom Akbarov musiqasi bilan "G'azli ko'hliklari" qo'shig'i yangradi. Keyinchalik Ikrom Akbarov bilan hamkorlikda "Qaro ko'zligim", "Ra'no", "Yor kel", "Ey sarbon", "Seni yo'qlab" singari mashhur qo'shiqlari dunyoga keldi. Botir Zokirovni ayniqsa, Moskvalik tomoshabinlar intiqlik bilan kutishardi. Mashhur konsert zallarida chiptalar oylab oldindan sotilib bo'linardi.

1966 yili Parijga qilgan ijodiy safari xonandaga chinakamiga jahonshumul shuhrat keltirdi. Jahonga mashhur Olimpiya estrada teatri sahnasida 20 kun davomida konsertlarda qatnashdi. O'zi sevib ijro etgan qo'shiqlari qatorida "Do'st

haqida qo‘shiq”, “O‘lkam qizi”, “Meni tashlab ketma” singari fransuzcha qo‘shiqlar ham bor edi. Ayniqsa, “Maro bebus” qo‘shig‘ini tomoshabinlar qayta-qaytalab aytdirishdi. Gastrolning so‘ngi kunlarida konsertlarning ikkinchi bo‘limida faqat o‘zi kuyladi. O‘sha paytda Parij gazetolari Botir Zokirovni jahonning mashhur qo‘shiqchisi Sharl Aznaur bilan tenglashtirib yozishdi. Botir Zokirov turli tillarda qo‘shiq kuylardi. U boshqa xalqlar qo‘shiqlarini kuylashdan oldin o‘sha xalqning tarixi, turmushi, madaniyati va san‘atiga oid har xil adabiyotlarni o‘qib, o‘rganardi. Shuning uchun ham ko‘pgina xorijiy tillarda aytgan qo‘shiqlari unga katta shuhrat olib keldi. Hozirgacha hech kim uning go‘zal va ifodali ijrosi bilan raqobatlasha olmaydi. O‘sha davrda o‘zbek estradasida aynan uning ijrosida italyan, fransuz, ispan, rus, yunon, arab tilidagi qo‘shiqlar jaranglagan.

1972 yilda Botir Zokirov Toshkent shahrida Sharqdagi ilk “Мюзик-холл” guruhini yaratib, uni boshqardi. “Мюзик-холл” - bu estradaning eng yuksak cho‘qqisi hisoblanadi. U estrada ansambli, dramatik aktyor, sirk artistlari, raqs guruhlari singari bir qancha janrlarni o‘zida mujassamlashtirgan san’atdir. “Sindbod sayohati”, “Sharq bozori”, “Sharq ertagi”, “Toshkent to‘yi” deb nomlangan dasturlari bilan respublikamizning turli shaharlarida, Moskvadagi “Rossiya”dagi konsert zallarida oylab konsertlar bergan. Botir Zokirov jahonning mashhur ijodkorlari Chingiz Aytmatov, Rasul Hamzatov, Nozim Xikmat, Yuriy Silantev, Iosif Kobzon, Mixail Ulyanov, Sergey Obrazsov, Tamaraxonim singari yozuvchi va san’atkorlar bilan mustahkam do‘stlik va ijodiy aloqalar bog‘lagan edi. Jahonning birinchi kosmonavti Yuriy Gagarin 1963 yil 31 dekabr kuni “Голубой огонёк” yangi yil bazmida, diktorning “Eng sevimli xonandangiz kim?” degan savoliga: “Mening yaxshi ko‘rgan qo‘shikchim Botir Zokirov”, deb javob bergan edi. Fazogir Toshkentga kelganida Botir Zokirovni ko‘rish istagini bildiradi va u gastrolda bo‘lganligi sababli, uyiga kelib onasi Shoxista opani ko‘rib ketadi. Botir Zokirov sehrli mo‘yqalam sohibi sifatida o‘zidan ko‘plab betakror asarlar qoldirdi. “Majnun”, “Oqshom”, “Avtoportret”, “Buxoro manzarasi”, “Saraton”, “Moskva manzaralari”, “Qrim manzaralari”, “Yolg‘izlik”, “Ko‘cha”, “Anor pishganda” singari asarlari shular jumlasidandir. Hikoyanavis yozuvchi sifatida “Ona”, “Mo‘ysafid”, “Paxlavon”, “Yetakchi”, “Tabassum» nomli hikoyalari “Sharq yulduzi”, “Guliston” jurnallarida chop etildi.

Botir Zokirov kompozitorlardan Ikrom Akbarovning "Yor, kel", "Ra'no", "Gazli ko'hliliklari", "Qaydasan", "Seni eslayman", Mutal Burhonovning "Maftun bo'ldim", "Namedonam, chinom dorad", Sayfi Jalilning "Majnun monologi", "Kechalari yulduz sanab", Enmark Solihovning "Kuz keldi yana" va boshqa qo‘shiqlarini kuylab xalqimizning estrada san‘atiga asos solgan va qo‘shiq durdonalari bilan boyitgan [2. 224-b.]. Zamonaviy estrada uslubida qayta ishlangan sharqu g‘arb navolari san‘atkorning dovruq‘ini jahonga yanada kengroq yoydi. Hindcha "Meychale", "Nechun xayolga cho‘mding", "Dil orzusi", eroncha "Maro bebus", "Ayriliq qo‘shig‘i", livancha "Go‘zal", meksikacha "Alvido, muhabbat", italyancha "Yashasin muhabbat", Suriyacha "O‘tmishimga yig‘layman", misrcha "Arab tangosi" kabi qo‘shiqlarning har birini asl tilda,

benazir ijro talqinida kuylagan. Botir Zokirovning muyqalam sohibi sifatida chizgan "Avtoportret", "Saraton", "Gumbazlar", "Bolalik ko'chasi", "Chor Minor" kabi jami 200 dan ortiq rangorang asarlari shinavandalarga yaxshi tanish. Adabiyot va shehriyat sohasida u bir qancha hikoya, ocherk va she'rlar, shuningdek, Ikrom Akbarov tomonidan bastalangan "Sug'd elining qoplari" operasi uchun libretto muallifi bo'lgan. Kinoaktyor sifatida Botir Zokirov yosh muhandis ("Gullar ochilganda"), Rabindrat Tagor ("Olovli yo'llar"), Abdullo ("Dahoning yoshligi") kabi obrazlarni yaratishga muvaffaq bo'lgan. Botir Zokirov ijodiga bag'ishlangan "Menga qo'shiq chizib ber", "Aytilmay qolgan qo'shiq", "O'sha, o'tgan kunlar" nomli hujjatli filmlar suratga olingan. Mashhur xonanda o'zbek estrada san'ati dovru'ini sobiq Ittifoq respublikalari, Fransiya, Avstraliya, Germaniya, Kuba hamda Afrika qit'asi mamlakatlarida keng yoydi.

Botir Zokirov o'zbek milliy estrada san'atini rivojlanishini jon dilidan istar edi. U faqat xalqona milliy estrada san'atini tarafdori edi va bu haqda kuyinib matbuotda fikrlarini bildirar edi. Shu yo'lda tinimsiz izlanar edi. Umrining oxirgi yillarida ukasi Farrux Zokirov rahbar bo'lgan mashhur "Yalla" ansambli bilan birgalikda ijod qildi. U sahnaga qanday yonib chiqqan bo'lsa, umrini oxirigacha shunday yonib kuyladi. Hamisha har qanday vaziyatda iymoniga, e'tiqodiga, o'zligiga sodiq qoldi. Bu buyuk san'atkor o'zbek estradasiga asos soldi. Yoshlikdan chirmab olgan surunkali kasallik natijasida umri davomida olti marta jarrohlik stoliga yotdi va 1985 yil 23 yanvarda og'ir xastalikdan 49 yoshida olamdan o'tdi. Unga "O'zbekiston xalq artisti" faxriy unvoni berilgan, vafotidan so'ng 2000 yilda sobiq Prezidentimiz Islom Karimovning farmoni bilan "Buyuk xizmatlari uchun" ordeni bilan mukofotlangan. Bulardan tashqari uning eng katta mukofoti xalq muhabbati edi. Uning nomida har yili yosh estrada xonandalarining ko'rik tanlovi o'tkazilib turiladi.

Xulosa qilib aytganda taniqli xonanda Botir Zokirov umrboqiy qo'shiqlari, chizgan suratlari, kino san'atidagi yaratib ketgan obrazlari, chop ettirgan qiziqarli hikoyalari bilan o'ziga ulug'vor haykal qo'yib ketdi. Hassos xonandaning ijodiy merosi estrada san'atining istiqbolli yo'nalishlarini belgilab berdi.

Adabiyotlar:

1. Jo'rayev A. Yurak bo'ronlari. Roman-esse. Toshkent. "O'zbekiston" nashriyoti 2016 yil 28-bet.
2. Hamidova M.A. Xonandalik san'ati. Jahon va o'zbek milliy an'analari Toshkent San'at jurnali nashriyoti, 2009 yil. 224-bet.

MILLIY MUSIQIY CHOLG‘ULARNING TARIXIY TARAQQIYOTI (NAY MISOLIDA)

Raxmonov Faxriddin Numonovich
Qarshi davlat universiteti magistri
Qurbonov Qo‘ldosh Yo‘ldoshevich,
*Qarshi DU, Cholg‘u ijrochiligi va vokal
san‘ati kafedrasida katta o‘qituvchi*

Annotatsiya: Vaqt o‘tishi bilan tarix zarvarlari shakllanar ekan, har bir xalqning tarixi va o‘ziga xos shakllangan madaniyati rivoj topib boradi. Jumladan o‘zbek xalqimizning ham har bir millat havas qilgulik boy milliy madaniyati mavjud. Ushbu madaniyatimiz bir bo‘lagi bo‘lmish, milliy cholg‘ularimizdan nay cholg‘usi haqida ushbu maqolamizda so‘z yuritar ekanmiz- nay cholg‘usini kelib tarixini o‘rganmasdan ilojimiz yo‘q. Ushbu maqolamizda milliy cholg‘usi Nayning kelib chiqish tarixidan bugungi holatigacha rivojlanish jarayonlariga yaqindan yondashdik.

Kalit so‘zlar: Nay, Sharq taronalari, Arzu samo, Jonbaxsh, Musiqa, zeru bam, Mubarca‘, an‘anaviy ijrochilik, nota orqali ijro, Nay pikkolo, Nay tenor, Nay al‘t, Nay bas, mis nay, yog‘och nay, g‘arov nay.

Ma‘lumki, O‘rta Osiyo xalqlari juda ko‘p tarixiy voqealarni boshidan kechirgan. Har bir davrda – barcha fanlar qatori musiqa ilmi ham goh rivojlanib, goh tahdidlarga uchrab, musiqa ahli turli xil holatda yashab ijod etishdi. Ijtimoiy hayot ba‘zi cholg‘ularni rivojlanishiga, ba‘zilarini esa muomaladan chiqib ketishiga sabab bo‘ldi.

Hozirgi kunda O‘rta Osiyo hududida qadimiy musiqa cholg‘ulari bilan bir qatorda ko‘p ovozlilikka moslashtirilgan (rekonstruksiya) musiqa cholg‘ulari mavjud. O‘rta Osiyoning yirik shaharlaridan Toshkent, Dushanbe, Olma Ota, Samarqand shaharlarida O‘rta Osiyo va Umumjahon miqyosidagi musiqiy anjumanlar o‘tkazilib milliy musiqa ijrochiligiga xos asarlar jumladan, milliy musiqa cholg‘ularining ijrolari namoyish etilmoqda.

Olma Ota shahrida 1973-yilda o‘tkazilgan Osiyo davlatlarining musiqiy tribunasi, Dushanbe shahrida 1990-yilda Borbad Marvazining tavalludiga bag‘ishlab o‘tkaziladigan umumjahon musiqiy anjumani, Toshkent shahrida 1975-yilda o‘tkazilgan “Maqom, mugam va zamonaviy bastakorlar ijodi” hamda Samarqand shahrida ko‘p yillardan buyon o‘tkazilayotgan “Sharq taronalari” Xalqaro musiqiy anjumanlari shular jumlasidandir.

Milliy musiqa cholg‘u ijrochiligining yo‘qolib borishini oldini olish maqsadida, 1972-yilda Toshkent davlat konservatoriyasida san‘atshunoslik fanlari doktori, professor Fayzullo Karomatov rahbarligida maqom asarlarini ijrolari, umuman milliy musiqa ijrochiligi bo‘yicha “Sharq musiqasi” kafedrasida tashkil etildi. Unda milliy musiqa cholg‘ulari ijrochiligi qayta tiklanib - ud, tanbur, qonun, nay, g‘ijjak, dutor, rubob, doira, surnay, qo‘shnay, sato va boshqa cholg‘ularning milliy uslubdagi ijrolari o‘rganila boshlandi.

Musiqa ilmining tarixi juda qadim-qadimlargacha borib taqaladi. Lekin, barcha musiqiy ma‘lumotlar bizgacha yetib kelmagan. Keyingi yillarda olimlarimizning izlanishlari natijasida - arxeologik qazishmalardan topilgan uy -

ro'zg'or buyumlaridagi musiqa cholg'ulari va ijrochilarning tasvirlari aks ettirilgan suratlar hamda haykalchalarga tayanib, musiqa ilmi juda qadim tarixga ega ekanligiga guvoh bo'lishimiz mumkin.

Musiqa ilmi qachon paydo bo'lgan degan savolga jo'ngina qilib, odamzod yaratilgan lahzada deb javob berish mumkin. Rivoyatlarda aytilishicha - Alloh Taolo Hazrati Odamni yaratib, uning vujudiga jonni kiritish jarayonida musiqa sadolari "arzu samo"ni to'ldirib turgan ekan. Musiqa haqida gap ketganda "Jonbaxsh" sifatining qo'llanilishi ham shundan bo'lsa ajab emas.³

Miloddan oldingi davrda yashab ijod etgan ko'pgina allomalar fanning turli sohalarida ijod etish bilan birga, musiqa ilmiga ham alohida e'tibor berganlar.

Masalan: Arestotel, Pifagor, Forobiy, Ibn Sino, Urmaviy, Marog'iy, Jomiy, Navoiy, Kavkabi, Husayniy, Darvesh Ali Changiy, Komil Xorazmiy va boshqalar IX asrlardan boshlab "Musiqa" ilmi va uning ijrochiligiga oid risolalar yaratila boshlandi. Forobiyning "Kitobu-l-musiqiy al kabir" (Musiqa o'ld katta kitob) X-XI asrlarda Abu Ali Ibn Sinoning "Kitobu-sh-shifo", "Donishnoma" kitoblaridagi maxsus boblar. Abdulqodir Marog'iyning "Maqosid-ul-alhom" (Kuylar maqsadlari) Urmaviyning "Risolutush-sharafiya", Qutbiddin Sheroziyning "Durratuttoj" musiqiy risolalari. Abdurahmon Jomiyning "Risolayi- musiqiy" (Musiqa ilmi risolasi). Kavkabiyning "Risolayi-musiqiy" asari, ya'ni "Risola dar bayoni duvozdah maqom" "O'n ikki maqom bayoniga bag'ishlangan risola", Husayniyning "Qonuni-ilmi" va "Amaliyi musiqiy", Darvesh Ali Changiyning "Tuhfatu-s-surur" asarlari shular jumlasidandir.

Ushbu maqolamiz aynan nay cholg'usi ijrochiligiga bag'ishlanganligi uchun, ushbu cholg'u tarixiga mos manbaalarga to'xtalamiz.

IX-X asrlarda yashab ijod qilgan, Sharqning buyuk allomasi Abu Nasr al-Forobiy o'zining "Katta musiqiy kitobi" risolasida ta'riflangan -nay cholg'usi zamonaviy naydan deyarli farq qilmaydi" deb yozgan bo'lsa, XVI asrda yashab o'tgan musiqashunos, bastakor, sozanda, hofiz va shoir Darvish Ali Changiy o'zining "Risolai musiqiy" traktadida shunday so'zlarni keltiradi: -"Nay"- hazrati sarvari koinot, yaralmishlar peshvosi, ehson bog'ining guli, inson bog'chasining nuri, me'roj qiblasining semurg'i, ilohiy qurb ka'basi, Alloh sirlarining ma'dani Muhammad Rasululloh (s.a.v.) zamonidagi sozdir.

"Naqldurki, uning paydo bo'lganining sababi shul ediki, Hazrat me'rojdan qaytgandilar. Jami sirlarni mardlar sarvari, Xudo she'ri Hazrat Amir al-mo'minin Ali karramallohu vajhahuga aytib berdilar. So'ng unga amr qildilar: -Ushbu sirlarni begonalardan pinhon saqla, oshkora qilma!". Insoniylik taqozosiga ko'ra, Hazrat Amir almo'minin Ali raziyallohu anhu beorom va betoqat bo'la boshladilar. Hazrat Rasululloh sollallohu alayhi vasallamning buyruqlari hech bir kimsaga, jonga sirni oshkor etmaslik haqida bo'lgan edi. U betoqat va beoromlik ko'pligidan biyobonga bosh olib ketdi. Bir quduqni ko'rib, o'sha quduqqa sirlarni aytdi. Ilohiy farmon bo'lib, o'sha quduqda bir qamish ko'karib chiqdi. Bir cho'pon uni qirqib oldi va labiga qo'yib puflay boshladi. Bir ovoz undan zohir bo'ldiki, barcha vahshiy, qush va jonlar eshitishi bilanoq oromlarini yo'qotdi. Vallohu a'lam bi-s-savob!

³Nafas Shodmonov. "Temuriylar davrida musiqashunoslik". T., 1995, 3-b.

Bilginki, nay qiyshiq bo‘lgan, so‘ng uni taroshlab to‘g‘rilaganlar hamda unga nayi rost deb nom qo‘yganlar. Qiyshiq naydan bir qancha maqomlarni chiqarib bo‘lmaydi, to‘g‘ri naydan esa nima xohlasalar, chiqarish mumkin. Zotan, Mubarqa‘ pardasi bor. U yettinchi parda bo‘lib, Rost maqomidandir. Panjgoh ham, so‘ng zilkulli bor Navo ham shunday. Segoh ulardan keyin chiqadi. To‘g‘ri nayni *zeru bam* ham deydilar”.⁴

Yoki Abdurauf Fitrat o‘zining “O‘zbek klasik musiqasi va uning tarixi” kitobida “Nay qamish ma‘nosidagi forsiycha so‘zdir. Bizda brinj (bronza) yoki baqir (mis) dan yasaladi” -deb izohlangan.

Yana shunday ma‘lumotlardan birida nay go‘yo temirchilarning olovini havo orqali puflab beradigan narsasiga qiyos qilib Xorazmshoh Mavlano Safjiddin Al-Mo‘min tomonidan ixtiro qilingan deyiladi. Nay musiqa cholg‘usi zardoli, tut, g‘arov, nuqra, kumush yoki misdan yasaladi. Unda yetti ovoz chiqaruvchi teshik pardalar bo‘lib, bittasi alohida og‘izdan nafas berish uchun, oltitasi bir joyda birin-ketin olti barmoqqa moslanib, bular asosiy sado chiqaruvchi aylana pardalar hisoblanadi.

1924-yillarda Buxoroda mavjud nay cholg‘usi to‘g‘risida quyidagicha ma‘lumotlar berilgan: “Nay qamish ma‘nosida forsha bir so‘zdir. Nay “birinj” yo “baqir” (kumush yoki mis) dan yasaladur”⁵. Yana bir asarda tanbur musiqa cholg‘usini sozlanishida Buxoroda mavjud naylardan foydalanilganligi, ya‘ni mis nay “sol”, yog‘och nay “lya-bemol”, g‘arov nay “lya” tovushlarini berib, asar ijrosida tanbur yuqoridagi naylardan bir- biri “sol”, “lya-bemol” yoki “lya” tovushlariga soz qilinar ekan.

Nay cholg‘usi katta tarixga ega bo‘lsada, bugungi kunda ushbu cholg‘u ijrochilik jihatidan ikki xil yo‘nalishga:

- an‘anaviy ijrochilik - bastakorlar ijodi, maqom, xalq kuy-qo‘shiqlari;
- nota orqali ijro - bastakorlar ijodi, maqom, xalq kuy-qo‘shiqlari bilan birga, O‘zbekiston va jahon kompozitorlarining turli janrlarda yozilgan asarlarini ijro etish.

Ma‘lumki XX asrning 30-50-yillarida o‘zbek xalq cholg‘ularini takomillashtirish borasida, O‘zbekiston musiqa san‘atining ko‘zga ko‘ringan bir nechta olimlari tomonidan katta ilmiy-amaliy tadqiqotlar amalga oshirildi. Unga ko‘ra: o‘zbek xalq cholg‘ulari faqatgina - bastakorlar ijodi, maqom, xalq kuy-qo‘shiqlari ijrochiligi bilan cheklanib qolmasdan, uning texnik imkoniyatlarini oshirish, diapozonini kengaytirish va shu orqali bastakorlar ijodi, maqom, xalq kuy-qo‘shiqlari bilan birga O‘zbekiston va jahon kompozitorlarining turli janrlarda yozilgan asarlarini ijro etish va shu orqali dunyo musiqasi durdonalari bilan tanishib, jahon miqyosida o‘tkazilayotgan turli festival hamda tanlovlarda ishtirok etish imkoniyatini yaratish asosiy masalalar sifatida qo‘yilgan.

Toshkent davlat konservatoriyada nay sinfi (Xalq cholg‘ulari bo‘limida) 1950- yilda ochilgan bo‘lib, A.Qodirov va M.H. Toirov mazkur sinfdan ta‘lim olgan ilk talabalardir. A.I.Petrosiyans va P.Yunusov nay sinfini tashkil qilish

⁴Дарвиш Али Чангий “Трактат о музыке”. Ташкент, 1989.

⁵Н.Миронов. Музыка узбеков, Самарканд, 1929

tashabbuskorlari bo‘ldi. Ular naydan tovush chiqarish yo‘llari va applikator usullarini ham sistemalashtirishdi. 1956-yildan buyon nay sinfini oliy ma‘lumotli mutaxassis Mirza Hakimovich Toirov olib borgan.⁶

Olib borilgan tadqiqotlar natijasiga ko‘ra nay cholg‘usining oilasi paydo bo‘ldi va uning ijrochilik diapazoni kengaytirildi:

1. Nay pikkolo – do, re, mi, fa pardalaridan;
2. Nay tenor – sol, lya, si pardalaridan;
3. Nay al‘t –mi, fa, sol pardalaridan;
4. Nay bas – lya, si do, re pardalaridan.

Hozirda nayning ushbu turlarida O‘zbekiston va jahon kompozitorlarning turli janrlarda yaratgan asarlari chalinib, konsertlarda, shuningdek, Xalqaro hamda Respublika tanlovlarida ishtirok etib kelinmoqda. Tanlovlarda ishtirok etgan jamoalar yoki yakkanavoz sozandalar birinchi va oliy o‘rinlarni olib, o‘zbek musiqa ijrochiligini dunyo sahnalarida targ‘ib etib kelishmoqda. O‘zbekiston musiqa ijrochiligi o‘quvchi yoshlarning madaniy va ma‘naviy saviyasini shakllantirish yo‘lida beqiyos o‘rni borligi katta ahamiyat kasb etadi. Yosh avlodning musiqiy savodxonligini oshirishda Milliy cholg‘u asboblarning tarkibiy tuzilishi va ijro madaniyatini o‘rganishda bolalar musiqa va san‘at maktablari, san‘at va madaniyat ixtisoslashtirilgan maktablarida hamda oliygohlarning musiqa kafedralarida muntazam mashg‘ulotlar keng ko‘lamda olib borilmoqda.

Shuni xulosa qilib ayta olamizki o‘zbek milliy cholg‘u ijrochiligining, milliy madaniyatimizning nigizi bo‘lmish qadimiy tarixga ega nay cholg‘usi ohanglari xar bir yurtoshimizni qalbida mangu yashaydi. Davlatimizning xar bir fuqarolari qayerda musofirchilikda bo‘lmasin nogaxon nay ovozi eshitilib, unda milliy ohanglarimiz yangrasa beixtiyor milliylikimizdan g‘ururlanadi va faxrlanadi.

Foydalanilgan adabiyotlar:

1. Batir Dosimbetov “Xalq cholg‘ularida ijrochilik (Nay)” T.: 2021, 243-b.
2. Nafas Shodmonov. “Temuriylar davrida musiqashunoslik”. T., 1995, 3-b.
3. Дарвиш Али Чангий “Трактат о музыке”. Ташкент, 1989.
4. Н.Миронов. “Музыка узбеков”, Самарканд, 1929

⁶Н.Миронов. “Музыка узбеков”, Самарканд, 1929

ҚАШҚАДАРЁ ДОСТОНЧИЛИК САНЪАТИ МАКТАБЛАРИ

Бабаназарова Гулрух Юнусовна

Қарши Давлат университети ўқитувчиси,

Юнус Ражабий номидаги Ўзбек миллий

муסיқа санъати институти

“Ўзбек мақоми тарихи ва назарияси”

кафедраси мустақил изланувчиси.

Р.С. Абдуллаев

с.ф.д., профессор

Аннотация: Шарқ муסיқа илмининг асосчилардан мутаффақир Абу Наср Форобийнинг ёзишича: «энг мукаммал соз – инсон томоғи, энг мукаммал муסיқа – инсон овози»дир. Бинобарин, чолғу муסיқаси инсон овозига жўрсоз бўлади, уни бойитишга хизмат қилади ёки унга куй воситасида тақлид этади. Дарҳақиқат, улўғ олимнинг бундан минг йил аввал билдирган фикри ҳозирга қадар ўз исботини топиб келмоқда.

Калит сўз: Бахши, анъана, нағма-куй, достон, нома, устоз, мактаб.

Қашқадарё воҳаси азал-азалдан санъатга ошувта, маънавиятга ва маданиятга интилувчи халқ бўлган. Айниқса тўй-тантаналари, сайллари-ю байрамлари бахшиларсиз ўтмайди. Қашқадарё достончилик мактаблари ҳам республикамизда бахшичилик мактаблари орасида алоҳида аҳамиятга эга. Айниқса, Шеробод достончилик мактабида Шерна бахши, Умар бахши, Мардонакул бахши, Аҳмад юзбоши, Саодат юзбоши, Чори юзбоши, Холиёр бахши, Нормурод Шерназар ўғли, Жўра Эшмирза ўғли, Худойкул Лақай, Алим юзбоши каби бахши-шоирлар етишиб чиққан. Шеробод достончилик мактаби анъаналари бугунги кунда ҳам бахши шоирлар томонидан сайқалланиб, бойитилиб бормоқда. 1999 йилда “Алпомиш” достонининг минг йиллигини нишонланиши ва 2000 йилда “Ўзбекистон Халқ Бахшиси” унвонини ташкил этилиши халқ оғзаки ижодига берилаётган улкан эътибор воҳа достончилик анъаналарининг янада кенгайишига олиб келди. Шоберди Болтаев, Абдуназар Поёнов, Боборайим Маматмуродовлар “Ўзбекистон Халқ Бахшиси” унвонига сазовор бўлишди⁷.

Қашқадарё фольклори ҳақида гапирар эканмиз, бу воҳа бахши санъати Сурхондарё бахшичилик санъати билан чамбарчас боғлиқлигини кўраимиз. Шу боис Қашқадарё ва Сурхондарё бахши санъатини айро тарзда ўргана олмаймиз.

Бахши биринчидан – авлодлар томонидан яратилган ва даврлар синовидан ўтган анъанадан чекинишга ҳаққи йўқ.

Иккинчидан – вақт чегараланган.

Учинчидан – у бевосита тингловчилар билан юзма-юз турган ҳолда достон айтади⁸.

⁷С.Н.Турсунов, Т.Р.Пардаев, А.С.Турсунов, М.Р.Тоғаева Ўзбекистоннинг жанубий ҳудудларида номоддий маданият тарихи Т., 2012. 13-бет.

⁸Эргашев Абдуолим Қашқадарё-Сурхондарё достончилиги. Т., 2008.

“Бахшичилик санъати” UNESCO нинг Инсоният номоддий маданий мероси Репрезентатив рўйхатига киритилди. Бу ҳам бахшиларнинг бундан буён янаям ижод қилишларига катта имкониятлар эшигини очиб беради.

Қашқадарё дostonчилик мактаби (Ғузор, Шахрисабз, Чирокчи, Қамаш, Яккабоғ, Деҳқонобод) ўз репертуари (аксарият қахрамонлик-баҳодирлик дostonларидан «Алпомиш», «Авазхон», «Кунтуғмиш», «Гўрўғли», «Эрали ва Шерали» ва б) ва ижро услуби билан ажралиб туради. Бу мактаб намояндалари дostonларни завқ билан, шўх, қувнок, кўтаринки руҳда айтишади, нағмалари речитатив тарзда ёқимли характерда ижро этиб келинган. Ушбу мактабга ҳам дostonларни томоқ услубида, дўмбира жўрлигида ижро этиш хосдир. Ҳар бир дoston 15 тагача терма мусиқий-поетик йўлда айтилган. Куйлари калта, диапозони кичик, ритм-ўлчови равон. Халқ куйларидан ҳам кенг фойдаланиб келинган. Йирик намояндаларидан — Абдулла шоир Нурали ўғли (1874-1957), Худойқул бахши Ниёзов, Ҳамро шоир, Қодир бахши Раҳимов. Ҳозирги кунда уларнинг шогирдлари ўзбекистон халқ бахшилари Шомурод бахши Тоғаев, Абдуқаҳҳор бахши Раҳимов ва бошқалар устозлари анъаналарини давом эттирмоқдалар.

Аммо ҳозирги кунда келиб кўпгина дostonчилик мактаблари йўқ бўлиб кетган. Ҳозирда **Шеробод** дostonчилик мактаби ва ундан ажралиб чиққан энг ёш мактаб **Деҳқонобод дostonчилик мактаби** бахши санъати анъаналарини давом эттириб ўзларининг янги вакилларига репертуарларидаги дostonларини ўргатиб дostonчилик мактаби анъаналарини давом эттириб келмоқдалар.

Шеробод дostonчилик мактаби вакилларидан XX асрнинг 40-йилларида ёзиб олинган дostonларда дostonчиликнинг нисбатан куйи босқич унсурлари, бадий тафаккурнинг унча ривожланмаган шакллари учрайди. Ўтган асрнинг 60-йилларидан бошлаб эса анъаналарнинг муайянлаша бориши, маълум маънода китобийликка интилиш кучаяди. Бунда истеъдодли халқ бахшиси Қодир Раҳим ўғлининг (1936-85) хизматлари катта бўлди. Шеробод дostonчилик мактабидан Қосимқур, Шерна Бекназар ўғли, Мардонакул Авлиёқул ўғли, Умир Сафар ўғли, Нормурод бахши, Аҳмад бахши, Нурали Боймат ўғли, Мамадрайим бахши, Юсуф Ўтаган ўғли, Ёшқобил бахши, Бўрибой Аҳмедов, Қодир Раҳим ўғли каби ўнлаб дostonчилар етишиб чиқди.

Бугунги кунда Хушвақт Мардонақулов, Шоберди Болтаев, Бобораҳим Маматмуродов, Қора ва Чори Умировлар, Қаҳҳор Қодир ўғли, Абдуназар Поёнов каби бир қанча бахшилар дostonчилик анъаналарини давом эттирмоқдалар.

Дostonларни ўрганар эканмиз уларни 2 гуруҳга бўламиз, булар:

1. Автобиографик – бунда бахши ўз бошидан кечирганларини куйга солиб дoston шактида ижро қилади
2. Биографик – бахши бошқа шахс номидан ёки бир воқеани ижро этади.

Аслида дostonчилик санъати дostonларнинг сони ва салмоғи, уларга олға сурилган ғоявий мақсад ва қадимий анъанага хос хусусиятлар, унинг

ривожланиши ва яшаш тарихи биз фикр юритгандан кўпа ўн балки юз чандон кўп ва кучли бўлгандир. Бахшилар ижоди XX асрнинг 20 йилларидан ўрганила бошланган бўлсада кўп ишлар амалга оширилди. Аммо ҳали биз билмаган ёкида унитилган тарихга айланган дostonлар ва бахшилар қанча.

Фойдаланилган адабиётлар:

1. Эргашев Абдуолим Кащқадарё-Сурхондарё дostonчилиги. Ташкент – 2008.
2. С.Турсунов., Т.Пардаев., Н.Турсунова., Б.Муртозоев. Узбекистонда бахшичилик санъатининг шаклланиши ва тараккиёти тарихи. Тошкент – 2015.
3. Каххор бахши Рахимов. “Кодир бахши хакида дoston”. Карши – 2019.

AN’ANAVIY CHOLG’U IJROCHILIGIDA TURG’UN ALIMATOV IJRO USLUBI MAKTABI XUSUSIDA

Ismoilova M.E.

Qarshi Du, Cholg’u ijrochiligi va vokal san’ati kafedrasi dotsenti, p.f.n.

Toirova M.T.

Qarshi DU, Cholg’u ijrochiligi mutaxassisligi 1-kurs magistri

Annotatsiya: Ushbu maqolada O`zbekiston xalq artisti, buyuk sozanda Turg`un Alimatovning hayoti va ijod yo`li, u tanburda ijro etgan milliy maqomlarimiz, hamda zamonaviy kuy va qo`shiq-lari yosh avlodni ma`naviy-axloqiy tarbiyalashda katta ahamiyatga ega ekanligi haqida yetarli ma`lumotlar to`plangan.

Kalit so`zlar: An`anaviy musiqa, sozanda, musiqa cholg`ulari, an`anaviy ijrochilik, musiqiy bezaklar, nola, qochirim, zarb, ansambl ijrochiligi, shashmaqom cholg`u va ashula turkumlari.

Turg`un Alimatov (1921-2008) o`zbek an`anaviy musiqasi tarixida yangi yo`nalish bo`lib kirgan ijro uslubini yaratgan, zamonamizning buyuk sozandasidir. Uning tanburchilik maktabi o`zining tovush chiqarish usuli, nola va qochirimlari, kuy talqini va zarblari bilan boshqalardan ajralib turadi. Sozandaning birinchi o`zlashtirgan cholg`usi dutor bo`lgan. Uni mustaqil radio va plastinkalarini tinglab, o`ziga yoqqan asarlarni eslab qolish yo`li bilan o`rgangan. Keyin shu kuylarni tanburda ijro etishga harakat qilgan. Lekin dutor bir umrga diliga yaqin cholg`u bo`lib qolgan.

Turg`un Alimatov asarlarida yuksak badiiy estetik did hukumronlik qiladi. Ustoz yaratgan kuylar ko`pincha radio orqali eshittiriladi, kino musiqasi, televidiniya, teatr tomosha sahnalarida keng qo`llaniladi. Bu kuylar xalqning qon – qoniga singib ketgan qadrdon kuylar bo`lib qolgan.

An`anaviy ijrochilikda musiqiy asarning ta`sirchanligi inson ruhiyatiga xush kayfiyat baxsh etishi, ma`naviy ozuqa berishi, kuyning milliy ijro bezaklari bilan

to'la qonli ifoda etilishidir. Buning uchun sozanda yuksak musiqiy did va mahoratga ega bo'lishi lozim.

Jumladan, tanbur sozi ijrochiligida keng qo'llaniladigan turli nola, qochirim, zarb kabi musiqiy bezaklar asar ijrosidagi yetuklikni ta'minlovchi muhim omil hisoblanadi.

Bugungi kunda tanbur sozi ijrochiligida yorqin yulduz bo'lib, o'zining qalb qo'ri, sehri barmoqlari bilan chertgan sozidan xush navo taratib, yuraklarni zabt etgan "tilla noxun" sohibi, O'zbekiston xalq artisti, professor Turg'un Alimatovni o'zbek milliy musiqa ijrochiligida betakror uslub (maktab) yaratgan san'at darg'alaridan biri, desak aslo mubolag'a bo'lmaydi.

Turg'un Alimatov 1921 yil 20-yanvarda Toshkent viloyatining Keles qishlog'ida xizmatchi oilasida dunyoga keldi. Bolalik chog'idanoq qalbida musiqaga ishtiyoq va havas uyg'onishiga padari buzrukvori Alimat otaning dutor cholg'usini nihoyatda yoqimli ijro etishi sabab bo'ldi. Turg'un o'rta maktabning 4-5-sinflarida saboq olayotgan paytlarida musiqa cholg'ularidan ilk bor dutor chalishni o'rgana boshladi. Chunki ularning xonadonida ham barcha xonadonlarda bo'lgani kabi dutor doimo uyning to'rida osig'liq turardi. O'sha kezlari u radio to'lqinlari orqali muntazam yangragan "Jigarpora" kuyi bilan birga "Dilxiroj", "Munojot" kabi xalq kuylarini chalishni ham qunt bilan o'rgandi.

Yosh Turg'un maktabning 7-10-sinflarida o'qib yurgan vaqtlarda musiqa to'garagi xonasida osig'liq turadigan tanbur, dutor, nay, g'ijjak kabi cholg'ularni ko'rib zavqlanardi. To'garak rahbari Halim aka yosh sozandaga yaxshi maslahatlar berdi. U "hozircha qaysi sozga mehring tushgan bo'lsa o'rganib qo'yaver, keyinchalik qay birini tanlash ko'nglingga bog'liq. Bir necha cholg'uni chala boshlash odamga zarar qilmaydi" deb, Turg'unga gijjak va tanbur kabi sozlardan dars berdi.

Turg'un Alimatov yoshligidan Hoji Abdulaziz Abdurasulov ijodiga ham qiziqar edi. Ustoz Hoji Abdulaziz haqida shunday degan edi: "Men bolaligimdan Hoji Abdulaziz san'atiga mehr qo'yganman. "Beboqcha", "Guluzorim", "Bozurgoniy" nomli qo'shiqlarning plastinkalarini 30 yillardan buyon eshitaman. Bu ijrolarni hozir ham tinglab, har safar nimadir topaman. Ba'zan taajjub qilaman, nodir san'atning qaysi bir tomoniga ko'proq hayratlanishni o'ylab qolasan kishi, yoshi 80 ga yetgan hofiz ovozinig tiniqligigami, dutor sadolarining sir-asrorlarigami, yoki bu ikki amalning bir odam tomonidan barobariga bajarilayotganigami. Men butun umrim bo'yi intilayotgan musiqa tarixida kamolot ramzi bo'lgan Hoji akadek sozandalar sanoqli". Texnikumda olgan saboqlari Turg'un Alimatov hayotida muhim rol o'ynadi. O'sha kezlari radiodan ko'pincha Yunus Rajabiy rahbarligidagi ansambl ijrosidagi kuy va qo'shiqlar yangrardi. Turg'un Alimatov bu turkum eshittirishlarni birortasini ham qoldirmasdan tinglar va g'oyibona o'rganardi. Shu sababli musiqa merosimizda mavjud bo'lgan ko'plab asarlarni o'zlashtirishga erishdi.[1.51-69-b.]

Texnikumda o'qishni tugallash arafasida sozanda sifatida shakllanib dutor, g'ijjak hamda tanbur chalishning nozik sirlaridan voqif bo'ldi. Turg'un Alimatov 1940-42 yillarda Toshkentdagi "Yosh tomoshabinlar teatri"ga ishga qabul qilindi.

Teatrni rahbari Mamadaziz Niyozov unga g'ijjakchi sozanda bo'lib ishlashni taklif etdi. Ansamblda birgina g'ijjakda emas, balki tanbur va dutorda ham vaqti-vaqti bilan kuylar ijro etishga to'g'ri kelardi. U 1942-1943 yillarda ikkinchi jahon urushida qatnashdi. 1943 yil oyog'idan yaralanib, avval Sibirga, keyin Toshkentga yuborildi. Davolanayotgan vaqtda Muqimiy nomli musiqali drama teatrida bir yil sozandalik faoliyatini davom ettirdi. Keyingi hayotida u teatrdagi faoliyatini juda ham samarali o'tganligini eslab shunday deydi: "Men o'ttiz yil radioda ishladim, bir yil Muqimiy teatrida. Lekin o'ttiz yil ichida, o'sha bir yilda olgan ma'naviy boylikni ololmadim. Chunki u kezlari teatrdagi zabardast san'atkorlar :To'xtasin Jalilov, Jo'raxon Sultonov, Ma'murjon Uzoqov, Oxunjon Qiziq, Xolxo'ja To'xtasinov kabi buyuk insonlar davrasida edim" [4.15-b.]. Ustozlar bilan jonli muloqot san'atning yo'nalishlaridan bahramand bo'lish Turg'un Alimatov faoliyatida muhim o'rin egalladi.

Turg'un Alimatov radiokomitetda sozandalik qilgan kezlari akademik Yunus Rajabiy rahbarligidagi maqom ansambli bilan Shashmaqom cholg'u-ashula turkumlari, Toshkent-Farg'ona maqom ashula yo'llari, vohalarga mansub yirik cholg'u yo'llari hamda zabardast bastakorlarning asarlarini munggardish (plastinka) ga darj etishda, radio musiqiy yozuvlar "oltin xazina"sidagi magnit tasmalariga tushirishda faol ishtirok etib, "tilla noxun" nomini olishga sazovor bo'ldi. Turg'un Alimatov "Moskvada 1971yil, Olmaotada 1973yil, Samarqandda 1978-1983-1987 yillar xalqaro anjuman va konsertlarda qatnashdi. U milliy sozanda sifatida birinchilar qatori chet elda ham e'tibor qozondi. Turg'un Alimatovning Amerika, Fransiya va Germaniya shaharlaridagi chiqishlari kattagina olqishlarga sazovor bo'ldi [2. 20-21 b.].

Fransiyaning mashhur "Assora" firmasi Turg'un Alimatovning tanbur, dutor va satoda ijro etgan kompakt-diskini chiqardi.

Turg'un Alimatov ijrochilik uslubining shakillanishida bir qator ustozlarning san'ati muhim omil bo'lgan desak o'rinli bo'ladi. Risqi Rajabiy, Jo'rabek Saydaliev, Qayum Shomurodov, Asadqori Lutfullayev, Orif Qosimov, Mahmud Yunusov kabi ustoz sozandalar shular jumlasidandir. U ustozlaridan tanbur chalish sirlarini qunt bilan o'rgandi. Ijrochilik sohasida ko'p yillik mehnati va izlanishlari undagi o'ziga xos uslubni yuzaga kelishida muhim ahamiyat kasb etdi.

Turg'un Alimatovning ijro uslubida nohunning pastdan yuqoriga qarata chertishi alohida ajralib turadi. Bunday amal tanburda chiqayotgan ovozni yanada mayin, yoqimli bo'lishini ta'minlaydi. Bu borada Turg'un Alimatov shunday deydi: "Tinglovchiga yakka noxun ham kerak. Lekin, orasida pirrang qo'yilsa yanada chiroyliroq bo'ladi. Bir san'atga yana bir san'at qo'shilgan bo'ladi".

Turg'un Alimatov o'z ijro uslubini shakillanish jarayonida musiqiy merosimiz namunalari orasidan turli sur'at va xususiyatdagi kuylarni tanlab olib, ularni me'yoriga yetkazib chalishni mashq qildi. Mungli kuylarga chuqurroq "nola", "kashish", "molish", "rez" tez sur'atli quvnoq kuylarga "pirrang", "teskari zarb", "ufor zarb" va mayda zarblar ishlatib, musiqiy asarlarni yanada jozibali bo'lishiga erishdi.

Turg'un Alimatov ijrochilik faoliyati davomida musiqiy merosimizda mavjud ko'plab asarlarni o'z ijro uslubida talqin etib, ularga yangidan hayot bag'ishladi. Bu kuylar xoh tanbur, xoh dutor, xoh g'ijjak bo'lsin yagona ijro uslubiga asoslangan. Bunga "Navo", "Chorgoh", "Eshvoy", "Segoh", "Nasri segoh", "Ufori segoh", "Samarqand ushshog'i", "Girya", "Surnay navosi", "Rohat", "Eshvoyi kurt", "Qo'shchinor", "Gulyorxon va bilakuzuk", "Jigarpora va payrovi asal", "Tanovor", "Nola", "Munojot", "Nasrullovi", "Ajam", "Navro'zi Ajam", "Kuygay", (Yunus Rajabiy), "Ey sabo" (Doni Zokirov), "Guluzorim", "Bozurgoniy" (H.A. Abdurasulov), "Yolg'iz" (T. Jalilov) kabi durdona musiqiy asarlar misol bo'la oladi. "Ovoz rejissiyori N. Hasanov yordamida yakka sozlar (dutor-tanbur, dutor-sato, tanbur-sato-dutor va boshqalar)da o'ziga xos yakkanavoz "ansambl" tarzda ijro etgan cholg'u kuylari 10 dan ortiq gram plastinkalarda chiqarilgan".

1992 yil "O'zbekiston xalq artisti" unvonini oldi. 1994- yilda Turg'un Alimatov O'zbekiston davlat konservatoriyasi an'anaviy ijrochilik kafedrasining professori lavozimida yosh sozanda talabalarga tanbur, sato va dutor cholg'ulari sinfi bo'yicha saboq berdi. Ustozning bir qator shogirtlari ansambllarda, oliy va o'rta maxsus musiqa (san'at) bilim yurtlarida saboq bermoqdalar. O'zbekiston xalq hofizlari Hasan Rajabiy, Mahmud Tojiboyev, sozandalar; Abdulla Umarov, Alisher Alimatov, Asror Aslonov, Abror Zufarov, Tohir Qo'ziev, Shuhrat Nabiyeu, Ibrohim Samadov, Adham Ismoilov, Shuhrat Razzoqov, Muhammadjon Mamatqulov kabi iste'dod sohiblari shular jumlasidandir.

Turg'un Alimatovning O'zbekiston san'atiga qo'shgan hissasi uchun yurtboshimiz tomonidan 1997- yil "Buyuk xizmatlari uchun" ordeni bilan mukofotlandi". Uning birinchi "Buyuk kuylar" deb nomlangan albomi 2008 - yilda chiqarildi. Ustoz Turg'un Alimatovning tashabbusi va rahbarligida konservatoriyaning an'anaviy ijrochilik kafedrasida talabalardan iborat tanburchilar ansambli tashkil etildi. Mazkur ansambl dasturidan xalq kuylari, bastakorlarning asarlari, Shashmaqom cholg'u va ashula turkumlari, Toshkent-Farg'ona vohalariga mansub maqom ashula hamda turkum cholg'u kuylaridan namunalar keng o'rin olgan.

Ustoz Turg'un Alimatov saboqlari talabalarning tanburni amaliy o'rganishlarida namuna bo'la oladi. Shogirdlari ijro jarayonida doimo ustoz uslubi va o'gitlariga tayanadilar.

Adabiyotlar:

1. Levin, Zeodore The Hundre Thousandd Fools of God Travels Musical in Central Asia (and Queens, New York) 2-nashr (inglizcha) Bloomington. Indiana UniversityPress, 1999 –s 51-69.
2. O'zbekiston milliy ensiklopediyasi "Alimatov Turg'un". Toshkent. O'zbekiston milliy ensiklopediyasi Davlat ilmiy nashriyoti 2006 yil.
3. "New- Yorkda Shashmaqomga bag'ishlangan yirik konsert o'tkazildi" 2012 yil, 26 yanvar.
4. Turg'un Alimatov "Xotira daftari" 2008 yil 15- bet.

MAQOMOTNI O`RGANISHGA KLASTERLI YONDASHUV

Muxitdinova Malohat Saidjabborovna

Toshkent viloyati Chirchiq davlat pedagogika instituti

Musiqqa ta`limi kafedrasida katta o`qituvchisi

m.muxitdinova@cspi.uz

Jalolov Ulug`Bek

Toshkent viloyati Chirchiq davlat pedagogika instituti

Musiqqa ta`limi yo`nalishi 4-kurs talabasi

Annotatsiya: maqolada musiqqa ta`limi jarayoniga klasterli yondashuv amaliyoti 7-sinf musiqqa madaniyati o`quv dasturining "Maqom" mavzusiga nisbatan o`rganilgan va tahlil qilingan.

Kalit so`zlar va iboralar: maqom, klister, klasterli yondashuv, innovatsiya, musiqqa ta`limi, madaniy klister, ijodiy klister.

Аннотация: В статье рассматривается и анализируется практика кластерного подхода к процессу музыкального образования применительно к теме «Макомы» учебного плана по музыкальной культуре 7 класса.

Ключевые слова и фразы: маком, кластер, кластерный подход, инновация, музыкальное образование, культурный кластер, креативный кластер.

Abstract: The article discusses and analyzes the practice of a cluster approach to the process of music education in relation to the topic "Maqoma" of the curriculum for musical culture of the 7th grade.

Key words and phrases: makom, cluster, cluster approach, innovation, music education, cultural cluster, creative cluster.

So`nggi paytlarda klaster usuli haqida ko`p aytilmoqda, uni ta`lim sohasi jarayonlariga kiritishni yo`llari taklif qilinmoqda. O`qitishda klaster yondashuvining mohiyatini, uning tarkibiy qismlarini, shuningdek, uning afzalliklarini ko`rib chiqamiz. Birinchi marta bu atama Maykl Yudjin Porter tomonidan *Competitive Advantage of Nations*. New York: Free Press, 1990 yil uchraydi. Rus tilida bu kitob «Международная конкуренция: Конкурентные преимущества стран» deb nomlanadi.[2]

Umumiy qabul qilingan ta`rifda "klaster - bu o`zaro bog`langan kompaniyalar, ixtisoslashgan etkazib beruvchilar, xizmat ko`rsatuvchi provayderlar, tegishli tarmoqlardagi firmalar, shuningdek ularning muayyan sohalardagi faoliyati bilan bog`liq bo`lgan, raqobatdosh, lekin ayni paytda birgalikda ishlaydigan tashkilotlarning geografik jihatdan to`plangan guruhi".[7]

Tizimli yondashuv nuqtai nazaridan klaster - bu yagona tashkiliy tuzilmaga birlashgan, elementlari o`zaro bog`langan va o`zaro bog`liq bo`lgan hamda ma`lum bir maqsad yo`lida birgalikda faoliyat ko`rsatadigan o`zaro turli tarmoqlarning xo`jalik yurituvchi sub`yektlari yig`indisidir. Ushbu kitob muallifi M.Porter kompaniyaning raqobatbardoshligi ko`p jihatdan uning iqtisodiy muhitining raqobatbardoshligi bilan belgilanadi, bu esa, o`z navbatida, asosiy shartlarga (umumiy resurs) va klaster ichidagi raqobatga bog`liqligini ko`rsatadi.[2]

Endi “klaster” atamasi mazmunini klassik iqtisodiy tushunchasidan kengroq talqinga o`tamiz.[2]

Innovatsion klaster - ishlab chiqarishning boshidan innovatsion tayyor mahsulot (ilmiy muassasalar, juda kichik) ishlab chiqarishgacha bo`lgan zanjirning barcha ishtirokchilari ma`lum imtiyozlarga ega bo`lgan mahalliy zonalar yaratish orqali turli sohalar: universitetlar, ilmiy markazlar, sanoat vakillarining birlashmasi. innovatsion kompaniyalar, tajriba-sinov markazlari, qimmatbaho uskunalardan jamoaviy foydalanish markazlari, ixtisoslashtirilgan sertifikatlangan laboratoriyalar, universitetlar va ushbu kompaniyalarga zarur mutaxassislarni yetkazib beradigan o`quv markazlari, patent idoralari) doimiy hamkorlikda bo`ladi.[7]

Maqomlarni o`rganish doirasida nimadan va qanday foydalanish kerak? Bu maqomot shakllangan bitta maqsadli vazifani bajarish uchun turli profildagi mutaxassislarni jalb qilish: BMSM, ijrochilar, ijodiy jamoalar, shuningdek, xalq hunarmandchiligi jamlangan joylarga, davr ruhini, axloqiy, milliy va ijtimoiy qadriyatlarni aks ettiruvchi tarixiy obidalarga tashrif buyurish. Maqomlarni o`rganishda ana shunday klasterli yondashuvgina o`zbek xalqining an`anaviy musiqa madaniyati haqida ko`p qirrali tushuncha beradi, uni har bir o`quvchi madaniyatining bir qismiga, milliy idrok asosiga aylantiradi. Maqomat nazariyasini o`rganish bo`yicha ta`lim innovatsion klasteri - soha vakillarining birlashmasi hisoblanadi: universitetlar, ilmiy markazlar, bolalar musiqa maktablari, konservatoriya, milliy teatrlar, maqom ansambllari, atoqli namoyandalari, maqom janri ijrochilari ma`lum imtiyozlarga ega bo`lgan mahalliy zonalar yaratish orqali, bunda rivojlanishning boshidan innovatsion tayyor mahsulotgacha bo`lgan zanjirning barcha ishtirokchilari, bizda, malakali ijrochi yoki maqom targ`ibotchisi doimiy muloqotda bo`ladi. Bu, o`z navbatida, mavhum nazariyadan uzoqlashib, maqomatni milliy qadriyatga ega bo`lgan tarixiy-madaniy hodisa, jahon ma`naviy merosining bir qismi sifatida tushunishga o`tish imkonini beradi. Tarbiyaviy ahamiyat haqida ham foydadan holi emas: madaniy merosni ezozlashdan tashqari, klasterli yondashuv nafaqat muassasalar, balki avlodlar o`rtasidagi aloqani ham mustahkamlaydi. [8]

Ko`rib chiqilayotgan atamaning "innovatsion" sifati bilan birgalikda qo`llanish muntazamligi klasterlar va klasterli yondashuv, birinchi navbatda, innovatsion ta`lim uchun xarakterlidir, ta`lim klasterlari esa innovatsion ta`limni tashkil etish shakllaridan biri ekanligi haqidagi tezisni tasdiqlaydi. Tashkilotning klaster shakli birgalikdagi innovatsion mahsulotni yaratishga olib keladi, xususan, o`z mamlakatiga, o`z taqdiriga to`liq mas`uliyat bilan munosabatda bo`lgan, o`z davrining zamonlar osha charxlangan musiqa madaniyati durdonalari mavjud bo`lgan maqomlar ijrosini zamonaviy an`analar bilan chambarchas bog`langan ma`naviy tarkibiy qismi uchun mas`uliyatni o`z zimmasiga oladigan, komil fuqaroni yaratishga olib keladi. Estetik idrokni boyitish, musiqiy didni tarbiyalash va ma`naviy madaniyatni shakllantirishni - pirovard natijada klasterli ta`lim beradi.[2]

Bunyodkorlik va madaniyat zamonaviy jamiyat taraqqiyotida muhim ahamiyatga ega. Ushbu tadqiqotning maqsadi, zamonaviy sharoitlarda eng samarali bo'lgan madaniyat sohasidagi ta'limni rivojlantirishning klasterli yondashuvini asoslashdir. Madaniyat sohasida ta'limni takomillashtirishda klaster yondashuvini asoslash ijodiy sohalar va madaniyat muassasalarini klasterlashtirishni ko'rib chiquvchi va uning hududlarni ijtimoiy-iqtisodiy rivojlantirishga ijobiy ta'sirini tasdiqlovchi ilmiy ishlar tahlili asosida amalga oshiriladi. Ushbu tadqiqotning asosiy metodlari quyidagilardan iborat: madaniyat, ijtimoiy-iqtisodiy, san'atshunoslik, pedagogik adabiyotlar va ta'lim sohasidagi huquqiy hujjatlarni tahlil qilish; madaniyat va san'at oliy o'quv yurtlarida o'quv jarayonini kuzatish.[6]

Klasterlarni rivojlantirish uchun qulay shart-sharoitlarni yaratishga qaratilgan klaster siyosati noyob tarixiy va madaniy merosga ega bo'lgan hududlarga borishni talab qilinadi. So'nggi yillardagi ishlarda "madaniy klaster" yoki E. Morto ta'kidlaganidek, "ijodiy klaster" atamasi paydo bo'ldi. Uning nuqtai nazaridan, bu atama bozor va nobozor munosabatlari bilan o'zaro bog'langan, ishonch va o'zaro rag'batlantirish muhitida mavjud bo'lgan kompaniya va muassasalarning hududiy aglomeratsiyasini tavsiflaydi. Bu aglomeratsiyalarni turli mashtablarda tashkil etish (bino, tuman yoki shahar ichida) mumkin.[7]

Klaster yondashuviga asoslangan ta'limning keng joriy etilishi bolaga mavhum bilimlarni emas, balki unga o'zining fikrlash va xulq-atvor turini shakllantirishga imkon beradi, bu unga zamonaviy hayotda qarorlar qabul qilish va hayotning ko'plab sohalarida malakali bo'lish imkonini beradi.[8]

Zamonaviy O'zbekistonning postindustrial o'zgarishlari sharoitida jamiyatning ijtimoiy-iqtisodiy hayotida chuqur o'zgarishlar ro'y bermoqdaki, bu, eng avvalo, ta'lim sohasiga ta'sir ko'rsatmoqda. Hozirgi vaqtda ta'lim xizmatlari bozorida vaziyat mehnat bozorida vaziyatga mos kelmaydi, bu esa ta'lim xizmatlarini ko'rsatish sohasining ishlab chiqarish sohasi bilan o'zaro ta'sirining yangi mexanizmlarini ishlab chiqish zarurligiga olib keladi. Shu bilan birga, ta'lim muassasalarining ishlab chiqarish va boshqaruvda yangi texnologiyalarni keng targ'ib etish, innovatsion faoliyatga kadrlar tayyorlash va malakasini oshirish bo'yicha turli soha va faoliyat sohasi tashkilot va korxonalar bilan o'zaro hamkorligini yangilash muhim ahamiyatga ega.

Foydalanilgan adabiyotlar:

1. Mirziyoyev Sh.M., "Xalqaro maqom san'ati forumi ochilish marosimidagi nutqi", 2018 yil.
2. F.I. Muxamedov, U.N. Xujamkulov "Педагогик таълим инновацион кластери: таъриф, тавсиф, тасниф" - Чирчиқ давлат педагогика институти 2019
3. ГУП Редакция газет «Янги Ўзбекистон» и «Правда Востока» 2020.
4. Юнусов Р., «Мақом таълими: назария ва амалиёт» // Шашмақом сабоқлари. Т., 2005.

5. Вызго Т., Петросянц А. «Узбекский оркестр народных инструментов». Ташкент: Гос. лит. изд-во. 1962. - 140 с
6. Шаинская Э. Н., Дербедеева С. Ф., Глиндемман И. С., Мадрахимова Х. «Узбекская классическая, профессиональная музыка устной традиции – маком на уроках музыкальной культуры». Ташкент, Мехнат, 2002.
7. M.S. Mukhitdinova, A. A. Medvedeva, M.E. Bazarova «CLUSTER APPROACH TO STUDYING MAKOM IN SECONDARY SCHOOL» Mental Enlightenment Scientific-Methodological Journal: 83-976, Jizzakh state pedagogical institute, 2021
8. Мухитдинова М.С. «Методы знакомства с макомами в общеобразовательном музыкальном образовании», Academic Research in Educational Sciences, Scientific Journal Impact Factor (SJIF) 2021: 5.723, 518-530 стр, 2021/12

MUSIQA DARSLARIDA SAMARQAND DOSTONCHLIK MAKTABLARI BILAN TANISHTIRSH

A. O‘tamurodova

*Sh Rashidov nomli SamDUning
O‘zbekiston-Finlyandiya
pedagogika instituti magistranti*

Musiqa madaniyati darslarining yangi dasturi mazmunida milliy musiqa meroslaridan to‘laqonli foydalanish, ommaviy xalq kuylari va qo‘shiqlari, maqom, shashmaqom, dostonchilik qo‘shiqlari va bugungi zamonaviy janrlarda yaratilgan turli mavzulardagi asarlar o‘z aksini topgan. Mazkur dasturning o‘quv jarayoni, musiqa o‘qitish metodikasi darslarining yil, chorak mavzulari, taxminiy rejasi, namunaviy darslar ishlanmasi, dars faoliyatlari dars mavzusining ajralmas qismi bo‘lib, umumiy mavzuiga bo‘y- sinadi va mazmunan bir butunlikni ya’ni, musiqa o‘qitish mazmunini musiqiy ta’lim va tarbiyani bosh maqsadini namoyon qiladi.

“Musiqa madaniyati” darsliklarida beriladigan asosiy bilim va tushunchalar yil va chorak mavzulari doirasida mantiqiy izchillik, uzviylikda o‘quvchilarni nazariy va amaliy bilim, tushuncha ko‘nikma va malakalar bilan estetik ruhda tarbiyalashga yo‘naltirilgan. Mavzular esa musiqa san’atining deyarli barcha yo‘nalishlari bo‘yicha eng zarur ma’lumotlar berish yuzasidan o‘quv materiallarini o‘z ichiga olgandir. 7–sinf “musiqa madaniyati” darsligi, o‘quv dasturidan o‘rin olgan va o‘zbek musiqa san’ati va adabiyotiga zalvorli o‘rin tutuvchi dostonchilik qo‘shiqlariga bag‘ishlangandir. [4,16 b]

Mavzu yuzasidan o‘quvchilardan o‘zbek musiqasi, uning rivojlanish tarixi o‘zbek xalq musiqasining taraqqiyot yo‘nalishlari, janrlari, mahalliy uslublari, ularning bir-biridan farqli jihatlari, o‘xshashlik xususiyatlari, mahalliy uslublardagi yetakchi va belgilovchi ahamiyatga ega bo‘lgan ijrochilik yo‘nalishlari haqida yetarli tushuncha va tasavvurlar hosil qilish juda keng va katta materiallarni

g'oyatda puxta holda ixchamlashtirilgan, aniq amaliy va ijodiy ko'rgazmalilik, ko'rsatmalilik bilan yetkazishni taqozo etadi.

Darslikda Surxandaryo-Qashqadaryo, Xorazm dostonchilik maktablari, namoyondalari, doston oarchalaridan namunalar keltirilgan. Lekin bir narsani tan olib aytishimiz kerakki Samarqand hududidagi Bulung'ur, Narpay, Qo'rg'on, dostonchilik maktablari butun yurtimizda balki butun markaziy osiyoda ma'lum va mashhur. Ushbu dostonchilik maktablarining zabardast namoyondalari bo'lmish Ergash Jumanbulbul o'gli, Po'ltan Muhammadqul Jomurod o'g'li, Fozil Yo'ldosh kabi vakillari tomonidan ijro qilingan dostonlar mavzular ko'lami keng va rang-barangligi bilan ajralib turadi. Ammo darslikda ushbu dostonchilik maktablari haqida ma'lumot berilmagan, zero ushbu dostonchilik maktabi hamda uning namoyondalari dostonchilik janriga salmoqli hissa qo'shgan.

— Bulung'ur dostonchilik maktabiga mansub baxshilar qahramonlik dostonlarini ijro etish bilan mashhur bo'lganlar. Bu maktab repertuaridagi dostonlar soddaligi, o'ta an'anaviy va nisbatan arxaikligi bilan ajralib turadi. 18—20-a.larda yashagan Amin baxshi, Muhammad shoir, Chini shoir, Tovbuzar shoir, Qurbonbek shoir, Sultonmurod, Yo'ldoshbulbul, Yo'ldosh Mulla Murod o'g'li, Rahimbulbul, Jo'ra shoir, Do'styor Xo'jayor o'g'li, Xo'janazar baxshi, Fozil Yo'ldosh o'g'li, Yorlaqab Beknazar o'g'li kabi o'nlab yirik dostonchilarni birlashtirgan bu maktab vakillari Bulung'ur, Jomboy, Poyariq, G'allaorol, Zomin, Jizzax atroflarida dostonchilik qilib yurganlar. Ular dostonlarni asosan do'mbira, ba'zan qo'biz jo'riligida ijro, ettanlar. Bu maktab vakillaridan yozib olingan "Alpomish", "Yodgor", "Yusuf bilan Ahmad", "Mashriqo", "Balogardon", "Nurali", "Shirin bilan Shakar", "Rustam", "Murodxon", "Zevaxxon" va boshqa dostonlar badiiy uslubi jihatidan Bulung'ur dostonchilik maktabiga xos xususiyatlarni o'zida mujassam etgan. Bulung'ur dostonchilik maktabiga vakillari Farg'ona vodiysidagi o'zbek dostonchilari, jumladan Yangiqo'rg'on tumanidagi Qo'lbuqon dostonchilari ijodining shakllanishiga ijobiy ta'sir ko'rsatgan.[1,26b]

Bulung'ur dostonchilik maktabining yirik vakillaridan biri Fozil Yo'ldosh o'g'li 1872 yilda Samarqand oblast' Bulung'ur rayon Bo'dana qishloq sovetiga qarashli Loyqa qishlog'ida kambag'al dehqon oilasida tug'ildi. O'sha paytlar Loyqa qishlog'ida uch aka-uka Yo'ldosh, Qo'ldosh va Suyar baxshilar bo'lib, Yo'ldosh shoir Fozilni o'z tarbiyasiga oladi. Dostonchilik repertuaridagi ko'p doston va termalarni yodlab oladi va mustaqil aytadigan bo'ladi. 25-26 yoshlarida halq o'rtasida sinovdan o'tib Fozil shoir nomini oladi. Fozil shoir o'z talanti va iste'dodi tufayli 40 dan ortiq traditsion dostonni o'rgandi va ijod qildi. Uning og'zidan yozib olinib, H.Olimjon so'zboshi bilan nashr ettirilgan «Alpomish» dostoni eng mukammal hisoblanadi. Shoir repertuaridagi dostonlarning ba'zilari («Sanobar», «Nazar va Oqbo'tabek») xalqqa manzur bo'lmagani uchun uning repertuaridan tushib qolgan, ba'zi dostonlarning motivlaridagi eski an'analarni o'zgartirib qaytadan ishlagan. Bu holni «Alpomish» «Farhod va Shirin» «Layli va Majnun» dostonlarida ko'rish mumkin. [3,44b]

RahmatulloYusuf o'g'li (1917-1987) — xalq dostonchisi. Qurg'on dostonchilik maktabi vakili. Ergash Jumanbulbul o'g'li va Po'ltan Muhammadqul Jomurod

o'g'lining shogirdi. Undan "Tohir va Zuxra", "Sumanbar", "Zevaxxon", "Varqa va Gulshoh", "Rustamxon", "Alpomish" va b. 20 dan ortiq dostonlar, termalar, o'zi ijod etgan she'rlar yozib olingan, ba'zilarini o'zi xatga tushirgan. [2,22b]

Inson ma'lum darajada madaniyatli, ma'naviyatli shaxs sifatida namoyon bo'lishi uchun u juda ko'plab fan, adabiyot, san'atga oid bilimlardan boxabar bo'lishi shart xisoblanadi. Ayniqsa u o'zi mansub bo'lgan xalq, millatning tarixi, tili, madaniyati, san'atidan yetarlicha bilimlarga ega bo'lmas ekan, u hech qachon yetuk shaxs bo'la olmaydi. Unday insonda vataniga, xalqiga, insonlarga chinakam mehr-muhabbat tuyg'ulari mukammal bo'lmaydi. Chunki vatanga bo'lgan muhabbat, xalqqa bo'lgan muhabbatdan, xalqqa bo'lgan muhabbat esa uning tarixi, tili, urf-odatlariga bo'lgan munosabat va muhabbatdan iborat bo'ladi. Har bir xalqning tarixi, tili, madaniyati, san'ati esa uning turmush tarzi bilan urf- odatlarida, qo'shiq va dostonlarida o'z aksini topadi. Shu jihatdan olganda o'zbek xalq dostonlari ham o'zbek xalqini turli davrlardagi o'ziga xos hayotini, turmush tarzini, milliy ruhiyatini, kelib chiqishi urf-odatlarini, orzu-umidlari va pedagogikasini o'zida mujassamlashtiradi. Dostonlar asosan baxshichilik ijodiyotiga tegishli bo'lib, ularda sevgi-vafo, sadoqat, mardlik, jasurlik, qahramonlik, yaxshilik, saxiylik, halollik, insonlar bilan tabiat, xayvonot o'rtasidagi yaxshi munosabatlar tarannum etilib kelingan. Xuddi mana shu jihatlari bilan qadimdan u o'ziga xos tarbiya vazifasini ham bajarib kelgan. Dostonlardagi voqeya-xodisalar asosan dumbira, dutor, tor va boshqa musiqa asboblari jo'rligida baxshilar tomonidan qo'shiq qilib, kuylanib kelingan. Xalq dostonlari bo'yicha ilmiy-tadqiqot olib borgan adabiyotshunos, folklorshunos olimlarning ta'kidlashlaricha xalq dostonlarining barchasida chinakkam insoniy fazilatlar madh etilgan va ularning deyarli barchasi optimistik tarzda yakunlangan. Dostonlarda xalqimizning turli davrlarida, turli sharoitlardagi turmushi, mehnat mashg'ulotlari, bayramlari, marosimlari, o'z aksini topadi.

Ko'rinadiki, maktab o'quvchilarini madaniy va ma'naviy merosimiz xazinasida muhim o'rin tutuvchi dostonchilik ijodiyoti bilan tanishtirib borish, ularni kelgusida jamiyatimizning barkamol insonlari, kelajakni yaratuvchilari bo'lib yetishishlarida bebaho omil bo'lib hisoblanadi.

Foydalanilgan adabiyotlar

1. Mirzayev T., Sarimsoqov .B. «O'zbek xalq og'zaki poetik ijodi». Toshkent. O'qituvchi 1990 yil
2. Alaviya .M. «O'zbek xalq qo'shiqlari». Toshkent. Fan. 1959 yil;
3. Imomov I., Mirzaev V.. O'zbek xalq og'zaki poetik ijodi. Toshkent. 1990 y.
4. Xo'jaeva M. "Umumta'lim maktablarida musiqa o'qitish metodikasi" TO'zDK tahrir nashriyot bo'limi. 2008 yil.

YOSH AVLOD TARBIYASIDA MUSIQA MADANIYATI DARSLARINING AHAMIYATI

**Axmadova Malika Akmal qizi,
Abdirashidova Durdona Abdirashid qizi**
Qarshi DU, Musiqa ta'limi yo'nalishi 3 kurs talabalari

Jahonning ko'pgina mamlakatlarida yosh avlodga musiqiy tarbiya berish ishlari umumdavlat ahamiyatiga ega bo'lib shahsni shakillantirishning muhim vositasi hisoblanadi. Har bir mamlakatning musiqa tarbiyasi g'oyaviy, siyosiy jihatdan xalqning sotsial tuzumiga xizmat qiladi. Jamiyatimiz taraqqiyotida ma'naviy va jismoniy sog'lom avlodni tarbiyalash bugungi kunda bizning eng ustuvor vazifalarimizdan biri sanaladi. Zeroki qator aytilgan bu fikrlar zaminida har doimgidek yoshlar turadi, sababi ularning bugungi kundagi olgan ta'lim tarbiyasi nafaqat o'zlari uchun balki yurtimiz taraqqiyoti uchun eng muhim poydevordir. Bejizga hurmatli prezidentimiz Shavkat Mirziyoyev "Agar mendan sizni nima qiynaydi deb so'rasangiz, farzandlarimizning ta'lim va tarbiyasi deb javob beraman" – degan purma'no fikrlari fikrimizning yaqqol dalilidir

Biz yashab turgan jamiyat taraqqiyotida musiqa va sa'natning o'rni beqiyosdir. Har bir millat va elatlarni birlashtiradigan, an'alarimizni mustahkamlaydigan ham mana shu hisoblanadi. Har qanday ko'ngilni o'ziga rom eta oladigan insonlar qalbiga ezgulik urug'ini ekib, boshqa yomon illatlarga qarshin kurashadigan musiqa desak mubolag'a emas. Shu o'rinda o'z -o'zidan sezilib turibdiki musiqa sa'nati qanchalik beqiyosligi hamda tarbiyaviy jihatdan ham katta ahamiyatga ega ekanligi.

Musiqaning inson ruhiyatiga ta'sir qilish borasida keng imkoniyatlar qadimdan oq musiqashunoslar, mutaffakirlar va olimlar diqqatini o'ziga jalb qilgan. Ular musiqa sa'natini insonlarning shaxs sifatida shakillanishiga tasir qiladigan xususiyatlarini aniqlashga urinishgan. Darhaqiqat jahon fani ravnaqiga ulkan hissa qo'shgan buyuk ajdodlarimiz komil insonni tarbiyalashda musiqaning o'rnini chuqur anglab, shaxs kamolotidagi ahamiyatini o'z asarlarida, pedagogik qarashlarida tadqiq qilib bizga beqiyos manbalar qoldirganlar. Buyuk mutaffakirlar Al Forobiy, Abu Ali Ibn Sino, Abdulqodir Marog'iy, Sharofiddin Ali Yazdiy, Mahmud Qoshg'ariy, Ahmad Yugnakiy, Sa'diy Sheroziy, Abdurahmon Jomiy, Kavkabi, Darveshali Changiy, Komil Xorazmiy, Alisher Navoiy, Zahiriddin Muhammad Bobur kabi allomalarning qator asarlarida keltirilgan musiqaga oid ma'lumotlar bugungi kunda o'z ilmiy, nazariy hamda tarbiyaviy jihatdan yosh avlodni tarbiyalash jarayonida eng dolzarb va eng kerakli manbaa ekanligini ko'rishimiz mumkin. O'ylashimcha musiqa tarbiyasini avvalo oiladan boshlash eng ma'qul yo'l sanaladi. Sababi shundaki musiqaga qiziqish oiladagi muhitga juda bog'liq. Agar oilada o'zaro san'atga bo'lgan munosabat yuqori ruhda, baland ishtiyoq hamda hurmatda bo'lsa, bolada o'z-o'zidan qiziqish, ijtimoiy- psixologik muhit paydo bo'ladi.

Farobiyning fikricha, musiqa kishini ruxlantirib, umumiy ma'naviy kamolotga yetishishida ijobiy rol o'ynaydi. Shuningdek, uning salomatligiga

foydasi borligini aytib o‘tadi. Musiqa sadolar ta’sirida asab tartibga tushadi. Ibn Sino kuylarning harakatiga, uning ritm holati bilan tomir urishi mos ravishda kelishini ham hisobga olgan. Ohangni bola qalbiga estetik ta’siri haqida qimmatli fikrlarini aytadi. «Shaxsni rivojlantirish, tarbiyalash va shakllantirish, bu insonning aqliy va ma’naviy kamolga yetkazish jarayonidir.» Mahoratli musiqa o‘qituvchisi ma’naviy tarbiyani yo‘lga qo‘yishda quyidagi talablarni hisobga olish zarur:

1. Sharq allomalarining musiqa va musiqiy tarbiyasiga bag‘ishlangan asarlardan keng foydalanish;

2. Ijodkor keksa avlodlarimizdan foydalanib qolish va ularning ishini davom ettiruvchilarni tayyorlash kerak;

3. Pedagogik amaliyot davrida quyidagilarga ahamiyat berish lozim:

a) maktablardagi musiqa darslari va sinfdan tashqari ishlarni uzviy bog‘lab olib borish;

b) B.M.M. (DM.Sh) o‘qiydigan bolalarni faol ishtirok etishlarini tashkil qilish;

v) Radio, televideniyaning musiqiy eshittirishlari va ko‘rsatuvlaridan unumli foydalanish;

g) Ijodkor o‘quvchilar bilan tanlovlar o‘tkazib borish, saxna harakatini o‘rgatish;

d) Tarix, san’at muzeylariga sayohatlar uyushtirish;

e) Milliy musiqa merosimizdan foydalanish, milliy madaniyatga havasni shakllantirish;

Ma’lumki yaxshi oilaviy muhitda tarbiyalangan bolaning hayot haqidagi turli voqea-hodisalar, urf-odat, madaniyat va san’atga oid taassurotlari ko‘pincha ijobiy kechadi. Oiladagi birlikda televizor ko‘rish, konsert tomosha qilish, teatr tomosha qilish va o‘z taassurotlarini o‘rtoqlashish kabi muloqotlar bolalar dunyoqarashini o‘stirib, hayotiy voqealarni aks ettiruvchi adabiyot, san’at musiqaning mohiyatini tushunish va badiiy idrok etishga olib keladi.

Xususan eng avvalo musiqaga oilaviy muhiti yiroq bo‘lgan bolalarni qiziqtirish uchun ham va qiziqqan bolalarni yanada dunyoqarashini oshirish uchun ham o‘rta ta’lim maktablarida, maktabgacha ta’lim muassasalarida san’at ustalari bilan ijodiy uchrashuvlar ko‘ngilochar tadbirlarni tashkillashtirish, ularning musiqa haqidagi tasavvurlarini kengaytirish, o‘quvchi yoshlarning qiziqishini o‘stirib, bo‘sh vaqtlarini behuda sarflamasliklarini oldini olishimiz mumkin. Bejizga davlatimiz rahbari Sh.Mirziyoyev bugungi kunda yurtimizda amalga oshirilayotgan: “Besh muhim tashabbus”ni joriy qilmaganlar. Aynan shu besh tashabbusimizning birinchi yo‘nalishi musiqa va san’atga bag‘ishlangan. Mana shundan ham ko‘rinib turibdiki musiqaning yosh avlod tarbiyasida o‘rni kattadir.

Biz insonning ruhiy kamoloti haqida gapirar ekanmiz, albatta bu maqsadga musiqa san’atisiz erishib bo‘lmaydi.

a) Musiqa - o‘z tabiatiga ko‘ra hissiy va ruhiy kechinmalar uyg‘otuvchi,

b) Musiqa - kishilarda nozik didni tarbiyalovchi,

c) Musiqa - tinglovchini ham, ijrochini ham nafosatga, ma’naviy barkamolikka undovchi kuchli vosita.

Ko'pchilik yaxshi biladiki, ertaklarda, qahramon musiqa orqali ulkan dev yoki ilonni sehrlab, uning changalidan o'zi, yoki sevgan qizini xalos etadi. Bunday voqealar rivojida musiqa orqali ifodalab, ochib beradi. Chuqurroq nazar tashlaydigan bo'lsak, buning zamirida musiqaning ko'ngilni ezgulikka undovchi san'at ekani o'z aksini topgan. Musiqa, ashula va raqs tarkibida ham vujudga keladi. Keyinchalik esa badiiy ijodning turiga aylanadi. U o'ta o'ziga xos badiiy ifoda "til"iga ega bo'lib maxsus ishlab chiqilgan va tanlab olingan tovushlar ana shu "til"ning manba'idir. Albatta musiqa shaxsni shakllantirish, uning ijobiy fazilatlarini o'z-o'zidan belgilab bermaydi. Biz aytmoqchi bo'lgan fikr shundayki musiqaning g'oyaviy mazmuni nafaqat yosh avlod, balki butun insonyat tarbiyasi bilan bog'liqdir.

Maktabda musiqa ta'lim tarbiyasi inson ma'naviyatini shakllantirish uchun xizmat qiladi. U eng avvalo musiqiy madaniyatlilik darajasini shakllantirish bilan ahamiyatli hisoblanadi. Musiqa madaniyatini to'g'ri yo'lga qo'yilishi tufayli insonda muayyan musiqiy bilim, tushuncha, malaka va ko'nikmalar shakllanib, ular shaxsning musiqiy – ma'naviy dunyoqarashini tarkib toptiradi. Shaxsning musiqa madaniyati – qobilyat, bilim, malaka, ko'nikma, musiqiy asarlarni baholay olish sifatlar majmuyida namoyon bo'ladi, ma'naviy yuksalish omili bo'lib xizmat qiladi.

Bolalar tomonidan musiqaning idrok etilishi, avvalo, milliy musiqamizni idrok etishdan boshlanishi lozim. Milliy istiqloq sharofati bilan milliy musiqiy merosimizga milliy-ma'naviy qadryatlarimiz qatorida alohida e'tibor berila boshlandi. Endilikda biz xalqimizning ajoyib, xilma-xil va bir biridan go'zal mahalliy musiqiy an'analarini tinglab idrok etish va ulardan ma'naviy zavq olish, ruhiy bahramand bo'lish imkoniga ega bo'ldik. Milliy musiqa xalqimiz boy ma'naviyatining, barkamol ruhiyatining sadolardagi go'zal badiiy ifodasi bo'lish bilan bir qatorda yangi, buyuk davlat bunyodkorligi yo'lida tinmay mehnat qilayotgan xalqimizga, jamiyatimiz ma'naviy ruhiy quvvat bag'ishlovchi muhim vosita bo'lib xizmat qiladi.

Musiqaning ana shunday o'tkir tarbiyaviy kuchidan foydalanish, san'at vositasida yosh avlodning ma'naviy dunyoqarashini shakllantirish, ularda yuksak axloqiy sifatlarni tarbiyalash umumta'lim maktablari zimmasidagi eng muhim va doim dolzarb bo'lgan vazifalardan biridir. Davlatni ijtimoiy-iqtisodiy, madaniy va ma'naviy jihatdan rivojlantirish hamda mustaqilligimizni yanada mustahkamlashda o'tmish me'rosimiz, milliy musiqa merosimiz o'rni alohida.

Ma'lumki biz bugungi kunda butun dunyo shiddat bilan o'zgarayotgan fan-texnika, innovatsiyalar asrida yashayabmiz. Fan texnika qanchalik tez o'zgarsa, bizning hayotimizda tutgan o'rni shunchalik muhim bo'lib boraveradi. Xuddi shunday, bu albatta yurtimizda ta'lim sohasiga ham o'z ta'sirini ko'rsatmoqda. Bugun har bir pedagog o'qituvchi darslarini ana shunday samarali o'tkazish uchun bundan foydalanmoqda. Bu borada aynan musiqa fanida chinakam musiqa na'munalari va ularda ilgari surilgan ezgu g'oyalar yosh avlodga singdirilmoqda va o'zining ijobiy natijasini beradi.

Musiqashunoslik nazariyasi musiqa tarbiyasining mazmun va metodlarining ishlanmalarida bevosita ta'sir ko'rsatadi. O'zining muammolarini hal etishda metodika psixologiya faniga tayanadi. Masalan: o'quvchilar musiqa idroki rivojlanishini, ularning ijodiy, musiqiy qobiliyatlarini bola ruxiyati qonuniyatlarini bilmay turib anglab bo'lmaydi. Shuningdek metodika o'quvchilarga u yoki bu materialni, uning hajmi, metodlardan foydalanish samaralari masalalarini psixologiya bilan bog'liq holda hal etadi. O'quvchilarning kuylash malakalarini ularning o'ziga xos ovoz apparati tuzilishi masalalarini o'rganishda metodika fiziologiya sohasidagi tadqiqotlarga tayanadi.

Xulosa qilib shuni aytish mumkinki, musiqa tarbiyasi shaxs sifatida shakllanayotgan bolalarning qalbida milliy ruhni kamol toptirish, ma'naviy va axloqiy madaniyatni musiqiy didni shakllantirish, musiqiy tasavvurlarini yanada boyitish hamda ularda vatanparvarlik, insonparvarlik tuyg'ularini, tashabbuskorlik qobiliyatlarini kamol toptirishdir.

Foydalanilgan adabiyotlar ro'yxati:

1. O'zbekiston Respublikasining — Ta'lim to'g'risidagi qonuni. // Barkamol avlod O'zbekiston taraqqiyotining poydevori. — Toshkent; — Sharq, 1997, 20-29 betlar.
2. O'zbekiston Respublikasining — “Kadrlar tayyorlash milliy dasturi to'g'risida”gi qonuni. // Barkamol avlod - O'zbekiston taraqqiyotining poydevori. — Toshkent; -Sharq, 1997,
3. I.A.Karimov. („O'zbekiston buyuk kelajak sari“ 9-bet).
4. Mavlonova R. Pedagogika. -T.: 2002.- 80 str..
5. Pirmuxamedova M. Pedagogik mahorat asoslari.- T.: 2001.

O'ZBEK DOSTONCHILIK SAN'ATI

Norqulov Farxod Toshturdiyevich

Qarshi DU magistri

O'zbek xalqining musiqa merosida dostonchilik san'ati o'zbek folklorining keng tarqalgan eng qadimiy yirik janrlaridan biri hisoblanadi. Doston «Doston» so'zi qissa, qiziq-qiziq voqealarni hikoya qilish, sarguzasht, ta'rif va maqtov ma'nolarida ishlatiladi. Adabiy atama sifatida u, xalq og'zaki ijodida yirik xajmli epik asardir.

O'zbekiston Respublikasi vazirlar mahkamasining “Baxshichilik va dostonchilik san'atini yanada rivojlantirish hamda takomillashtirish chora-tadbirlari to'g'risida” 26.04.2018 yildagi 304-son qaroriga asosan xalqimizning yuksak badiiy ijodiyoti asosida yaratilgan nomoddiy madaniy meros durdonalaridostonchilar, o'zbek baxshichilik san'atini yanada rivojlantirish va targ'ib etishga hissa qo'shgan ustoz baxshilar, xalqaro va respublika miqyosidagi nufuzli tanlovlarda yuqori o'rinlarni egallagan yosh baxshilar va doston

ijrochilariga, dostonchilar ijodining eng yaxshi namunalarini targ'ib qilish borasida keng ko'lamli ishlar amalga oshirilmoqda.

Xalq og'zaki poetik ijodi va ijrochilik orasidagi badiiy-estetik aloqadorlikning o'ziga xos ko'rinishi bo'lgan folklorizmlarning o'ziga xos xususiyatlari, tasnifi va tipologiyasi masalalari B.Sarimsoqov,⁹ I.Yormatov¹⁰ kabi olimlar tomonidan ma'lum bir ilmiy qarashlar qilingan. O'zbek folklorshunos olimi Xodi Zaripov hisoblanadi. ko'plab dostonlarni baxshilardan yozib olgan va kitob holatiga keltirgan.

Dostonlar mavzu jihatdan rang-barang bo'lib, mazmunlarining umumiylikiga binoan ma'lum turkumlarga birlashadi. Masalan, «Go'ro'g'li» dostonlar turkumi qirqdan ortiq to'la tugallangan hamda mustaqil ijro etiladigan ishqiy-romantik dostonlardan iborat bo'lib, ularda didaktik mavzu ham alohida ahamiyat kasb etadi. O'zbekistonda badiiy adabiyotimizda asrlar davomida xalq og'zaki ijodida baxshilar tomonidan og'zaki tarzda kuylab kelingan «Alpomish», Go'ro'g'li turkumidagi «Go'ro'g'lining tug'ilishi», «Malikai Ayyor», «Ravshan», «Kuntug'mish», «Rustamxon», «Avazxon», «Oshiq G'arib» va boshqa ko'pgina dostonlar keng tarqalgan.

Uning yaratilishi xalqimizning ma'naviy-maishiy qiyofasi, siyosiy qarashlari, axloqiy estetik tarbiya, adolat va xaqqoniyat, ozodlik va tenglik, qaxramonlik va vatanparvarlik xaqidagi ideallari bilan chambarchas bog'liqdir. Asriy kurashlar va ideallar mavzusi g'oyaviy mazmunni, voqelikning mohiyatini belgilaydi.

O'zbek dostonchilari repertuarining ongli ravishda doston va terma bilan cheklanganini ham, bir jihatdan, ana shu homiylik bilan izohlash mumkin. «Baxshilar, – deydi To'ra Mirzayev, – terma va dostondan boshqa janrlardagi asarlardan (ertak, qo'shiq, latifa va shu kabilardan) juda ko'p namunalar bilsalar ham, ularni aytmaganlar».¹¹ Ergash Jumanbulbul o'g'li, Fozil Yo'ldosh o'g'li, Po'ltan shoir, Abdulla shoir va boshqalar ana shunday doston ijrochilaridan edi.

Shunisi diqqatga sazovorki, O'zbekistonning Xorazm vohasidan tashqari deyarli barcha mahalliy tumanlarida dostonlar maxsus bo'g'iq ovozda do'mbira jo'rligida rechitativ deklamatsion ohanglar bilan ijro etiladi. Xorazmda esa kuychan ovozda dutor yoki an'anaviy ansambl jo'rligida ijro etiladi. Bu, ayniqsa, hozirgi kunda ham doston aytib kelayotgan Qashqadaryo va Surxondaryoning yirik baxshilari va ular maktabiga sodiq yosh iste'dodlar ijrosida yorqin ko'rinadi.

Surxondaryo-Qashqadaryo voha dostonchiligi juda qadimiy, ayni paytda hozirga qadar yaxshi saqlangan mahalliy udum va an'alariga ega. U o'ziga xos adabiy-nasriy, she'riy, shuningdek, musiqiy-ijodkorlik xislatlar bilan ta'riflanadi. Surxondaryo va Qashqadaryo vohalarida eng keng tarqalgan tarixiy, bahodirlik,

⁹Sarimsoqov B. Folklorizmlar tipologiyasiga doir // O'zbek tili va adabiyoti. – Toshkent, 1980. – 4-son. – B. 37-46.

¹⁰ Yormatov I. Tipologiya folklorizmov v sovremennoy uzbekskoy literature: Avtoref. diss. ... kand. filol.nauk. – Tashkent, 1985.

¹¹ Mirzayev T. Folklor ijodkorlari va ijrochilari. // O'zbek folklori ocherklari. 3 tomlik. – Toshkent: Fan, 1988. T.1. – B.22.

ishqiy dostonlardan “Alpomish”, “Avazxon”, “Rustamxon”, “Go‘r o‘g‘li” va boshqalarni tilga olish mumkin.

Har bir doston o‘nlab turlicha holat va kayfiyatlarni ifodalovchi noma va kuylardan tuziladi. Ijrochi muayyan voqelik vaziyatidan kelib chiqib, o‘z ijro bisotida bor musiqiy namunalarni tanlab, o‘rinli ishlatadi.

Doston voqealarining bosqichma-bosqich, salobatli bayon etilishi jarayonida so‘zli va sof cholg‘u kuylar katta o‘rin tutadi. Shuningdek, uning ijrosi davomida muntazam ravishda aytiluvchi har-xil mazmundagi qo‘shiqsimon namunalarni “noma” deb yuritiladi. Nomalar dostonchi tomonidan do‘mbira cholg‘usi jo‘rligida yo‘g‘on, bo‘g‘iq tabiatli, shu boisdan “ichki” deb ataluvchi ovozda ijro etiladi¹².

Xorazm og‘zaki ijodiyotining janri bo‘lmish dostonlarda o‘tmish zamon to‘g‘risida, turli qahramonliklar haqida hikoya va rivoyatlar hamda xalqimiz boshidan kechirgan kurashlarning badiiy bayoni aytilgan.

Musiqashunos olim R.Yunusov mazkur voha dostonlariga quyidagicha ta‘rif beradi: “Xorazmda keng tarqalgan dostonchilik udumlari turkiy tilli qo‘shni xalqlar, ya‘ni Markaziy Osiyoning boshqa mintaqalaridagi, xususan, O‘zbekistonda mavjud boshqa dostonchilik an‘analaridan sezilarli farq qiladi. Umuman olganda Xorazm dostonlari ko‘proq musiqiylashgan. Ularda voqealar bosqichma-bosqich bayon etilishi bilan bog‘liq she‘riy matnlar ham qo‘shiqchilikka ko‘proq moslangan. Dostonchi nomalarni yuqorida aytilganidek, “ochiq”, ya‘ni tabiiy ovozda kuylaydi. Unga ko‘pincha dutor, bo‘lamon, g‘ijjak va doira jo‘rlik qiladi. Ma‘lumki, ayrim xorazmlik dostonchilar so‘nggi 70-80 yil davomida ozarbayjon torida chalishni o‘zlashtirib, uni o‘z cholg‘u jo‘rnavorligi uchun qo‘llab kelishgan”¹³.

Turlicha mazmundagi doston nomalari ancha rivojlangan va tugal musiqiy shakllarga ega. Nomalarning ayrimlarini terma, qo‘shiq, boshqalarini esa xalq ashula janrlariga qiyoslash mumkin. E‘tiborli tomonlaridan biri shundaki, dostonlar tarkibidagi nomalarning aksariyati tinglovchilar orasida juda mashhur bo‘lib ketgan. Zero ularni nafaqat bevosita doston ko‘rinishida, balki ko‘p san‘atkor va havaskor xonandalar tomonidan erkin, alohida-alohida ham kuylash Xorazmda odatga aylangan.

Ushbu vohada o‘nlab turli mavzularga bag‘ishlangan katta-kichik dostonlar juda keng tarqalgan. Bulardan eng mashhurlari, jumladan, “Oshiq G‘arib va Shohsanam”, “Avazxon”, “Boziryon”, “Xirmondali”, “Yusuf va Zulayho”, “Rustamxon” va boshqalardir.

O‘zbeklarda baxshi keng ma‘noda xalq dostonlarini kuylovchi, yodda saqlovchi va nasldan naslga o‘tkazuvchi san‘atkordir. Xalq orasida baxshi so‘zi turli xarakterdagi ikki vazifani bajaruvchi shaxsga nisbatan qo‘llangan. Doston aytuvchilar O‘zbekistonning har yerida turli nomlar bilan yuritiladi. Masalan, Surxondaryo Qashqadaryoda yuzboshi, Janubiy Tojikiston o‘zbeklari orasida sohi,

¹²Yunusov R. O‘zbek xalq musiqasi ijodi. 2-qism. T., 2000, 53-b.

¹³Yunusov R. O‘zbek xalq musiqasi ijodi. 2-qism. T., 2000, 55-b.

sozanda, Farg‘ona vodiysida sanovchi, ayrim joylarda jirov, jirchi, oqin, oxun deb ataladi.

O‘zbeklarda xalq dostonchilarini shoir deb ham atashadi. Og‘zaki nutqda shoir arabcha so‘z bo‘lib, adabiyot vakili, she‘riy asar ijodkori, ko‘chma ma‘noda hozirjavob, shirinsuxan shaxsga nisbatan ham qo‘llaniladi. Xalq ijodida epik asar ijodkori va yangi doston yaratuvchilar- baxshilarni shoir deyishadi. Xorazmda doston kuylovchilarni baxshi deb kelganlar. «Baxshiy» so‘zi fors tilidagi «baxshidon» so‘ziga yaqin bo‘lib, «Baxshidon» so‘zini o‘zbekchaga o‘g‘irganda «bag‘ishlamoq» «in‘om qilmoq» ma‘nolarini bildiradi va Xorazmda baxshilar ijodiga mos keladi. Xaqiqatdan ham, baxshilar bir voqeaga bag‘ishlangan dostonlarni yoddan o‘z boshidan kechirganday qilib san‘atkorlik bilan ijro qilib kelganlar.

Xorazm baxshilari esa dostonlarni asosan dutor bilan ijro etganlar ularga gijjak, bulamon, doira sozlari jo‘r bo‘lgan. O‘tgan asrning 30- yillaridan boshlab Xorazm baxshilari dostonlarni asosan tor cholg‘usida kuylay boshladilar. SHu munosabat bilan ayrim baxshilar va ularning ansambl dastalari o‘ziga xosligi, musiqaviyligi bilan ajralib turadi. Bunga Bola baxshi Abdullaevning ijrochilik va ijodkorlik faoliyati misol bo‘la oladi. Xorazmda dostonlar, ko‘pincha ulardan parchalar garmon sozida ham ijro etilishi yo‘llari mavjud. O‘zbekistonda mavjud bo‘lgan Qashqadaryo-Surxondaryo va Xorazm dostonchilik maktablari ijro uslublarining orasidagi farq shundaki, Qashqadaryo-Surxandaryo dostonchilari tomoq orqali (bo‘g‘iq ovozda) kuylaydilar; Xorazm baxshilari esa ochiq ovoz bilan kuylaydilar.

Dostonchilik san‘atida xalqimizning asrlar bo‘yi qilgan orzu-umidlari, porloq kelajagi xaqidagi o‘y-fikrlari mujassamlashgan. Tarixiy-madaniy ahamiyatga ega bo‘lgan o‘zbek xalq dostonlari xalqimizning dunyo madaniy, ma‘naviy xazinasiga qo‘shgan munosib hissasi sifatida bebaho san‘at turidir. Demak, yuqoribadiiy qimmatga ega bo‘lgan o‘zbek xalq dostonlari milliy iftixor va o‘z-o‘zini anglash, vatanparvarlik tuyg‘ularini tarbiyalashda muhim manba bo‘lib xizmat qiladi.

Foydalanilgan adabiyotlar ro‘yxati

1. Yunusov R. O‘zbek xalq musiqa ijodi. II jild. T., 2000
2. Mirzaev T. Epos i skazitel.T., 2008.
3. Sarimsoqov B. Folklorizmlar tipologiyasiga doir T., 1980.

SOMONIYLAR DAVRIDA MUSIQIY MADANIYAT (IX-X)

Shonazarov Zafar Umirzoqovich

Qarshi DU, Musiqa ta'limi

kafedrasi o'qituvchisi

Annotasiya: Markaziy Osiyoda yetishib chiqqan allomalar va ularning musiqa faniga oid asarlari, ilmiy qarashlari haqida, hamda bugungi musiqa fanida ularning musiqiy meroslari o'rganish borasidagi izlanishlar, o'rganishlar haqida ma'lumot berilgan.

Tayanch iboralar: Qadimiy qazilmalarda topilgan musiqiy asboblarning tasvirlari. Farobiy, Ibn Sino va Beruniylarning musiqaga oid qarashlari. Borbad mashhur san'atkor. Navro'z qo'shiqlari. Maqom yo'llari. Rudakiy mohir ijrochi.

Bizning eramizning IV asr boshlarida Markaziy Osiyoda siyosiy-iqtisodiy o'zgarishlar bo'la boshlaydi. Bu o'lkada sasoniylar sulolasi 226-651 yillargacha ya'ni IV asrdan ko'proq hukmuronlik qilgan. Bizning V-asrimizdan boshlab Markaziy Osiyoda eftalitlar (Oq gunnaliylar) O'rat Osiyo dashtarida yashovchi vahshiylar qabilalarini bosib oldilar va o'z qaramlarida Kashmir, Ganxara, Sug'd, Buxoro, Qashqar kabi kichik davlatlarni kirgizadilar. Eftalitlar ham O'rta Osiyoda VI asrning 60-yillarigacha hukmuronlik qilganlar.

VI-asrning 60 yillaridan boshlab Markaziy Osiyo hududiga turklar bostirib kiradilar. Ana shu davrdan boshlab eroniylar talaffuzi bilan bu yerlar "Turkiston" ya'ni — "turklar qarorhogi" deb nom oladi. Markaziy Osiyo qaysi bir sulola qaramog'iga o'tmasin xalq san'ati o'z yo'nalishida rivojlanib boraverardi. Bu rivojlanishlar qazilmalarda o'z aksini topgan. Loydan yasalgan har-xil idishlar, o'yinchoqlardagi suratlarda musiqiy asboblarning suratlari chizilgan bo'lib, o'sha davrdagi musiqa san'atining rivoji to'g'risida darak beradi.

III-VII asrlar davomida quldorchilik jamiyatining feodalizm tizimiga o'tmish mobaynida madaniyat va san'atning har tomonlama mavqeyi yuksala boradi. Bu so'zlarni isbotlash uchun biz VII asrlar boshlarida Sasoniylar avlodining biri bo'lmish, Eron podshosi Xisrav Parviz saroyida butun Markaziy Osiyoda mashhur xonanda, sozanda va bastakor Borbad (yoki Faxlpaz) ismli san'atkor to'g'risida juda ham ko'p manbalarda tilga olingan.

Sharq mumtoz musiqasining ildizi uzoq asrlardan boshlangan. Musiqa ilmining zukko bilimdoni yetuk musiqashunos, bastakor, raqqos, sozanda, hofiy va shoir borbad sozini (asbobini) ijrochisi Borbadni o'sha davr tarixi manbalaridan bilib olishimiz mumkin.

Alloma bastakor, hofiz va ud sozining mohir ijrochisi Borbad taxminan 588-589 yili Marvda, tavallud topgan. Turkmanistonning hozirgi Bayramali hududi yaqinida joylashgan Marv VI-VIII asrlarda ilm, fan, madaniyat, san'at va adabiyot, hunarmandchilik rivojlangan shahar bo'lgan. Uning otasi shoir sozanda va hofiz bo'lgan, Barbad yoshlik yillarida musiqiy ta'limining dastlabki ma'lumotlarini otasidan o'rgangan. O'sha davrda Marvda muhtasham kutubxona, ilmiy markaz, madrasalar qad ko'targan. Borbad Marvaziy anashu go'zal madaniy markazda Arab va Ajam mamlakatlardagi madarasalarda ta'lim olgan. Zamona hukumdorlari Borbadni o'z saroylariga jalb etmoqchi bo'ladilar. Ammo yosh

iqtidorli hofiz Eron shahar shohi Xisrav Parviz saroyiga borishga rozilik bildiradi, chunki Xisrav adabiyot va san'atning qadriga yetadigan, ko'plab san'atkorlarda homiylik qilardi. Borbad o'sha saroyda she'riyat va san'at bilan jiddiy shug'ullanadi. Yangi-yangi kuy va qo'shiqlar yaratadi, yosh sozandalarga alohida e'tibor beradi. Borbad bastakor va hofizgina bo'lmay, balki iqtidorli shoir ham edi. Uning aksariat kuylari o'z she'rlari matniga moslab yozilgan. Borbadning "Gulzor", "Sabz bahor", "Rohigul", "Oroishi xurshidi moh", "Ravshan charoq", "Polizbon" asarlarida bevosita tabiat go'zalligi aks ettirilgan. Borbadni Arab mamlakatlarida Baxlbud, Borid, Paxlapaz, Faxlpaz taxalluslari bilan tanigan. Uning "Yazdon ofarid", "Kini Siyovush", "Bog'i Shahriyor", "Rohravi shabdiz" singari tarixiy, hayotiy va mavsum, marosim qo'shiqlari shular jumlasiga kiradi. Forobiy, ibn Sino, Abduraxmon Jomiylar musiqaga doir risolalarida Borbadning musiqiy qobiliyatini e'zozlab unga yuqori baho berganlar. Borbad VII asrning o'rtalarida ona shahri Marvda vafot etgan. Borbadning ko'p saroy ijrochilaridan farqi uning chiroyli va yoqimli ovozi, ijrochilik mahorati, bastalangan juda ko'p sermazmun qo'shiqlari bo'lgan. Masalan: "Ovchilar", "Bahor qo'shig'i", "Xush qomat", "Safsar guli" va boshqalar.

Borbad ja'mi bo'lib 30-ga yaqin musiqali asarlar ijod qilgan. Borbadning ko'zga ko'ringan san'atkorligi to'g'risida Firdavsiyning "Shohnoma" asarida birnecha baytlar bitilgan. Borbadning kuy va qo'shiqlari jozibali xalq va Vatanni ardoqlaydigan tantanavor ruhda gimnga monand yozilgan.

651 yildan boshlab Markaziy Osiyo hududida arablarning hukmuronligi boshlanadi. Arablar eronni bosib olgacha Mavrounnaxrga boshlab yuradilar. Arablar Markaziy Osiyoda islom dinini va arab yozuvini xalqlar orasida targ'ibot etganlar. Arablarning mustahkam hukmuronlik qila olishiga Markaziy Osiyoda islom dini bilan bir qatorda arab tili ham ommalashib boradi. Arablarga qarshi Markaziy Osiyo xalqlari bir necha marta qo'zg'olonlar ko'targanlar. Masalan: "Oq kiyimlilar" qo'zg'aloni. Bu qo'zg'olon 785 yilda Muqanna boshchiligida bo'lib o'tgan. Yoki Darvishlarning (tarixda bu sufizim deyiladi) islomga qarshi kurashlari so'zimiz isboti bo'la oladi. Arablar hukmronlik qilgan davrlarda san'at, musiqa, qo'shiq, xalq og'zaki ijodiyoti o'z yo'nalishi bilan boraverardi. Xalq og'zaki an'analari orasidagi udumlar, marosimlar bizlargacha yetib kelgan. Shulardan biri "Navro'z" bayrami alohida e'tiborga loyiqdir. Navro'zga atalgan qo'shiqlar ham paydo bo'la boshlaydi. Misol: "Navro'zi olam", "Navro'zi bayot", "Navro'zi sabo" va hokazolar shular jumlasiga kiradi.

IX-X asrlar davomida Markaziy Osiyo rivojlangan feodalezim tuzumiga kiradi. Arab xalifalari orasidagi kurashlar natijasida Ismoil Samoniy (874-901) Mavrounnaxr va Xuroson davlatlarini birlashtirib yagona mustahkam Samoniylar davlatini barpo etadi, va ularning markazi Buxoro bo'ladi. O'sha davrdan boshlab tarixda Samoniylar davlati Markaziy Osiyo hududida paydo bo'ladi va yuz yillar davomida Mavrounnaxrda tinchlik va osoyishtalik hukmronlik qiladi. Qishloq xo'jaligi, quruluşlar, shaharlarning obod bo'lishida, madaniyatiga va savdo tarmoqlariga katta e'tibor beriladi. Masalan: yuqorida aytib o'tilganidek IX asrning mashhur matematika va astraronomiya olimi Ahmad Farg'oniy, ko'zga ko'ringan

olim, algebra fanining asoschisi Al Xorazmiy, IX asrda Sharqda shuxrat qozongan faylasuf olim Al Farobiyalar yashaganlar. Al Farobiy o'sha davrda mashhur musiqa olimi ham edi. Uning musiqiy asarlari, musiqa ixlosmandlariga asosiy dastur sifatida ishlatiladi. Farobiy falsafa, mantiq, riyoziyot va boshqa fanlar bo'yicha yirik olim darjasiga yetib, Sharqda "Ikkinchi muallim" degan nomga sazovar bo'lgan.

IX-X asrlarda ko'zga ko'ringan allomalardan yana ikki kishini tilga olish zarurdir. Bular Markaziy Osiyo fanini rivojlanishida katta o'rin egallaganlar: Al Beruniy va ibn Sino. Ilm fan bilan bir qatorda musiqa san'ati ham rivojlanadi va musiqachilarning maxsus uyushmalari (maktablari) tuziladi. Bu maktabda ustozlar o'z shogirdlariga musiqa san'atining sirlarini o'rgatar edilar.

Samoniylar davlatida musiqachilar maqom yo'llaridagi kuy va qo'shiqlarni ijro etib, ijrochilar maqom yo'nalishining o'zgarishiga ko'ra ular ham almashib turardilar. Masalan: Saharlab quyosh chiqqaniga qadar Rohoviy maqomi ijro qilinardi, undan keyin Xusayni maqomi, kunning yarmigacha (ya'ni tushgacha) Rost maqomi, keyin kichik (Zarifqand) maqomi, va Kechki vaqtda Zangula, keyin Hijoziy, undan keyin Buzrug, tunning yarmida Navo va sahargacha Isfaxon maqomi ijro etilardi. Shu tuzulishi yana qaytarilardi. Maqom ijrochilari uchun maxsus joy (saxna) tuzilardi.

Ijrochilar maxsus rangli to'nalar kiyardi. Al Farobiy o'z musiqa kitobida 12 maqomning kuy va so'zlarini birligi, inson ovozi uchun eng chiroyli va ifodali asbob sifatida ta'riflaydi.

Farobiy o'sha "Kitob al-musiqiy al-kabir" asarida baland va past ovoz to'g'risida, usullar (ritmlar) to'g'risida bir qancha fikrlarni bayon etgan.

IX-X asrlarda musiqa san'atini rivojlantirish to'g'risida, ko'zga ko'ringan ijrochilar haqida bir qancha ma'lumotlar bizgacha yetib kelgan. Shulardan biri Panjikent o'lkasining "Panjrud" qishlog'idan ko'zi ojiz Rudakiy haqidagi ma'lumotlarda uning shirali ovozi, mohir ijrochiligi to'g'risida iliq so'zlar yuritilgan.

Rudakiy o'sha davr (IX-X asrlar) musiqa asboblari rud va changda mohir sozanda bo'lib xalq marosimlarida, sayillarda, bozorlarda o'z shirali ovozi bilan san'atini namoish etgan. Uning ijrochilik mahorati Samoniylar podshosi Nasr II (914-943) qulog'iga etadi va podshoh Rudakiyni saroyga taklif etadi.

Rudakiy tojik klassik adabiyotining asoschisi bo'lib uning qasidalari, g'azallari, she'rlari mazmunida go'zal manzaralar, shirin hayot nashidalari, chin muhabbat e'zozlanardi. IX-X asrlar musiqa madaniyatini o'rganar ekanmiz shuni aytish lozimki, bu madaniyat juda salmoqli. Chunki bu madaniyat eng og'ir feodallik jamiyatining vaziyatida yuksalgan. O'sha davr ziyolilari orasida o'zining qobiliyatli san'ati bilan feodalizm mafkuralaridan ustun kelib ko'p omma orasida hurmatga sazovar bo'lgan kishilar yashagan.

Foydalanilgan adabiyotlar:

1. T.Ye.Solomonova. O'zbek musiqasi tarixi T.1981 y. (11-12-betlar);
2. O. Fayziyev. O'rta Osiyo xalqlari musiqa tarixi fanidan ma'ruzalar matni, Navoiy. 2008 y. (16-bet)
3. "O'zbek klassik musiqasi va uning tarixi". - T.Fan. 1993 y

“XORAZM TANBUR CHIZG‘I”NING IXTIROSI XUSUSIDA

Muhammadiyev Aziz Oblaqulovich

*Qarshi DU, Cholg‘u ijrochiligi
va vokal san‘ati kafedrası magistri*

Annotatsiya: Bizga ma‘lumki har bir xalq borki uning tarixi va o‘ziga xos shakllangan madaniyati mavjud bo‘ladi. Jumladan o‘zbek xalqimizning ham har bir millat havas qilgulik boy milliy madaniyatimiz mavjud. Ushbu madaniyatimiz negizlaridan bo‘lmish milliy ijrochilik uslubiga ega tanbur cholg‘usi haqida ushbu maqolamizda so‘z yuritar ekanmiz!- Komil Xorazmiyning tanbur soziga moslagan nota yozuvini eslamasdan ilojimiz yo‘q. Ushbu maqolamizda milliy cholg‘usi Tanbur soziga moslangan nota yozuvi haqida fikr yuritdik.

Kalit so‘zlar: “Tabulatura” - biron-bir cholg‘u soziga moslangan maxsus nota yozuvi, “gul”, “taq”, “ta-qa”, “taq-qa” -tanbur chizg‘ida doyra usullarini yozilishi, “Rost, Buzruk, Navo, Dugoh, Segoh, Iroq, Panjgoh”-xorazm maqomlarini nomlanishi, Zihiy Nazzora, qaddim xamlig‘i (Urganjiy), Miskin, Rahoviy, Sadri Iroq, Oxyor, Choki giribon - dutor maqomlarini nomlanishi

O‘zbek xalqining boy musiqamerosini o‘rganish va uni keng omma ichida targ‘ib qilish ishlari san‘atimizning jonkuyar tashabbuskorlari, mohir ijrochilari zimmasida bo‘lmog‘i zarur. Chunki bizning davrimizgacha yetib kelgan ulkan musiqiy merosni ustozdan-shogirdga bevosita o‘tishida tabarruk zotlar ko‘prik vazifasini o‘tash bilan birgalikda o‘zlarini ijodlari bilan ham namuna bo‘lganlar.

“Tabulatura” - biron-bir cholg‘u soziga moslangan maxsus nota yozuvi demakdir. Masalan, oldinlari Sharqda ud asbobi negizidagi yozuv qo‘llanilgan. U ud torlari (bam, maslas, masna, zir, qadd) va cholg‘uning dastasida parda bosadigan barmoqlar (sabboba, vusto, binsir, xinsir) ning nomlari belgi qilib olinishiga asoslangan. Komil Xorazmiy tabulaturaning tanburga moslangan maxsus navini yaratdi. Unda tanbur pardalariga ko‘ra 18 chiziq olinadi. Ba‘zan 18 chiziqning hammasi yozib o‘tirilmaydi va sharoitga qarab faqat tegishlilari yonboshida raqam bilan ko‘rsatiladi. Chiziqning osti -ustida nuqtalar qo‘yilib, ularning ustma-ust yoki yonma-yon joylanishi tanbur zarblari (“yakka zarb”, “qo‘sh zarb”lar)ga ishora deb bilinadi. Pauza (jimlik) alomati “sukun” sifr (nol) belgisi(o) bilan ifodalanadi. Doira usullari uzun - qisqa zarblarni anglatuvchi bo‘g‘inlar harakatida ko‘rsatiladi: “gul”, “taq”, “ta-qa”, “taq-qa” va hokazo. Kuy bo‘laklari “xona”, “bozgo‘y”, “hang” iboralari; to‘xtov (jumla oxiri) yoyli chiziq (strelka) ishorasi vositasida belgilanib boriladi. Tanbur chizg‘ida she‘riy matnlar ham beriladi. Ular to‘liq yoki lavha tarzida kuy yo‘lini anglatuvchi nuqtalardan alohida, bir chekkada yoziladi. Aksariyat hollarda she‘rlarning faqat boshlang‘ich misralari keltiriladi. Unga qarab ashulachilar g‘azalning qolgan qismlarini esga solib oladilar. Tanbur notasi arab yozuviga o‘xshab, o‘ngdan chapga o‘qiladi.

Tanbur chizg‘idan ko‘zlangan asosiy maqsad Xorazm maqomlarining kuy, usul va ijro asoslarini qonunlashtirish bo‘lgan. Zero, saroyda rasm etilgan mumtoz maqom yo‘llari, el orasidaga kuy va ashulalardan farqli ravishda, qonun-qoidalarga bo‘ysungan holda mukammal ijro etilishi taqozo qilinadi. Feruz sozandani koyib “Bizni uyni (uy-xona, kuy bo‘lagi ham “xona” deyiladi) buzishga qanday jur‘at qildingiz” deganda, aynan shu tanbur chizg‘ida rasmiylashtirilgan musiqiy nizomlar ko‘zda tutilgan.

Bu yozuv maqomlarni ommalashtirish yoki musiqaga endi kirib kelayotgan shogirdlarga kuy o'rgatish vazifasidan xoli. Tanbur notasi maktab ko'rgan sozandalarga maqom matnlari va uning qat'iy nizomlarini esga solish uchun ishlangan. Unga qarab ustozlar maqom yo'llarining qonun-qoidalari va butun boshli yirik turkumlarining kuy hamda usullarini joy-joyiga qo'yib, muvofiqlashtirib borganlar.

Notaga olingan kuy yo'llari qat'iy nizom, erkin ijod etish uchun asos. Qulog'i qotmagan ijrochi undan natija chiqara olmaydi.

Tanbur chizg'ining ixtirosi Komil Xorazmiy va o'g'li Muhammad Rasul nomlari bilan bog'liq bo'lsada, uning vositasida Xorazm maqomlarining mukammal matnlari yozib olinishida ko'plab sozandalar ishtirok etishgan. Ustozlarning gapiga qaraganda maqomlarning notaga olinish tartibi quyidagicha bo'lgan: turli maqomlarni notaga yozish har xil sozandalarga buyurilgan. Ular ishlagan variantlar Xon boshchiligida nufuzli hay'at tomonidan ko'rib chiqilgan. Yozuv ma'qullangandan keyin, kuy matnlarini oqqa ko'chirish tajribali xattotlarga buyurilgan. Ularning eng mukammallari jamlanib, kitob holiga keltirilgan.

Ana shunday puxta ishlangan nusxalardan biri Muhammad Yusuf Bayoniy tomonidan tuzilgan. Mutaxassislarning fikriga ko'ra, u eng to'liq va ishonchli variant deb topilgan. Mazkur to'plam 448 betdan iborat yagona kitob shaklida ishlangan. U uch xil xat bilan yozilgan har bir bo'lagining sanalari ham alohida qayd etilgan: 1299 (1881 - 82 y.), 1300 (1882 - 83y.), 1301 (1883 - 84 y.). To'plam oxiridagi tarixga ko'ra u 1920-yilda, yuqorida zikr etilgan nusxalardan jamlangan).

Bugungi kunda tanbur chizg'ining yigirmaga yaqin nusxalari ma'lum. Ularning aksariyati maqom ilmidan yaqindan xabardor bo'lgan ixtisosli xattotlar tomonidan bitilgan. Mavjud nota to'plamlarining ko'pchiligi bir-biriga o'xshab ketadi. Ba'zi holatlarda esa ular muayyan matnning ko'chirmalari sifatida namoyon bo'ladi. Ilyos Akbarov olib borgan dastlabki qiyosiy kuzatishlardan ma'lum bo'ladiki, tanbur chizg'i asosan mumtoz doiradagi Olti yarim maqom: Rost, Buzruk, Navo, Dugoh, Segoh, Iroq va Panjgoh turkumlarining matnlarini yozib olishga qaratilgan. Ammo tabulaturaning yangi nusxalari topilishi, unda olti yarim maqom tizimidan tashqaridagi turkumlar ham qog'ozga tushirilganligi ma'lum bo'ladi. 2002 yilda hazoraslik Hofiz Ollanazarovda 168 betdan iborat tanbur chizg'ining noma'lum bir nusxasi borligi ma'lum bo'ldi. Afsuski, bu noyob manbaning qachon va kim tomonidan tuzilganligini hali aniqlay olmadik. Aytishlaricha, to'plam Muhammad Rahimxon Feruzning nazariga tushgan mashhur hazoraslik go'yanda Iskandar mahzum iste'molida bo'lgan (Hofiz Ollanazarov - Iskandar mahzumning chevarasi). Uning har bir betida taqiz qilib ikki-uch qator ashula yo'llari xatga tushirilgan. Maqomlarning cholg'u kuylari esa to'plamga kiritilmagan. Nusxaning musiqiy va she'riy matnlari juda puxta ishlangan. Barcha ashulalarning nomlari, doira usullari, kuy unsurlari (xona, bozgo'y va ohanglar) boshdan oxirigacha maxsus ishora vositasida belgilab chiqilgan. She'riy matnlar ham kuy jumllariga muvofiqlashtirilib to'la-to'kis keltirilgan.

Eng muhimi, bunda avvalgi manbalardan bizga tanish bo'lgan Rost, Navo,

Segoh, Dugoh va Buzruklardan tashqari yana yettita maqom - Zihiy Nazzora, Qaddim xamlig`i (Urganjiy), Miskin, Rahoviy, Sadri Iroq, Oxyor, Choki giribon deb nomlanuvchi aytim yo`llardagi turkumlar yozib qoldirilgan. Bu yerda Olti yarim maqom tizimidagilardan tashqari yana alohida Dutor maqomlari (ya'ni dator jo`rligida aytiladigan mumtoz yo`llar) xatga tushirilgandir.

Mazkur nusxaning favqulodda ahamiyati shundaki, unda tanbur va dator maqomlarining ashula yo`llari to`la she'riy matnlar bilan yozib olingan. Bizga ma'lum bo`lgan o`ndan ortiq oldingi ro`yxatlarning birontasida ham she'riy matnlar to`la berilmagan, dator maqomlari esa umuman uchramaydi. Bu noyob manbaning asl nusxasi endilikda O`zbekiston Davlat Konservatoriyasida saqlanmoqda.

Tanbur chizg`i Xorazmdan tashqarida ham tarqalgan. Xususan, uning nusxalari Buxoro sozandalarining ho`lida bo`lganligi ma'lum. 1923 yilda V.A.Uspenskiy Shashmaqomni notaga yozish paytida Buxoroda Dugoh maqomining Saqili Ishqullo qismini ustozlar eslay olmagan. Shunda tanbur chizg`iga qarab Saqili Ishqullo tiklanganligini V.Uspenskiyning o`zi yozib qoldirgan.

Tanbur chizg`iga rus va yevropa tadqiqotchilari ham murojaat etganlar. Birinchi bo`lib bu ishni V.M. Belyayev boshlagan. Bu noyob manba xususida u matbuotda axborot ham bergan. 40-yillarda V.Belyayev Xorazm tabulaturasining matnini 5 chiziqlik yevropa nota yozuviga ko`chirgan. Keyinchalik bu ishni Ilyos Akbarov davom ettirib, yettita qo`lyozma asosida matnning yig`ma variantini ishlab chiqdi. Bu tadqiqot hozirda O`zbekiston Davlat Konservatoriyasining kutubxonasida saqlanmoqda.

So`nggi yillarda tanbur chizg`ini bevosita maqom amaliyoti bilan qiyoslab o`rganishga kirishgan xorazmlik sozanda Ozod Bobonazarov bo`ldi. Uzoq yillar davomidagi izlanishlar evaziga, u birmuncha muvaffaqiyatlarni qo`lga kiritdi. Yangi topilgan "hazorasp nusxasi" ustida Urganch universitetida musiqashunos Botir Raximov rahbarligida bir qancha malakali yosh maqomchilar Rustam Boltayev, Samandar Xudoyberganov, Matrasul Matyoqubovlar ilmiy-ijodiy izlanishlarni boshlagan. Ularning samarasi Xorazm maqom an`analari haqidagi taassurotlarni ancha kengaytirishga imkon beradi.

Shunday qilib, Feruz Xiva taxtida 47 yildan ziyod xonlik qildi. Uning hukmronlik davri rus istilosiga to`g`ri kelib, katta siyosiy qiyinchiliklar tug`ilganligiga qaramasdan, Xiva tarixida madaniy-ma'rifiy yuksalish davri sifatida belgilanadi. Xususan, musiqa sohasida o`ziga xos uyg`onish to`lqini bo`ldi. Feruz rahnamoligida Xorazm klassik musiqasining yangi tarixiy shakli - maqomotning mustaqil ko`rinishi "Olti yarim maqom" deyilgan tushuncha yuzaga keldi. Umuman olganda esa, XIX - XX asr boshlarida Buxoro Shashmaqomiga o`xshab, XIX asr o`rtalaridan sarhisob etish mumkin. Xorazm maqomlarining taraqqiyotida yangi burilish yasagan ustoz sozanda Niyozjon Xo`janing nomi ko`plab yozma hamda og`zaki manbalarda e`tirof etiladi. Aytishlaricha, XIX asrning boshlarida yetuk ustoz bo`lib shakllangan Niyozjon Xo`ja maqom o`rganish uchun Buxoroga kelgan. Bunda "maqom o`rganish" deganda mumtoz

doiradagi kuy va ashulalar emas (ular oldindan Xorazmda mavjud bo'lganligi shubhasiz), balki Shashmaqom tamoyillari, ya'ni maqom yo'llarining "navbat" tarzida uyg'unlashgan tizimi nazarda tutiladi. Keyinchalik navbat majmualarini shakllantirishni Niyozjon Xo'jadan ta'lim olgan Muhammadjon sandiqchi, Abdusattor Mahram, so'ngra Usto Xudoybergan etikchi, Paxlavon Mirzaboshi (Komil Xorazmiy) va ularning shogirdlari davom ettirgan. Xullas, Xorazm maqomlarining muayyan barqaror turkumlarga uyg'unlashish jarayoni hamda unga xizmat etgan mashhur ustozlar shajarasi yozma manbalarda va sozandalar xotirasida aniq tasavvur etiladi.

Shu tariqa XIX asrning oxiri va XX asr boshlarida Xorazmda navbat shaklidagi "Rost", "Buzruk", "Navo", "Dugoh", "Segoh", "Iroq" va "Panjgoh"lardan iborat "Olti yarim maqom" tizimi hamda oddiyroq navbat tarzidagi el sozandalari orasida "dutor maqomlari" deb nom olgan ma'muliy qatlamlar qaror topganligini e'tirof etish mumkin.

Feruz zamonida yuksalishga yuz tutgan musiqiy jarayon, keyinchalik asta-sekin tanazzulga uchray boshladi. 20-yillardan e'tiboran xos saroy uslubiga aloqador maqom ustozlarining ba'zilari: Xudoybergan Muhrkan, Rasul Mirzaboshi, Matyoqub Pozachi, Qalandar Do'nmaslar xayotdan ko'z yumdilar. Qolganlari yangi ijtimoiy sharoitda kun ko'rish choralarini axtara boshladilar. Eng achinarlisi, maqom san'atiga bo'lgan e'tibor keskin ravishda pasayib ketdi. Chunki o'tmish merosiga nisbatan ochiqdan-ochiq salbiy munosabatda bo'lgan sho'ro siyosati to'la-to'kis yangi sotsialistik madaniyatni shakllantirishga qaratilgan edi.

Foydalanilgan adabiyotlar:

- 1.I.Rajabov Maqomlar masalasiga doir T.1963.y.
- 2.O.Matyaqubov Og'zaki an'anadagi professional musiqaga kirish T.1983.y
- 3.O.Matyaqubov Maqomot T.2004.y.
- 4.M.Xarratov Xorazm musiqasi tarixchasi T.1998.

O'ZBEK MUMTOZ CHOLG'U MUSIQASINING SHAKLLANISHI

**Murodov O'ktam Abdunabiyevich,
Sohibov Asadulla Ibragimovich**
Qarshi davlat universiteti
"Cholg'u ijrochiligi va vokal san'ati"
kafedrasida o'qituvchilari

Tayanch so'z va iboralar: o'zbek mumtoz musiqasi, cholg'u sozi ijrochiligi, bir ovoqli monodik uslubda, bastakor, g'ijjak va sato, yetuk sozandalar, puflama-damli cholg'ular, qashqar rubobi, nola va qochirimlar, farshlag diapozon, tovushlar tiniqligi, diatonik tovush va xromatik tovush qatorlar.

O'zbekiston Respublikasi mustaqillikka erishgan dastlabki kunlardan boshlab manaviy-marifiy sohaga katta o'rin berildi. Xalqimiz ma'naviyatining asosi sifatida milliy istiqlol g'oyasi va uning asosiy tamoyillari ishlab chiqildi.

Uzluksiz ta'lim tizimidagi barcha predmetlar qatori musiqa san'atiga oid fanlarning ham asosiy ma'naviy mezonini milliy mafkuraviy o'zlik, ma'naviy kamolot, madaniyat va yuksak tarbiya tashkil eta boshladi. Shu bilan birga musiqa oliygohlarida yangi-yangi fanlarni davlat ta'lim standartlariga kiritildi. Talabalarga o'zbek mumtoz musiqasi va cholg'u musiqasi vositasida ularni ma'naviy va madaniy qobiliyatlarini qolaversa badiiy didini tarbiyalash uchun ularni avvalo mumtoz musiqamizga va mumtoz cholg'u kuylarimizga nisbatan xurmat ruhida tarbiyalash lozimligini unutmasligimiz zarur. Musiqa san'ati ham barcha san'at turlari singari insonning ruhiyatini, voqiylikning yuz berish holatlarini ifoda etuvchi vosita idrok etishning o'ziga xos shakli hisoblanadi. Xususan, bastakor ma'lum bir musiqa asarini yaratishda, ma'lum bir obrazlarni ifodalashda shu obrazga yaqin bo'lgan juda ko'plab xususiyatlarni umumlashtiradi va uning hech qachon tilga olinmagan qirralarini yoritib berishga harakat qiladi. Bunday umumlashtirishlar orqali bastakor turli tabiat manzaralarini, odamlarga xos tipik xususiyatlarni, insonlar o'rtasidagi munosabatlarni, kishilar qalbida shodlik, xursandchilik uyg'otadigan yoki aksincha ularning qalbini larzaga soladigan voqealikalarni ifodalab beradi.

Tarixchilar bo'lib o'tgan voqealarni tarixiy faktlar asosida, adabiyotchilar turli badiiy obrazlar orqali, musavvirlar xilma-xil bo'yoqlar va tasvirlar orqali ifodalab berganlaridek, bastakorlar bularni tovush bo'yoqlarida ifodalab beradilar. Musiqa asarlarining muhim tarbiyaviy ahamiyati ham shundaki ular kishilarning aqliy qobiliyatini ongini o'stirishga, irodasini mustahkamlashga, didini shakllantirish va takomillashtirishga, hissiyotini yorqinlashtirishga o'z imotsional ta'sirini o'tkazadi. Mumtoz musiqa inson moddiy va ma'naviy turmush talablari, ehtiyojlari va o'zini qurshab turgan tashqi muhitga, boshqa kishilarga bo'lgan munosabatlari natijasida paydo bo'lgan. Xalqning ichki ruhiyati, dunyoqarashi, intilishlari va orzu-havasi musiqa ohanglarida aks etib kelingan. Zero cholg'u sozlarining birida professional darajada chala bilish, o'zbek sozlarining nomlari va ularga xos xususiyatlardan yetarlicha ma'lumotga ega bo'lish har bir musiqa mutaxassisi uchun birinchi darajali zarurat hisoblanadi. Cholg'u sozida kuy ijro etishni bilmaydigan, mumtoz musiqani me'yoriga yetkazib ijro eta olmaydigan musiqa mutaxassisi hozirgi kun talabiga mutlaqo to'g'ri kelmaydi. Shuning uchun ham bo'lajak musiqa bakalavrlarini tayyorlashda cholg'u sozi ijrochiligi ixtisoslashtiruvchi fanlardan biri hisoblanadi.

Cholg'u sozlarini o'qitish uslubiyoti bo'yicha darslik va o'quv qo'llanmalarining keyingi yillarda, xususan mustaqillik yillarida ko'plab chop etilishi va uni o'qitish metodlariga bag'ishlangan ilmiymaqola va manografiyalarning yuzaga kelishi ham shu zaruriyatning isboti desa yanglishmagan bo'lamiz.

Toshkent davlat konservatoriyasi, Nizomiy nomli Toshkent davlat pedagogika universiteti, A.Qodiriy nomidagi Madaniyat itstitutining bir qator yetuk mutaxassislari darslik va qo'llanmalarining yangi- yangi nashrlarini yaratish ustida samarali izlanishlar olib bormoqdalar va ayni kunlarda salmoqli natijalarga ham erishdilar deb aytish mumkin. R.Qosimov, T.Alimatov, Q.Usmonov,

R.Tursunov T.Ergashev, B.Rahimjonov va boshqa ko'plab olim va professorlar bu jabhada samarali mehnat qilmoqdalar. Ayniqsa ularning o'zbek xalq mumtoz musiqasini, kuylarini chalishda tovushlar tiniqligiga erishishi va har bir chog'u sozining tabiatidan kelib chiqqan holda unda ishlatilidigan nola, qochirim, farshlag va boshqa bezaklardan foydalanishlariga katta e'tibor qaratilganligi diqqatga sazovordir. Ayniqsa bu texnik murakkabliklarni yengib o'tish yo'llarini ko'rsatib berishlari bo'lajak musiqa mutaxassislarining yetukligi va ularning o'z mutaxassislikfaniga nisbatan hurmat, qolaversa tarbiyasida ham katta ahamiyat kasb etadi. Umuman olganda o'zi musiqa u qanday xoh mumtoz bo'lsin xohlang klassik, boringki estrada bo'lsin bularning barchasi insonni tarbiyalash xususiyatiga ega. Cholg'u ham musiqaning ajralmas bir qismi bo'lib, biror qo'shiq yo'qki cholg'usiz to'la mukammal holda vujudga kelmaydi. Dars va o'quv tajribalarimiz natijasida talabalarning yetuk mutaxasis bo'lib yetishishida birgina cholg'u sozini mukammal o'rganishning o'zi yetarli emasligini barchamiz yaxshi tushunamiz, shuning uchun dars davomida har bir cholg'u sozining o'ziga xos xususiyatlari va unda chalinadigan kuylarni maromiga yetkazib chalish yo'llarini va har bir cholg'u sozining va unda ijro etiladigan kuy bo'ladimi, ohangmi uning o'ziga xos tarbiyaviy jihatlarini o'rganib borishimiz zarurligini yaxshi tushunamiz.

Musiqiy cholg'ularning kelib chiqishi, ishlatilishi va o'zaro muvafiqlashuvi ularning taraqqiy yo'lida sozandalik san'atining o'tmishdan yuzaga kelishida va ushbu san'atning rivoj olishiga olib keldi. Bu san'at o'z ichiga ijrochilik mezonlari va uslublari, cholg'u musiqa asarlarini ijod etishi va ularning o'ziga munosabatini qamrab oladi. Bu esa ijrochi-sozandaning ijodi va mahorati bilan bog'liqdir. Cholg'uning umumiy ko'rinishi, parda tuzilishi(torli cholg'ularda) va tembr-akustik xususiyatlarining shakllanishi sozandalarning kasbkor qurollarini o'zlariga moslashtirish yo'lidagi izlanish va intilishlarining samarasidir. O'rta asrlarda parda-lad tizimi, kuy-ohang tuzilishining tarkibiy birliklari (ilmi advor) va yangrashi, ritm-usul tizimi (ilmi iqto) shakllanishi va amaliyotda qo'llanishi musiqa cholg'usi orqali o'z ifodasini ilmiy-amaliy ishlarda topgan. Binobarin, qaysi musiqa cholg'usi bo'lmasin, mohiyatan musiqa amaliyotini takomillashtirishga, kuy va ashulalarning jozibasini oshirishga qaratilgandir. Qadimgi davrlardan ma'lum bo'lgan cholg'ularning har birida inson qalbining nozik tuyg'ulariga hamohang sadolarni izlab topish aks ettirilgan. Barhayot an'analarga ko'ra musiqa cholg'usi sozanda va ayniqsa, xonandalarning suyanchi va ishonchli hamrohi hisoblangan. Darhaqiqat, musiqa cholg'usi ijrochi uchun chinakam ilhom manbai, erkin ijodiy intilish va mahorat namoyish etishda uning yo'ldoshidir. Musiqa cholg'ularining shakllanishi, avvalo, amaliyotda yuzaga keladi, ularning parda tuzilishi, bezagi, tovush chiqarishi va yangrashi, uslublari ijro jarayonida shakllanadi va takomillashadi. Shu bois har bir cholg'uning repertuari ham mukammalashib va murakkablashib boradi. Musiqa madaniyatining o'rta asrlarda, ayniqsa, uning uyg'onish davri (IX-XVI asrlar)da, misli ko'rilmagan darajada yuksalishi musiqa cholg'ularining repertuari va ijro uslublarni yanada boy va rang-barang bo'lishidan guvohlik beradi.

Hozirgi davrda milliy musiqaga bo'lgan e'tibor, xususan, cholg'u musiqa janrlarining mahalliy ko'rinishlari, kuylarning shakl va ohang jihatlari, ijro uslublarining mahalliy va badiiy mezonlari va jonli ko'rinishlari ijroning yanada jozibali bo'lishiga imkoniyat yaratmoqda.

Mumtoz cholg'u musiqasi yakkasoz va ansambl ijrosiga mo'ljallangan asarlardan iborat bo'lib, har bir soz va ma'lum ansamblning ijro imkoniyatlari, kuy rivoji va shakli bilan ajralib turadi.

Ularning repertuarlari ham o'z vazifalariga bevosita bog'liq bo'lgan janrlardan tashkil topgan. Shaklan murakkab va juda rivojlangan asarlarida mumtoz cholg'u musiqasining barcha qatlamlari taraqqiyotini yorqin namoyish qiladi. Bularni talaba yoshlarga o'rgatish ham ustoz uchun katta mahoratni talab etadi.

Mumtoz musiqalarni talabalar bilan o'rganishda, ularning repertuarlarini boyitib borish bilan bir qatorda asrlar davomida sayqal topib kelgan milliy bezaklar, nola va qochirimlardan foydalana olish ularning hissiy olamiga kirita olish, ularni bekamu-ko'st ijro eta olishi va ularning badiiy qiymatini o'tkir zehn bilan baholay olishi kabi jihatlarga ham alohida etibor berish lozim bo'ladi.

O'zbek xalqining hozirgi avlodi o'z ajdodidan juda katta boy musiqiy merosni, bebaho asarlar hazinasini qabul qilib olgan. Bular ichida mumtoz musiqaning o'rni alohidadir. Turli hududlarimizda yaratilgan "Shashmaqom", "Xorazm maqomlari", "Farg'ona-Toshkent maqomi", mumtoz qo'shiqchiligimiz yo'nalishida yaratilgan yirik hajmdagi, keng diapozon talab qiladigan ashularimiz, katta ashularimizning har biri o'ziga xos musiqiy bezaklarga ega bo'lib, bo'lajak musiqa mutaxassislari bu bebaho boylikni asrab, avaylab saqlashi, ularni yangicha talqinlar bilan boyitib, yosh avlodga singdirib borishi uchun o'ziga xos xassoslik, yuksak malakali kadr qilib tarbiyalash talab etiladi.

Buyuk allomalarimiz, musiqashunos olimlarimiz, musiqiy olamning sir-sinoatlarini ochib beruvchi ko'plab nodir asarlarni va qo'l yozmalarni meros qilib qoldirib ketganlar. Bu xazinani o'rganib undan yetarlicha xulosa chiqarib olish va undagi durdona fikrlarni yoshlar ongiga singdirib, ularning musiqa haqidagi bilimlarini kengaytirib, o'stirib borish ham musiqa o'qituvchilarning zimmasiga yuklatiladi.

Foydalanilgan adabiyotlar:

1. X.Nurmatov, N.Yuldasheva O'zbek xalq musiqasi ijodi. –T;2007 yil.
2. G.Sharipova Musiqa va uni o'qitish metodikasi.
3. S.Begmatov, M.Matyoqubov O'zbek an'anaviy cholg'ulari. –T; - O'qituvchi, 2009 yil.
4. O'zbekiston vatanim manim. 2-kitob. – Toshkent, - T;- G'.G'ulom nomidagi Adabiyot san'at nashriyoti- 1998 yil.
5. Xrestomatiya po metodike muzыkalnogo vopitaniya. - M;-Proveshenie, 1988 god.
6. S.Begmatov, Maqom surnay yo'llari. Toshkent 2010 yil.
7. Yu.Rajabiy, O'zbek maqomlari – Shashmaqom. Toshkent 2006 yil.

МУЗЫКА КАК СПОСОБ ЛЕЧЕНИЯ

Абдурахманов Карши Холходжаевич
*Заведующий кафедрой “Общих
медицинских наук” ГулГУ, к.м.н., доцент*

Шерназаров Фарход Хакназарович
*Декан медицинского факультета,
к.м.н., и .о. доцента*

Худайкулов Шухрат Худайкулович
*Старший преподаватель кафедры
“Общих медицинских наук” ГулГУ*

Файзиев Олим Аюбович
*Преподаватель кафедры
“Общих медицинских наук” ГулГУ*

Аннотация: В статье рассматривается воздействие музыки на человеческий организм в целом, дается анализ исследований и практических экспериментов по рациональному применению музыки.

Ключевые слова: музыка, психические расстройства, соматические заболевания, музыкотерапия

Введение. Термин «музыкотерапия» имеет греко-латинское происхождение и в переводе означает «лечение музыкой». Существует много определений понятия «музыкотерапия».

Значительная часть ученых считают музыкотерапию вспомогательным средством психотерапии, средством специфической подготовки пациентов к использованию сложных терапевтических методов.

Другие авторы определяют музыкотерапию как: Контролируемое использование музыки в лечении, реабилитации, образовании и воспитании детей и взрослых, страдающих от соматических и психических заболеваний. Системное использование музыки для лечения физиологических и психосоциальных аспектов болезни или расстройства. (1,2)

Средство оптимизации творческих сил и педагогико-воспитательной работы.

Интересные факты о музыкотерапии:

- Известный французский актер **Жерар Депардьё** в молодости сильно заикался. Эта болезнь ставила крест на его только начинавшейся карьере. Но врач посоветовал ему ежедневно не менее двух часов уделять прослушиванию **Моцарта**. Через два месяца Жерар полностью избавился от заикания. Так музыкотерапия позволила многочисленным поклонникам наслаждаться талантом выдающегося актера.

- Не исключено, что скоро медицина сможет бороться с **инфекционными заболеваниями** с помощью музыкотерапии. Некоторые специалисты утверждают, что существовавший на Руси обычай беспрестанно звонить в церковные колокола во время эпидемий имел и терапевтические основания.

- Исследования показали, что композиторы **военных маршей** интуитивно определяли характер их воздействия на человека. Ритмы

маршей, которые звучали во время длительных походов, были чуть медленнее ритма спокойной работы человеческого сердца. Такая музыка повышала выносливость солдат, снимала усталость. А вот парадные марши имели более быстрый ритм, что оказывало бодрящее и мобилизующее воздействие.(4,6)

Актуальность. Современная музыкотерапия представляет собой технологию разрешения медицинских, реабилитационных, развивающих, коррекционных, и воспитательных задач.

Исследования в этой области направлены на изучение возможности влияния на личность человека посредством соединения медицинских, педагогических, психотерапевтических методов с управляемым музыкальным воздействием.

Во второй половине XX века интерес к музыкальной терапии и механизму её влияния существенно возрос.

Прислушивание музыки определенного типа способно замедлить сердцебиение и снизить кровяное давление.

Исследователи проверили различные комбинации музыки и тишины и выяснили, что лучше всего на кровоток и сердце действуют мелодии, богатые акцентами и чередующие быстрые и медленные такты.

Арии Верди, которым предшествуют 10-секундные музыкальные вступления, оказались прекрасно синхронизированными с сердечно-сосудистым ритмом.

Практикующие музыкотерапевты-психологи утверждают, что правильно подобранные мелодии, произведения, импровизации являются удобным средством для работы с памятью и бессознательным.

Музыка структурирует процессы мышления и памяти. Звуки взаимодействуют с ассоциативными структурами, "вытаскивая" на поверхность, в сознание актуальные воспоминания и переживания.

Даже то, что музыкой назвать сложно - диссонансы и откровенно "некрасивые, уродливые" мелодии, способны оказывать воздействие на память и сознание, а, следовательно, и благотворно влиять на общее состояние.

Европейские ученые доказали, что под действием музыки Моцарта умственные способности повышаются, не зависимо от того, как к ней относится (нравится она или нет).

Даже после 5 минут слушания у людей заметно увеличивается концентрация и сосредоточенность.

Особенно сильно воздействует эта музыка на детей. Дети развивают свой интеллект значительно быстрее.

В США вели наблюдение за детьми в течение 5 лет.

У тех детей, которые посещали уроки музыки 2 года подряд, наблюдалось значительное развитие пространственного мышления.

У взрослых же эффект воздействия имеет значительную инерцию. У одних активность мозга пропадала с последними звуками.

У других эффект сохранялся дольше, но потом мозг опять возвращался в исходное состояние. Отсюда вывод – надо постоянно поддерживать молодость.

Выводы. Таким образом, мы можем утверждать, что музыка является одним из эффективных способов лечения организма человека, устранения психических расстройств. По нашему мнению, музыкотерапия имеет право на существование и открытую практику, как эффективный способ лечения многих болезней без вмешательства в организм человека.

ЛИТЕРАТУРА

1. Блинов О. А. Процесс музыкальной психотерапии: Систематизация и описание основных форм работы // Психол. журнал. - 1998. - № 3.
2. Брусиловский Ш.С. Музыкотерапия: Руководство по психотерапии / под ред. В. Е. Рожнова. - М., 1985.
3. Григорьева Ш.П. О системе развития зрительного восприятия при нарушении зрения // Психол. журнал. - 1998. - Т. 9. - № 2.
4. Петрушин, В.И. Задачи музыкальной психологии и психотерапии в современной России / В.И. Петрушин // Музыкальная психология и психотерапия. – 2011. – №3. – С. 4–14.
5. Кривцун, В.П. Музыкальная тропа здоровья как инновационная форма оздоровления лиц среднего и пожилого возраста / В.П. Кривцун, Д.Э. Шкирьянов // Мир спорта. – 2009. – №1. – С. 53–61.
6. Петрушин, В.И. О принципе моделирования эмоций в музыке / В.И. Петрушин // Музыкальная психология и психотерапия. – 2008 – №1 – С.40–54.
7. Рапацкая, Л.А. Технологии музыкотерапии как средство общего оздоровления детей с задержками психического развития / Л.А. Рапацкая, М.Н. Бученкова // Вестник КГУ им. Некрасова. – 2010. – №4. – С. 235–240.

КАЙКОВУС ВА НАВОЙНИНГ МУСИҚИЙ ҚАРАШЛАРИ

Қудратов Меҳрож

*Қарши ДУ, Чолғу ижрочилиги
ва вокал санъати кафедраси магистри*

Бабаназарова Гулрух

*Қарши ДУ, Чолғу ижрочилиги ва вокал
санъати кафедраси ўқитувчиси*

Аннотация: “Қобуснома”нинг муаллифи Кайковус 412 хижрий (1021-1022 мелодий) йилида май ойида феодал оиласида туғилди ва “Қобуснома”ни 475 хижрий (1082-1083 мелодий) йилида яратди. Навойнинг “Махбуб ул-қулуб” асрида ҳам бевосита ўз давридаги дейарли барча ижтимоий гуруҳ ва табақаларга характеристика беради. А. Навойнинг бу асари 40 фаслдан иборат.

Калит сўз: Кайковус, Қобуснома, А.Навоий, одоб-охлоқ, созанда-хонанда, тарбия.

Ўз замонасининг икки йирик арбоби Кайковус ва Навоий ижоди мана неча йилдирки бизни қизиқтириб, излантириб ҳалигача ҳайратлантириб келмоқда. Бу олимларнинг асарини ўқир эканмиз, бизни муסיқага бағишланган йирик боблари эътиборимни тортди. Сабаби шундаки икки йирик асар “Қобуснома” ва “Махбуб ул-қулуб” асарларининг бир неча боблари айнан муסיқага бағишланган. Булар бастакорлик, созандалик ва хонандалик бобларидир. Бу икки замон олимлари муסיқачиларни ўз замонасидан келиб чиққан ҳолда шарҳлаганлар, таъриф берганлар.



Мени эътиборимни тортган биринчи асар, бу Унсур Ул Маолий Кайковус ибн Искандар ибн Қобус ибн Вушмагир ибн Зиёр – давлат арбоби, ёзувчи, машхур “Қобуснома” дидактик рисоласидир. Кайковус Касбий денгизининг жанубидаги (1021-1098) Гилон ва Хуросон ўртасида жойлашган Табаристон (Мозандарон)да туғилди.

Унинг XI асрда 63 ёшида форс тилида яратган ва Гилоншоҳга бағишлаган дидактик характердаги “Қобуснома” асари дунёга машхур. Бу даврда феодализм жамияти анча

ривожланган бўлиб, илм-фан, санъат ва адабиёт маълум даражада тараққий этган эди.

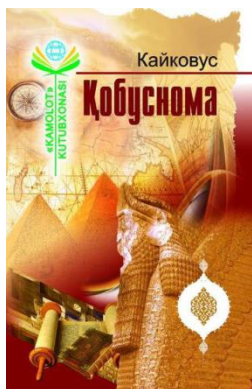

“Қобуснома” рус ва Ғарб шарқшуносларининг, Шарқ олимлари ва педагоглариининг диққатини жалб этди. Бу олимлар “Қобуснома”ни диққат билан ўргандилар ва ўз тилларига таржима қилдилар. Бу ҳақида Кайковус ўз асарида: ўз асари “Сана 475 да бошладим” – деб маълумот беради. Бу даврда Кайковус 63 ёшда бўлиб, анчагина кексайиб қолган эди, у ўғлига мурожаат қилиб: “Пирасам, ман пир шудам” – деб ўзининг қариганлигидан маълумот беради ва “Қобуснома”ни ўз ўғлига бағишлайди.

Ўрта Осиё, шу жумладан, ўзбек ва тожик халқлари орасидаги қадимий дўстлик бу халқларнинг маданияти ва адабиётининг тараққиётига замин ҳозирлади.

“Қобуснома” 44 бобдан иборат бўлиб булардан 4 та боби диний характерга эгадир, қолган 40 та боби ҳаётий воқеаларни ифода этади.

Кайковус ўзининг ҳаётий тажрибалари билан ўғли Гилон Шохини тарбиялашни истайди ва ўзининг панд-насихатларини ўғли учун энг қимматбаҳо мерос деб таъкидлайди. У ўғлига мурожаат қилиб дейди: “Эй фарзанд, умидим шуки, сен шу пандларни қабул қилгайсан. Бу билан мен оталик вазифасини бажо келтирган бўлурман. Билгилки, халқнинг расми, одати шундайки, югуриб-елиб, қидириб-ахтариб дунёдан бирор нарса ҳосил қиладилар ва бу топган нарсаларини ўзларининг яхши кўрган кишисига қолдириб кетадилар. Мен дунёда мана шу сўзларни ҳосил қилдим, сен

менинг учун энг қимматбахосан. Менга сафар вақти яқинлашди, дунёдан нима ҳосил қилган бўлсам, сенинг олдинга қўйдим, токи ўзинга бино қўймагайсан ва ўзинга номуносиб ишларни қилмагайсан”.

“Қобуснома”нинг 36 бобида “Ҳофизлик ва созандалик”га бағишлаган. Бу бобда у: -- “Эй фарзанд, агар ҳофиз бўлсанг, хушфеъл, кувноқ бўлгил, ҳамиша пок хушрўй ва хуш забон бўлгил ва ўз ишинга машғул бўлгил, ярамас хулқ, қўпол башара бўлмагил. Ҳамма вақт мақом, оҳангларни чертмагил, чунки барча машқ ва оҳангни бир хилда чертиш шарт эрмасдур, нединким одамларнинг барчаси бир хилда бўлгон эрмаслар, таъблари ҳам бир-бирига мувофиқ эрмас, яъни халқ ҳар хилдурлар ”.

Иккинчи асарни эса улуғ мутафаккир ва буюк шоир А. Навоийнинг умри охирида 906 (1500-1501) йилда ёзилган йирик насрий асари “Маҳбуб ул-қулуб” асарларини ғоят мазмунли ва сермашаққат ҳаёти давомида тўплаган бой тажрибаси ва хулосалари йиғиндиси деб айта оламиз.

А. Навоий бу асарида ҳам инсон ҳақида қайғуради. Унинг дардини чекади, инсонийликка ярашиқли фазилатларни мадҳ этади, унга зид бўлган иллатларни нафратлайди.

Навоийнинг “Маҳбуб ул-қулуб” асарида ҳам бевосита ўз давридаги дейарли барча ижтимоий гуруҳ ва табақаларга ҳарактеристика беради. А. Навоийнинг бу асари 40 фаслдан иборат бўлиб, бу асарда аксинча Қобусномага зид фикрлар билдирилган.

“Маҳбуб ул-қулуб”нинг санъат аҳлига бағишланган фасл ва саҳифалари ҳам жуда мароқли ва ибратлидир аммо, даставвал шуни айтиш лозимки, Навоий бу асарида санъат аҳлининг 4 тоифасига ўрин беради. Улардан бир гуруҳи созанда ва ҳонандалар, иккинчи гуруҳи сўз санъаткорлари бўлган нотиклардан иборат.



А. Навоий “Созанда ва Хонандалар” ҳақида гапирар экан, булардек киши руҳига таъсир этишга қобил кишилар сирасига ҳам саёқ сийратли сувратидаги таннозлар ва башанг кийинган уйбузар аҳлоқсизлардир, базилари ўлгудай қайсар ва дағал сўзли, қўшиқ айтиб, соз чалиб, одамларни таловчи йўлтўсардирлар деб койинади шоир.

Шу жиҳатдан қараганда “Маҳбуб ул-қулуб”даги шоирлар ва санъаткорлар ҳақидаги қайдлар асарнинг барча давр, замонлар билан ҳамнафаслик фазилатини намоён этади.

Шундай қилиб, А. Навоий “Маҳбуб ул-қулуб” асарида ўз замонасидаги ижтимоий табақалар гуруҳлар ижтимоий-сиёсий ва аҳлоқий ходисалар ҳақида ўз муносабатини шу асари орқали билдирган.

Бу икки асар бошқа-бошқа замонларда яратилган бўлсада ҳозирга қадар ўз замонасига машҳур бўлгани каби ўз аҳамиятини йўқотмаган. Бу муаллифлар авлодларга қарата энг покиза тилагини, гуманистик ниятларини ва доно ўғитларини бадиий бўйоқларда билдирганлар.

Фойдаланилган адабиётлар:

1. Алишер Навоий. Асарлар. Ўн беш томлик. – Тошкент, Бадиий адабиёт нашриёти, 1968 й.
2. Кайковус “Қобуснома” Т., 1994.
3. Ҳошимов К., Нишнонова С., Иномова М., Ҳасанов Р. Педагогика тарихи. – Т.: Ўқитувчи, 1996.

RAQS SAN'ATINING RIVOJLANISH TARIXI VA UNING BUGUNGI KUNDAGI ISTIQBOLLARI

Boymurodova Muxtabar Nodirjon qizi

*Qarshi DU, Musiqa ta'limi
yo'nalishi 2-kurs talabasi*

Kalit so'zlar: raqs, xoreografiya, musiqa ritmi, raqs harakatlari, klassik raqs

Raqs san'at turlaridan biri hisoblanib, musiqa, kuyga monand ritmik tana harakatlarida namoyon bo'ladi. Raqs turli xalqlarning madaniyatida mavjud va u hissiyotlar, ijtimoiy aloqalarni bildirish shakli sifatida yoki ko'ngilxushlik uchun ijro etiladi.

Raqs - insoniyat paydo bo'lgan ilk davrlardayoq tug'ilgan va san'atning eng qadimgi, keng tarqalgan va ommabop turlariga kiradi. Qadimdan inson hayotining muhim jabhalarida raqs alohida o'rin tutganligini qayd etishimiz mumkin. Ibtidoiy davrlarda insonlar tomonidan quyosh, suv, olov bilan bog'liq tabiat hodisalari turli afsonaviy ko'rinishlarda tushunilgan.

Tabiat mo'jizalari insonlarga yaxshilik yoki yomonlik keltiruvchi kuch sifatida tasavvur qilingan. «Avesto», afsona hamda bitiklarda tabiat mo'jizalari jonli timsollarda tasvirlangani va ular pantomimo raqs shaklida ijro etilgani haqida aytib o'tilgan. Insonlarning mehnat jarayonlari, hayvonlarning harakatlari, afsonaviy xarakterdagi harbiy vatanparvarlik ruhidagi raqslarni ijro etishgan. Bu raqslarni ijro etishda tabiat kuchiga tayanganlar. Ular o'z fikrlarini o'g'zaki bayon eta olmay, omadli ov bo'lishini so'rab yalinishgan, yomg'ir yog'ishini, farzand ato etishini so'rab iltijo etganlar.

Hozirgi kunda dunyoning ba'zi bir joylarida, masalan, Afrikada shunday ko'rinishdagi raqslar saqlanib qolgan. Folklorshunoslar, sayohatchilar yozib qoldirganlari o'sha davrdagi xalqning yashash tarzi, urf-odatlarini, aqidalari haqida so'zlaydi. Olov oldida jamoa bo'lib raqs tushishlar, insoniyat tarixining ibtidoiy jamoa davridagi tosh bitiklariga chizilgan rasmlardan ko'rsak bo'ladi. Qadimgi dunyo va antik davr raqslari hozirgi zamon raqslaridan ancha farqlangan. Bular : harbiy, marosimiy, xalq sayllari, to'ylardir. Raqsga tushayotgan ijrochi musiqa ritmini oyoq va qo'llari bilan jonlantirgan. Keyinroq esa maxsus yog'och sandaletlar, kastanetlar, zarbli urma va torli musiqa asboblari foydalana boshlashgan. Mehnat raqslari esa yangicha talqinda, yangi hayotiy ehtiyoj sifatida, insonlarga ruhiy madad beruvchi, quvonch va rohat baxsh etuvchi raqslar ijro etila boshlandi. Masalan: o'zbeklarda «Paxta», «Pilla», ruslarda «Ip yigiruvchi»,

ukrainlarda «Hosil bayrami», moldovanlarda «Uzum yig'imi», koreyslarda «Baliqchilar» va hokazo raqslar shular jumlasidandir. Raqs san'atining mumtoz, lirik, qahramonlik, hazil-mutoyiba, folklor, mehnat va juda ko'p turdagi raqslari saqlanib kelinmoqdaki, unda xalqning har bir davrga xos yashash tarzini aniq, ravshan ifodalanadi. Amir Temur davrida XIV-XV asrlarda Movarounnahr muhim madaniy markazga aylandi. Xalq sayllari va bayramlarining uyushtirilishi natijasida ommaviy maydon raqslari paydo bo'ldi va rivojlandi. Poytaxt hisoblanmish Samarqandning ko'rkam bog'larida saroy qabullari, bayram sayllari o'tkazilgan, xalq raqs va o'yinlari uyushtirilgan. Elchi Klavixo o'z hotiralarida jozibali va go'zal raqslarga ta'rif berilgan. O'zbek sahna raqs san'atining paydo bo'lishida, uning ravnaq topishida, gullab-yashnab, butun dunyoga ko'z-ko'z qilishiga o'z hissasini qo'shgan, raqs san'atimizning buyuk daholari bo'lmish Usta Olim Komilov, Tamaraxonim, Mukarrama Turg'unboyeva, Yusufjon Qiziq Shakarjonov, Isohor Oqilov, Roziya Karimova va ularning shogirdlarini eslab o'tish joizdir. Ular o'zbek xalq raqs san'atining haqiqiy jonkuyarlari va fidoyilari bo'lganlar. Ularning qilgan mashaqqatli mehnatlari o'zbek raqs san'atining bebaho boyligi hisoblanadi. Ushbu boylikni asrab-avaylash, kelajak avlodga yetkazish ishi baletmeysterlarning ixtiyoridadir. O'zbek raqs san'atining meros raqslari majmuasiga kirgan «Munojot», «Rohat», «Tanovar», «Pilla», «Paxta», «Katta o'yin» va boshqa raqslarni biron-bir joyini o'zgartirishga hech kimning haqqi yo'q. Ushbu raqslarni buzmasdan, ortiqcha elementlar qo'shmasdan butunligicha o'rgatish kerak. Aks holda uslublar aralashib, o'zbek milliy raqs san'atining ko'p qirrali boy yo'nalishidir.

Raqqos(a)ning garmonik tana harakati va holatlari, plastik ifodaviyligi va yuz imo-ishoralari, ritm, temp, kompozitsiya orqali obraz yaratish raqsning asosiy vositasidir. Insonning mehnat jarayoni va borliqdan olgan emotsional taassurotlari bilan bog'liq holda yuzaga kelgan. Dastlab qo'shiq va so'z bilan bog'liq bo'lib, keyinchalik mustaqil san'at turiga aylangan. Raqs asrlar davomida takomillashib, barqaror shakllarga ega bo'la borgan. Ijrochining libosi raqs obrazlariga aniqlik beradi.

Har bir xalqning raqs an'analari, ijro uslubi, plastik tasviriy vositalari bo'lib, ular tarixiy, ijtimoiy va geografik sharoitlar ta'sirida tarkib topib rivojlangan. Raqs xalq marosimlari, bayramlarining tarkibiy qismidir. Ular bilan bog'liq holda xorovod va marosim o'yinlari paydo bo'lgan. Xorovodlar asta-sekin marosim o'yinlaridan xalos bo'lib, xalq turmushining ayrim tomonlarini aks ettira boshlagan. Xalq raqsida ovchilik, chorvachilik, dehqonchilik va hunarmandlik bilan bog'lik mavzular, shuningdek, xalqning bosqinchilarga qarshi kurashi va lirik kayfiyati o'z aksini topgan.

Raqs musiqa bilan uzviy bog'liq, musiqa mazmunini obrazlar vositasida ochib beradi. Xalq raqsalarida ritm muhim bo'lib, u musiqada o'z ifodasini topadi, oyoq, qo'l, bosh va tana harakatlari umumiy ritmga bo'ysunadi, bir-biri bilan bog'lanadi. O'zbek raqslari mazmunini ifodalashda ijrochilar tepki, qarsak, zangdan ham foydalanadi. Ayrim raqslar ro'mol, piyola, qadah kabi buyum bilan ijro etiladi, ba'zan ijrochi xalq cholg'u asboblari (qayroq, doira, nog'ora va h.k.)da

o'ziga o'zi jo'r bo'ladi. G'arbiy Yevropa xalqlari raqsida, asosan oyoq harakatlari muhim bo'lib, qo'l va tana harakatlari unga jo'r bo'ladi. Sharqda esa qo'l va tana harakatlari plastik ifodaviylikning asosiy vositalaridir. Sahnaviy raqs xalq ijodiga tayanadi, uning merosi va o'ziga xos fazilatlarini saqlaydi va rivojlantiradi. U dastlab Yunoniston, Hindiston va boshqa mamlakatlarda paydo bo'lgan. Xalq raqslari asosida tarkib topgan professional raqsarlar yuksak darajada rivojlanib, turli raqs tizimlari (xususan, Yevropa va Sharq mumtoz raqslari) qaror topgan.

Musulmonlik davrida ham O'zbekiston sarhadlarida turli taraqqiyot bosqichlarida paydo bo'lgan. Raqsarlar, o'yinlar bir-biriga ta'sir ko'rsatib, yonmayon yashab kelgan. Shu bois shahar va qishloqlarda o'tkazilgan to'y, bayram va ma'rakalardagi "Beshqarsak" kabi qadimiy o'yinlar ham, "Katta o'yin", "Lazgi", "Kema o'yin", "Ashshadaroz" singari katta umumlashmaga, ramziy timsollarga ega. Raqs san'ati, ayniqsa, Amir Temur va temuriylar saltanatida ravnaq topgan. Unda xotin-qizlarning o'rni katta bo'lgan. Rang-baranglik, tarixiy qatlamlar raqsda yaqqol ko'zga tashlangan. Olov atrofidagi o'yinlar, Anaxita va Rustam timsollariga bag'ishlangan o'yinlar, maqom raqslari, "Arg'ushtak" kabi raqsarlar shu jumladandir. "Munojot", "Tanovor", "Lazgi" raqslari ham aynan shu davrda malakali ijrochilar dasturidan mustahkam o'rin olgan. 15-asrning 2-yarmi va 16-asr boshida "Sayyid badr", "Tohir chakka", "Mohchuchuk", "Maqsudali", "Katta Moh", "Kichik Moh" laqabli raqs ustalari shuhrat qozondi. Bu davrda raqs san'ati xalq raqsi va malakali raqs yo'nalishida rivojlandi.

20-asrda raqs san'ati Buxoro raqsi, Xorazm raqsi, Farg'ona raqsi yo'nalishida; zamonaviy sahna talablari asosida qayta ishlangan sahnaviy xalq raqsi sifatida: milliy raqs unsurlaridan foydalangan balet spektakllari tarzida rivojlanib keldi. Mazkur yo'nalishlarning har biri asr davomida bir necha tarixiy bosqichni bosib o'tib, o'z shakli-shamoyili, mazmuniga ega bo'ldi. Bir qator davlat va xalq raqs jamoalari jahonga tanildi. Bunda Hamdamxon, Yusufjon qiziq Shakarjonov, Usta Olim Komilov, Tamaraxonim, Mukarrama Turg'unboyeva, Gavhar Rahimova, Roziya Karimova, Qunduz Mirkarimova, Karim Rahimov, Qodir Mo'minov, Ma'mura Ergasheva, Yulduz Ismatova, Shokir Ahmedov, Gavhar Matyoqubova, Rushana Sultonova, Dilafro'z Jabborova, Qizlarxon Do'stmuhamedova, Malika Ahmedova kabi raqs ustalarining xizmati katta.

Mustaqillik davrida raqs san'ati yanada tez sur'atlar bilan rivojlanmoqda. 1997-yil 8-yanvarda O'zbekiston Respublikasi Prezidenti Islom Karimovning "O'zbekistonda milliy raqs va xoreografiya san'atini rivojlantirish to'g'risida"gi farmoni va mazkur farmonni bajarish yuzasidan Vazirlar Mahkamasining o'sha yili 25-fevralda 101-qarori chiqdi. Shu asosda M. Turg'unboyeva nomidagi "O'zbekraqs" ijodiy birlashmasi tashkil topdi, birlashma qoshida maxsus jamg'arma tuzildi. Xoreografiya bilim yurti negizida esa Toshkent davlat milliy raqs va xoreografiya oliy maktabi barpo etildi. "O'zbekraqs", "O'zbeknavo" ijodiy birlashmalari tarkibidagi ansambllar, xalq raqs merosini o'rganish va tiklash asosida yangi raqsarlar yaratish, an'anaviy raqsarlarni asrabavaylash va munosib darajada namoyish etish, yosh raqqos va raqqosalarni tarbiyalab yetishtirish bo'yicha olib borayotgan harakatlari ijobiy natijalar bermoqda. Milliy raqs

ijrochiligi bo'yicha M. Turg'unboyeva nomidagi mukofot ta'sis etilgan. Bir qator davlat va xalq raqs ansambllari (masalan, "Bahor", "Tanovor" va boshqa), raqs ustalari jahonning turli mamlakatlarida bo'lib, o'zbek raqs san'atini namoyish etmoqdalar. Raqs san'ati insonning mehnat jarayoni va borliqdan olgan hissiy taassurotlari bilan bog'liq holda yuzaga kelgan. Bu san'at dastlab qo'shiq va so'z bilan bog'liq bo'lib, keyinchalik mustaqil san'at turiga aylangan. Raqs asrlar davomida takomillashib, barqaror shakllarga ega bo'lib borgan. Ijrochining libosi raqs obrazlariga aniqlik bergan.

Har bir xalqning raqs an'analari, ijro uslubi, plastik tasviriy vositalari bo'lib, ular tarixiy, ijtimoiy va geografik sharoitlar ta'sirida tarkib topib rivojlangan. O'zbek raqslari mazmunini ifodalashda ijrochilar tepki, qarsak, zangdan ham foydalanganlar. Ayrim raqslar ro'mol, piyola, qadah kabi buyum bilan ijro etilgan, ba'zan ijrochi xalq cholg'u asboblari (qayroq, doira, nog'ora va h.k.) da o'ziga o'zi jo'r bo'lgan.

Foydalanilgan adabiyotlar:

1. O'zbekiston Respublikasining Konstitutsiyasi. -T.: « O'zbekiston», 2010.
2. I.A.Karimov. «Yuksak ma'naviyat - yengilmas kuch». T., 2008.
3. E.Y.Saitova, N.E.Abraykulova "Xoreografiya va raqs san'ati asoslari" Toshkent – 2015
4. R.Karimova. « O'zbek raqslari». T.: «Cho'lpon» nashriyoti, 2003.
5. X.Xamidova, D.Sayfullayeva, S.Zokirova. «Merosiy raqs durdonalari». T.: «Cho'lpon», 2003.
7. D.Sayfullayeva, Z.Kazakbayeva. O'zbek raqs san'ati tarixi va raqs sahnalashtirish sirlari. T.: «Vorisi» M.Ch.J., 2006.
8. R. Karimova, D.Sayfullayeva. O'zbek yakka ayollar raqsi. T.: «Cho'lpon», 2007
9. www.ziyouz.com kutubxonasi

O'ZBEK XALQINING MUSIQIY MEROSI VA UNING XX ASRDA RIVOJINING ASOSIY BOSQICHLARI

Murodov O'ktam Abdunabiyevich

Qarshi DU "Cholg'u ijrochiligi va vokal san'ati"

kafedrasi o'qituvchisi

Axmedova Zuhra Sobirjon qizi

Qarshi DU, Cholg'u ijrochiligi yo'nalishi talabasi

Annotasiya: An'anaviy, milliy san'atga bo'lgan e'tiborning ortganligini milliy musiqa merosimizning ham o'rni beqiyosdir, shuning uchun ham yoshlarimizga musiqa asboblarini o'rganishlari va qo'shiq terma, yalla – laparlarni o'rganishlari foydadan holi emas.

Tayanch so'zlar: Ashula, musiqa, raqs, folklor, o'zbek xalq qo'shiqlari, maqom, milliy sozlarimiz, an'analarimiz, madaniyat va ma'naviyat, mumtoz musiqa, sharq musiqasi.

Tarixdan ma'lum, ma'naviyatimizning asosiy bo'g'ini bo'lgan musiqiy madaniyatimiz, an'anaviy qo'shiqlarimiz, maqom ijrolari hamisha xalqimizning

kundalik hayotida ma'naviy ozuqa sifatida e'tirof etib kelingan. Xalq og'ir kunlarida musiqadan najot izlagan, xursandchilik kunlarida ham qo'shiq va musiqa ularga hamrox bo'lgan. An'anaviy musiqa va qo'shiqlarimiz odamlarni hamisha iymonga, mehr-oqibatga, odamiylikka chorlab kelgan.

Ashula, musiqa, raqs, folklor ijrochiligi san'ati milliy musiqa san'atining xalq hayoti va ijodi bilan chambarchas bog'liq holda paydo bo'lgan va rivojlanib kelgan qadimiy san'at turlaridan hisoblanadi.

O'zbek xalq musiqa san'ati o'zining milliy jarayonlarida o'ziga xos va mukammal darajada shakllangan betakror xalq va mumtoz musiqa merosiga ega. XX asrga kelib, bu ijtimoiy hayot va musiqa madaniyatimizda yangi yo'nalish joriy etila boshlandi. O'zbekistonda ham yevropacha tafakkur oqimining ta'siri sezila boshlandi va zamonaviy musiqaning kompozitorlik ijodiyoti ko'rinishida amaliyotda qaror topa boshlandi.

Dunyodagi har bir xalq o'zining qadimiy tarixiga ega bo'lgan musiqiy an'analariga egadir. Shular qatorida o'zbek musiqasi ham juda qadimiy va o'ziga xos an'analariga egadir. O'zbek musiqasi azaldan ikki ulkan yo'nalishda shakllanib, asrlar osha rivojlanib kelgan. Birinchi yo'nalish, bu xalq hayotiy voqe'liklari bilan bog'liq bo'lgan folklor musiqasidir. Insoniyatning kundalik hayoti, mehnati va faoliyatini in'ikos etuvchi musiqadir. Folklor musiqasining asosiy mezonlari marosimlar va voqealar bilan bog'liq bo'lib, to'rtta yo'nalishdan iboratdir.

Bular: 1. Bolalar musiqasi. 2. Mehnat qo'shiqlari. 3. Marosim qo'shiqlari. 4. Diniy, afsuniy qo'shiqlar. Bular - alia, yalla, lapar, terma, qo'shiq, aytishuv kabi janrlardir. Xalq folklor musiqasining asosiy xususiyatlaridan biri: folklor musiqasini xalq yaratadi, xalq tomonidan ijro etiladi va tinglanadi. Lekin folklor musiqasining ham bilimdon ijrochilari bo'lib, xalq orasida ular laparchi, yallachi kabi nomlar bilan atalib kelinadi. Folklor musiqasining ijrosida va ijodida muayyan janrlar tarkibiga asoslangan erkinlik xususiyatlari mavjuddir. Musiqiy namunalarning shakl jihatidan soddaligi, barmoq vazniga xos she'riy matnlarga asoslanishi va unchalik katta boimagan diapazon doirasida ijro etilishi bilan xarakterlanadi. Ikkinchi yo'nalish mumtoz musiqadir. Mumtoz musiqa namunalari, har tomonlama mukammallik kasb etishi bilan folklor musiqasidan farq qiladi. Mumtoz musiqa alohida yaratuvchisi, ya'ni bilimdon bastakori tomonidan ijod etiladi. Bilimli va mohir sozanda yoki xonandalar tomonidan ijro etiladi. Asosan aruz vazniga xos bo'lgan so'z matnlariga asoslab va muayyan shaklda yaratiladi. O'zbek xalq mumtoz musiqasi o'zining mukammalligi va murakkabligi bilan boshqa xalqlar orasida alohida o'ringa egadir. Mumtoz musiqaning eng yirik shakli maqomlardir. Maqomlar O'zbekistonning uch vohasida mavjud bo'lib, Buxoroda "Shashmaqom", Xorazmda "Xorazm maqomlari", Farg'ona vodiysida "Farg'ona-Toshkent maqom yo'llari" deb yuritiladi. Bundan tashqari, maqomlar yo'illarida yaratilgan, shaklan va ijroviy xususiyatlari doirasi maqomlarga xos bo'lgan "Suvora"lar, Katta ashula, Surnay maqom yo'illari, dutor maqomlari hamda cholg'u yo'llari mavjuddir. Mumtoz musiqaning shaklan muqimligi, qonun-qoidalarga egaligi, talqin uslublarining mavjudligi uning murakkabligidan dalolat beradi.

Maqomlarni ijro etish uchun maxsus tayyorgarlik, bilim va albatta keng diapazonli ovozga ega bo'lish lozimdir. Maqomlar, odatda bir necha yillar davomida hamda ustoz-shogird qabilidagi ta'lim asosida o'zlashtiriladi. Shu bilanbirga qayd etish lozimki, "Maqom yollari ijrosi uchun hofizga keng diapozon, yoqimli ovoz va yuksak aytish texnikasi bo'lishi shart.

O'zbek musiqasining ijodiyoti yillar davomida turli janrlar bilan boyib kelgan. XX asrga kelib, bastakorlik an'alariga xos va jahon musiqasi ijodiyoti namunalariga mos kompozitorlik ijodiyoti kirib keldi. Bu albatta o'zining yangidan-yangi janrlari, ularni yaratish va ijro etish qonuniyatlari bilan bog'liqdir. Kompozitorlik ijodiyoti bilan birga o'zbek musiqasiga yevropa musiqiy an'alarida mavjud bo'lgan opera, balet, simfoniya, kamer musiqasi, cholg'u musiqasi kabi bir qator janrlarda ijod etish an'anasi kirib keldi. O'tgan asr davomida bu an'ana o'zbek musiqiy hayotida o'z o'rnini topdi. O'zbek kompozitorlik maktabi shakllandi, yetuk kompozitorlar tarbiyalanib samarali ijod etdilar. Olamshumul ahamiyatga ega bo'lgan musiqiy asarlar yaratdilar.

O'zbek xalqining musiqasi merosi boy an'analarga va qadimiy tarixga egadir. Uning davrlar osha rivoji, xalq musiqasi va mumtoz musiqasi negizida rivoj topib kelganligi amaliyotdan ma'lumdir, Musiqasi san'ati insoniyatning ma'naviy boyligi, estetik dunyoqarashi va kelajak kamolotini belgilovchi mezonlardan biri sifatida ardoqlanib kelinadi. Unda har bir xalqning milliy an'analari, urfodatlar, marosim va qadriyatlar munosib o'rin olgan. Musiqasi ijrochiligi, xalq musiqasi madaniyatining shakllanib, rivoj topuvchi jonli jarayoni ekanligi hammaga ma'lum. Uning namoyandalari bo'lmish sozanda, xonanda va bastakorlar xalq madaniyatining o'ziga xos mutasaddilari sifatida e'zozga loyiq ko'rilgan. Bu borada o'tmish risolalarida ham tarixiy ma'lumotlar zikr etib kelingan. Abu Nasr Farobiyning "Katta musiqasi kitobi", Zaynullobiddin Husayniyning "Qonuni ilmi, amali musiqasi", Abdurahmon Jomiyning "Risolasi musiqiy", Alisher Navoiyning "Majolis un-nafois", Darvesh Ali Changiyning "Musiqiy risola"lari bunga yorqin misoldir. XIX asrning ikkinchi yarmi va XX asrning boshlarida o'zbek musiqasi san'ati, azaliy an'analari negizida yangicha munosabatlar davri sifatida tarixga muhurlandi. Davrning yetakchi hofizlari Hamroqul qori, Hoji Abdulaziz Adurasulov, Mulla To'ychi Toshmuhamedov, Domla Halim Ibodov kabi namoyandalarning ijodlari, ijrochilik uslublari mumtoz musiqasi an'alariga asoslangan. 1920-yillardan boshlab xonanda va sozandalarning yangi avlodi shakllandi. O'zbek musiqasining XX asr jarayonida, zamon talabi doirasida keskin rivojlanganligi tuzumning o'zgarishi, yangi munosabatlarni yuzaga kelganligi bilan bog'liqdir. Buning zaminida eng avvalo yevropa madaniyatining kirib kelishi va unga asoslangan holda turmush tarzini shakllanganligi hamda musiqasi ijodkorlarining yangi avlodi tarbiyalanganligi bilan bog'liqdir. XX asr o'zbek musiqasi ijodiyoti yangi avlod shakllanishi bilan bog'liqdir. Uning shakllanish mezonlari va rivojlanish yo'lining o'zbek kompozitorlik ijodi hamda zamonaviy musiqasi san'atining ommalashishi bilan bog'liq bir qator omillari mavjuddir. Shunga ko'ra XX asr o'zbek musiqasi rivojlanish jarayonini uch bosqichga bo'lib tahlil qilish o'rinlidir.

An'anaviy, milliy san'atga bo'lgan e'tiborning ortganligini aynan 1972-yilda Toshkent davlat konservatoriyasida "Sharq musiqasi" kafedrasining ochilishi, 1975-yilda Toshkent shahrida otkazilgan "Макомы, мугамыи современное композиторское творчество" mavzusidagi ilmiy-nazariy konferensiya, 1979-yilda musiqiy sharqshunoslik masalalariga bag'ishlab o'tkazilgan kengash, 1980-yilda Xiva shahridagi an'anaviy ijrochilik masalalariga bag'ishlangan seminar va ko'plab turli ko'rik tanlovlar namoyon etdi. Muntazam ravishda ijrochi, musiqashunos, kompozitor talabalar ortasida tanlovlar o'tkazish an'anaga aylandi. Ushbu tanlovda g'oliblikni qolga kiritgan yosh iste'dod egalari Toshkent davlat konservatoriyasiga imtiyozli tarzda qabul qilinish imkoniyatiga ega bo'ldilar. Ushbu davrda O'zbek davlat filarmoniyasining tarkibi yanada kengayib, faoliyati mustahkamlana bordi (1978-yilda Muhiddin Qori Yoqubov nomi beriladi). Uning tarkibida O'zbekiston davlat simfonik orkestri (badiiy rahbar va bosh dirigor Z.Haqqazarov), T.Jalilov nomidagi xalq cholg'ulari orkestri (bosh dirigor F.Sodiqov), xor kapellasi (bosh xormeyster A.Hamidov), Mukarrama Turg'unboyeva nomidagi "Bahor" xalq, raqs ansambli mavjud edi. 1969-yilda "Bahor" konsert zali ochilib, asosiy akademik konsertlar shu maskanda o'tkazilishi rasm bo'ldi.

1972-yili «Yalla» vokal-cholg'u ansambliga Farrux Zokirov badiiy rahbar etib tayinlangandan keyin ansamblning mavqei yanada ortdi. Xalq orasida unutilib yuborilayotgan an'anaviy o'zbek xalq qo'shiqlaridan «Yallama yorim», «Boychechak», «Handalak», «G'ayra-g'ayra», «Qilpillama», «Ganji qorabog'», «Sumalak», «Omonyor», «Torinning siri» (T.To'la) kabi qo'shiqlarga ansambl yangicha yondoshadi va zamonaviy ruhda tarqin etadi. F.Zokirov yaratgan «Andijonga boray dedim», «Men al-Xorazmiy», «Bolalik taronasi» (A.Xo'jayev), «Uchquduq» (Yu.Ertin), «Shahrisabz», «Yurt ishqida yonaman», «Majnuntol», «Sendan go'zali yo'q» kabi original qo'shiqlarni mohirlik bilan ijro etadi. O'zining faoliyati bilan, milliy an'analarni zamonaviy estrada talqinida alohida uslub yaratganligi va ijroda o'rnak bo'lganligi sababli o'zbek estradasining yetakchi jamoasiga aylanadi.

Hozirgi kunda ta'lim-tarbiya oldida turgan asosiy maqsadlardan biri – yoshavlodga ajdodlarimizning asrlar davomida orttirilgan ma'anaviy boyliklarini singdirish, ularda insoniy fazilatlarini qaror toptirish va muntazam rivojlantirib borish, vatan va millat oldidagi burch va ma'suliyatni his etishga o'rgatishdan iboratdir. Shunday ekan, bugungi yosh avlodni vatanparvar, tashabbuskor, fidoiy inson sifatida tarbiyalash muhim vazifaga aylandi. Buning uchun ularga milliy qadriyatlarini chuqur anglatish, qalbiga singdirish lozim. Busiz barkamol insonni, uning shaxsiyatini to'g'ri shakllantirib bo'lmaydi. Shuni yaxshi bilgan bizning bobolarimiz xonadonlarida milliy sozlarimiz devorda osilib turgan va bobolarimiz ushbu sozlarni chalishni hamda qo'shiq aytishni bilganlar. Ayniqsa, Qashqadaryo - Surxondaryo viloyatlarida do'mbira sozi, chanqobuz sozlari saqlanib, foydalanib, bobo momolarimiz tomonidan kuylar chalinib, terma va laparlar kuylangan. Lekin afsuski bu an'ana – qadriyatlarimizning davomiyligi hozirgi kunda ancha uzilishlarga uchramoqda.

Foydalanilgan adabiyotlar:

1. T.Ye.Solomonova. O`zbek musiqasi tarixi T.1981 y.
2. Karomatov F.M. O`zbek xalqi muzika merosi. XX asr. 1-kitob.T 1982 Fitrat.
3. "O`zbek klassik musiqasi va uning tarixi". - T.Fan. 1993 y.
4. Yu.Rajabiy O`zbek maqomlari "Shashmaqom" T.2006 y.

MULLA BEKJON O`G`LI MUHAMMAD YUSUF DEVONZODA "XORAZM MUSIQIY TARIXCHASI" NOMLI RISOLASINING ILMIIY AMALIY AHAMIYATI

Ro`ziboyev Shahzod

*Qarshi DU, Cholg`u ijrochiligi
yo`nalishi II-kurs talabasi*

Xodjanliyazov I. A.

*Qarshi DU, Cholg`u ijrochiligi va vocal
san`ati kafedrasi o`qituvchisi*

XX asr boshlarida Xorazmda madaniyat va ma`rifat sohasida ko`pgina asarlarni to`plash, nashr qilish, tadqiqot ishlarini olib borish kabi savobli ishlarni amalga oshirgan kishilardan biri Mulla Bekjon Rahmon o`g`lidir.

Mulla Bekjon 1887 yilda Xivada ma`rifatli oilada tavallud topdi. Uning otasi Rahmonbergan Mahram Xiva xonligida bosh vazir lavozimida ishlagan davlat arbobi Islomxo`janing ish yurituvchisi bo`lib, Xivadagi shifoxona, pochta, telegraf, qator madrasa va minoralarni barpo qilishda bosh-qosh bo`lgan. Bu oilada voyaga etgan Bekjon yoshligidan ilmu-ma`rifat yog`dusida kamol topdi, maktab va madrasalarda tahsil oldi.

Uning otasi Islomxo`ja yordamida o`g`lini Istanbul seminariyasiga o`qishga yuboradi. 1913-1918 yillarda Mulla Bekjon diniy va dunyoviy bilimlar bo`yicha tahsil oladi. Bunga qadar u yerda o`zbek adiblari Fitrat, Abdurahmon Sa`diy, Usmon Xo`ja va boshqalar o`qigan edilar. Mulla Bekjonning Turkiyada bo`lishi uning yosh turklar harakati g`oyasi bilan oshno qiladi. Natijada u Xivaga qaytgach, "Yosh xivaliklar" safiga qo`shilib, jadidchilik harakatida faoliyat ko`rsatadi.

Mulla Bekjon Rahmon o`g`li (Bekjon Rahmonov) va Muhammad Yusuf Devonzoda (Matyusuf Xarrotov) qalamiga mansub "Xorazm musiqiy tarixchasi" xonliklar tugatilib, yangi davrga o`tish paytida yuzaga kelgan ilk risola. Bu asar faqatgina yangi tarix nishonasi bo`lganligi uchun emas, balki boshqa ilmiy-estetik jihatlari bilan ham diqqatga sazovordir. Davr ehtiyojlari bilan sug`orilgan hamda o`zbek adabiy tilida bitilgan ixcham va purma`no musiqiy risola Sharq musiqiyshunosligining odatlariga vorisilik kesimida ham o`z sohasining bilimdonlari tomonidan yaratilgan nodir asar sifatida e`tiborli. Shuning uchun asardan o`rin olgan hujjat va ma`lumotlar aksariyati bugungi kunda ham o`z ahamiyatini saqlab kelmoqda.

Bekjon Rahmonov (1887-1937) XX asr boshlarida Xorazmda qizg'in faoliyat yurgizgan milliy ma'rifatchilarning yorqin namoyandasi, yirik davlat arbobi, iste'dodli olim va adabiyotshunos. U Xivada madrasani tugatgandan keyin 1913-1918 yillarda Istanbul seminariyasida ta'lim olgan va Fitrat, Abdurahmon Sa'diy, Usmon Xo'ja kabi o'z davrining ilg'or vakillari bilan yaqin munosabatlarda bo'lgan.

Fitrat tadqiqotida nazariyot masalalari oldinga chiqarilib, amaliyot tarix ikkinchi o'ringa olinadi. Shu tufayli asar "O'zbek klassik musiqasi va uning tarixi" deyilgan. Bu ham olimning yuksak ilmiy salohiyatidan darak beruvchi sarlavha. Gap, albatta, faqat nomlanishda emas. Balki ko'proq uning ichki mazmunidir. Kitobning "Sharq musiqasi" deb nomlanuvchi birinchi fasli quyidagi jumlar bilan boshlanadi: "Bizda "G'arb musiqasi"ga qarshi "Sharq musiqasi" degan so'z yuradir. Bu kun bu so'zdan anglashilgan ma'no turk, arab, fors millatlarining musiqalaridir. Yuqoridagi ma'noda olingan Sharq musiqasi asos nazariya e'tibori bilan birdir. Fitratdan farqli o'laroq, "...tarixcha" mualliflarining qo'lida ishonchli manbaa bor. U ham bo'lsa tanbur chiziqdarida bitilgan Xorazm mumtoz musiqasining puxta va mukammal ishlangan nota matnlaridir. Tanbur chizg'i vositasida yozilgan Xorazm Olti yarim maqomi va dutor maqomlarining matnlari mislsiz musiqiy yodgorlik. Bugungi amaldagi maqomot tizimi ham aynan shu qonuniyatlarga asoslanadi. Tanbur chizg'i vositasida yozilgan Xorazm Olti yarim maqomi va dutor maqomlarining matnlari mislsiz musiqiy yodgorlik. Unda bitilgan maqom majmualari nazariyot va amaliyot kesimida vujudga kelgan benazir manbaa. Muhammad Komil Devoniyning ulug'ligi shundaki, aql zakovat bilan tanbur chizg'ining ilmiy-nazariy mohiyatini idroklab, serjilo kuy yo'lining suduri (tarxi)ni oddiygina zarblarni anglatuvchi nuqtalar bilan ifodasini topgan. Olti yarim maqomni xatga tushirgan ustozlar didiga mos ravishda amaldagi Dutor maqomlarining yetti turkumini notaga yozib, o'zidan ajoyib meros qoldirdi. San'atkor qalamiga mansub "Dutor maqomlari" yozuvining ikki nusxasi bizgacha yetib kelgan va ular qadimiy maqom qatlamlarini o'rganishda tengsiz manbaa hisoblanadi.

"Xorazm musiqiy tarixchasi" kitobi bilan boshlangan xayrli ishlar afsuski uzoqqa bormadi. Bu yo'lda say'-harakat qilgan ma'rifatchilar Bekjon Rahmonov, Muhammad Komil Devoniy hamda prof. Abdurauf Fitrat qatag'on qurbonlari bo'ldilar. Matyusuf Xarrotov ham mislsiz azob-uqubatlarni boshdan kechirdi. 1939 yilda otasi Matyoqub Xarrotov qatl qilingandan keyin u umrining oxirigacha xavf va qo'rquv ostida yashadi.

Faqat Mustaqillik davriga kelib, milliy ma'rifatchilar ruhi poklari obod etildi, madaniy meroslari qayta tiklana boshlandi. Shu yo'sinda musiqiyshunos Botir Matyoqubovning g'ayrati tufayli 1998 yilda "Xorazm musiqiy tarixchasi"ning kirill yozuviga o'girilgan nusxasi qayta nashr etildi.

O'sha davrda nashr etilgan "Qizil Xorazm", "Xorazm xabarlari", "Maorif", "Yoshlar ovozi", "Ishchilar tovushi", "Yordam", "Qopqon" kabi gazetalarning nashr bo'lishida asosiy rol o'ynadi. Qog'oz fabrikasini tashkil etish bo'yicha harakat qilib, bu sohada ham ancha ishlarga bosh-qosh bo'ldi. Rus

sharqshunoslaridan A.N.Samoylovich bilan hamkorlik qilib, ko'pgina folklor asarlarini va yozma adabiyotga oid materiallarni rus tiliga tarjima qilib, Peterburgda chop etilishga erishdi.

O'zining qisqa umri davomida Mulla Bekjon ko'plab ijodiy ishlarni amalga oshirishga erishdi. Madaniyat va ma'rifat sohasida ma'lumotlar to'plash, nashr qilish, tadqiqot ishlarini olib borish jarayonida "O'talar so'zi", "Xalq adabiyoti", "Xorazm musiqiy tarixchasi", "Kattalar alifbosi", "O'qish kitobi" "Lotin yozuvi", "O'zbek orfografiyasi haqida ocherklar", "Xorazm tarixi ocherklari", "She'rlar yug'urmi" kabi folklor, musiqa, pedagogika va tilshunoslik, tarix va adabiyot sohalarida asarlar yaratdi. Xorazmdagi dastlabki gazeta "Inqilob quyoshi"ning birinchi mas'ul muharriri sifatida faoliyat ko'rsatdi.

НАЙ ЧОЛҒУСИНИНГ ИЖРОЧИЛИК АНЪАНАЛАРИ ВА ЗАМОНАВИЙ ТАЛҚИНЛАРИ

Пирназаров Лазиз Қахрамонович

*Қариш ДУ, Муסיқий таълими
кафедраси катта ўқитувчиси*

Хусанов Журабек Шокир ўғли

*Қариш ДУ, Чолғу ижрочилиги
ва вокал санъати кафедраси магистри*

Миллий чолғуларимизнинг ташқи кўринишининг мафтункорлиги, уларни замон талаби доирасида тараққий этиши ва янги ижро услубларни яратилиши куйларни янада сайқаллаштиради. Жумладан, най чолғуси нафақат якканавоз сифатида, балки турли ансамбль ва оркестр ижрочилигида ҳам ўз имкониятларининг кенглигини намоян қилди. Бунинг натижасида най ижро репертуари анча бойиди.

Дастлаб бу чолғуда "Қари Наво", "Дўст ялли ялли", "Мирзадавлат", "Усмония", "Роҳат" каби халқ куйлари ижро қилинган бўлса, кейинчалик созандалар томонидан Най учун мослаштирилган халқ муסיқа меросимизнинг ёрқин намуналари дастурдан ўрин олди. Булар, "Тановар", "Галдр", "Шароб"(Ф.Содиқов), "Фарғоначарез", "Соая", "Муножот", "Бузрук", "Насруллои"(Ф.Харратов), "Мирзадавлат", "Сегоҳ", "Самоидугоҳ", "Эшвой қалабанди"(А.Одилов) ва кўплаб бошқа асарлар.

ФАРҒОНАЧАРЕЗ

Ўзбекхалқкуйи

М.М. ♩=96



Асар $\frac{2}{4}$ ўлчовда, эркин, шўхчан характерда ёзилган бўлиб, жумланинг дастлабки биринчи тактида куй усули очиб берилган. Кейинги муסיқий

ривож жараёнида товушлар юксалма ҳаракат орқали босқичма-босқич юқори пардасига чиқиб, сўнг пастга ҳаракатланган. Най учун мослаштирилган вариантыда эса ҳаракат сал кескинроқ ёритилган, яъни, биринчи тактнинг ўзиданоқ товушларни юқorigа ҳаракатланганини кўриш мумкин:



Най чолғуси учун бу асарни Ф.Харратов мослаштирган ва унда созанда танбур усулини қўллаган. Бош таянч пардаларига зарб кучлироқ берилиб, улар такт давомида садоланиб турилган. Ф.Кароматли уни “яширин полифония”(“скрытая полифония”)¹⁴¹⁷³ деб атайди. Дарҳақиқат, пастки регистрдаги “h” пардасининг садосини такт давомида асосий куй билан жаранглаб туриши ва уларни бир-бири билан уйғунлашиб кетиши, ўзига хос полифоник унсурни, “контропункт”ни ҳосил қилган.

Куйнинг ички шаклида ўзгариш рўй берган бўлса-да, асосий характер, даврия (тугалланган кичик мусиқа тузилиши) сақланиб қолган. Яна бир жиҳати, асарнинг асосий характери йўқолмаган ҳолда саккизталиқ ноталарни ўнолтиталиқ ноталарга бўлиниши (ритмик бўлиниш), товушларни бир октавадан иккинчи октавага сакраши, асарларни безашда Най ижрочилигида кенг қўлланиладиган услублар ҳисобланган.

Секин-аста Най ижро репертуари бастакорлар томонидан яратилган асарлар билан анча бойиб борди. М.Харратовнинг Най учун басталаган Ёшлар вальси, Т. Жалиловнинг “Сигнал”, Ф.Содиқовнинг “Гулнор”, “Ўзбекча вальс”, “Раққоса” ва ҳ.к.

ЁШЛИК ВАЛЬСИ

Вальстемпида

МатюсуфХарратовмусикаси



“Ёшлик вальси” Матюсуф Харратовнинг Най учун басталаган илк асари бўлиб, у $\frac{3}{4}$ ўлчовида, g-moll фригий ладида ёзилган. Мусиқа муаллифи куйни вальс суръатида ёзган бўлса-да, у соф ўзбекона оҳангда басталанган. Моҳир чангчи Фазилат Шукурованинг айтишларича, “Бу асарнинг

¹⁴Қаранг:Ф.Кароматов Узбекская инструментальная музыка(наследие)–Т.:1972.-150б.

дастлабки нота матнида ифодавий белгилар ва унсурлар тўла-тўқис акс этирилмаган, балки баъзи-бир товушларга форшлаг белгиси қўйилгани билан чегараланган эди. Матюсуф Харратовнинг фарзанди Фозил Харратов асарда Най ижрочилигига хос ижро безакларини усталик билан қўллаб, уни сайқаллаштирган:



Жумланинг 3-4-5-6чи тактларидаги ритмик бўлак бир қарашда оддий бўлиб кўринса-да, нуктали чорак пардадан (синкопа) нимчорак пардага ўзвақтида тушиб олиб, *триольни* ва пастга ҳаракатланувчи товушларни силлик, узлуксиз *легато* қилиб ижро қилиш созандадан катта маҳорат талаб қилади. Айниқса, авж бўлагида(фраза№10) икки овозлик товушларни вужудга келиши ва уларни стаккато, пиццикато, глиссандо каби ижро усуллари билан ифода этилиши, фразалар орасидаги *арпеджио*ларни усулдан чиқмаган ҳолда, керакли тоналликда қўлланилиши асар мазмунининг таъсирчанлигини ошириб берган.

Оддий бир овозли куйни ижро безаклари билан бойитилиши натижасида мўъжазгина вальс гўзал ва жозибадор асарга айлантирилди. 1975 йилда мазкур “Вальс” бастакор Турсун Азимов томонидан оркестр учун мослаштирилган. Асарнинг янгича талқини Д.Зокиров номидаги ўзбек халқ чолғулари оркестри жўрлигида, дастлаб Фазилат Шукурова, сўнгра чангчилар триоси (Т.Хўжамбердиев, Ф.Шукурова, Р.Неъматов) томонидан ижро қилинган.

Миллий композиторлик ижодиётини кириб келиши билан Най чолғуси учун талайгина асарлар яратилди. Най учун ёзилган биринчи оригинал асар рус композитори И.Адмонининг “Ўзбек халқ куйларига вариациялар ва мусикий дақиқа”си (1944), ўзбек композиторлардан Собир Бобоевнинг Най ва халқ чолғулари оркестри учун “Концертино”си (1949) бўлган.

“Концертино” ўзбек композиторлари ижодида Най ва оркестр учун ёзилган концерт жанридаги илк асар бўлгани боис, бу асар “ижодий эксперимент” сифатида қабул қилинган. Ундаги гармоник унсурлар миллий характерга эга бўлиб, композитор халқ ладларидан табиий минорни кўпроқ қўллашни лозим кўрган (фригий ладини камроқ ишлатган).

XORAZM TANBUR CHIZG‘ILARI TARIXIDAN

Abdullayev R.Sh

*Qarshi DU Cholg‘u ijrochiligi va
vokal san‘ati kafedrası o‘qituvchisi*

Zokirova Sevara Izzatillo qizi

*Qarshi DU Cholg‘u ijrochiligi
yo‘nalishi talabasi*

Annotatsiya: Ushbu maqolada “Xorazm tanbur chizg‘i”lari tarixi haqida so‘z borib, uning tub ildizini aynan qayerga borib taqalishi haqida qizg‘in so‘z yuritiladi. Shuningdek, “Xorazm tanbur chizg‘i”larida maqomlarning yozib olinishi, Sho‘ro davridagi milliy qadriyatlarga bo‘lgan munosabat, mustaqillik davrida tanbur chizg‘ilariga bo‘lgan yuksak e‘tibor haqida to‘xtalib o‘tiladi. “Xorazm tanbur chizg‘i”larining tariximiz, hozirimiz va kelajagimiz uchun tutgan o‘rni haqida fikrlar bayon etilgan.

Kalit so‘zlar:“Xorazm tanbur chizg‘i”, kompozitsiya, maqom, demokrat shoir, shashmaqom, tasnifot, tabulatura, Marog‘iy, sarf va nahv, kompozitsiya

Bilamizki, O‘zbekiston buyuk musiqiy qadriyatlar maskani va bebaho musiqiy meros manbayi hisoblanadi. Bu diyorda jahon ilm-fan taraqqiyotiga ulkan hissa qo‘shgan buyuk ajdodlarimiz, bobokalonlarimiz yashab o‘tgan. Va albatta jahon musiqiy tafakkurining taraqqiyotiga hissa qo‘shgan Forobiy, Xorazmiy va Ibn Sinolar ham shular jumlasidandir. Ular yaratgan bebaho ilmiy meros hali hanuz o‘z qadr-qimmatini saqlab kelmoqda.

Sharq ma‘naviy xazinasining noyob durdonalaridan hisoblangan, bugungi kunda ham o‘z o‘rnini yo‘qotmay kelayotgan musiqiy merosimiz – maqom san‘ati ana shu ilmiy-amaliy salohiyatning takrorlanmas namunasi. Shuningdek, O‘zbekiston musiqasining jon tomirlari hisoblangan "Buxoro Shashmaqomi", "Xorazm maqomlari", "Farg‘ona-Toshkent maqom yo‘llari" va XX asr o‘rtalarida davr talablari bilan tiklangan "O‘zbek Shashmaqomi" endilikda butun bir maqomot tizimi sifatida o‘z rivojlanish yo‘lini davom ettirmoqda. Bu ham o‘q ildizlari moziyga taqalgan mumtoz musiqiy merosimiz hayotbaxsh qudratining amaldagi namoyishidir.

O‘zbek musiqiy merosining mustaqillik yillarida yangidan kashf etilgan durdonalaridan yana biri musiqa olamiga “Xorazmiy tanbur chizg‘ilari” nomi ostida kirib kelgan nota yozuvidir. "Yangidan kashf etilgan" deyishimizning sababi, XIX asrning so‘nggi choragida ixtiro etilgan nota yozuvi haqidagi ma'lumotlar XX asrning boshlaridanoq Yevropada tarqalgan. Nafaqat Yevropa balki, V.A.Uspenskiy, V.M.Belyayev, G.Farmer kabi o‘z zamonining yirik musiqashunoslari bu nota yozuvlaridan natija chiqarishga ko‘p uringan bo‘lsada, afsuslar bo‘lsinkim, o‘zimizda bu durdona musiqiy manba doimgidek e‘tibordan chetda qolib ketgan.

Bu achinarli holatning asosiy boisi — Sho‘ro siyosatining milliy qadriyatlarga bo‘lgan bepisand qarashlari edi, albatta. “Bu bebaho nota tizimini rus madaniyati ostida yuzaga kelgan ikkinchi-uchinchi darajali manba o‘rnida ko‘rib, shunga nisbatan rivoyat va afsonalar to‘qilishi ham bekorga emas. Bulardan eng

keng tarqalgani: " tanbur nota yozuvini go'yo "demokrat shoir" Komil Xorazmiy (1825-1899) 1883-yilda Peterburgga borganda rus sozandalarining notaga qarab chalganlarini ko'rganda o'zi ham shunday musiqiy yozuv yaratish havasi uyg'ongan" degan to'qima. Aslida esa, xorazmiy tanbur chizg'ilarining kitob shaklida ishlangan nusxalari undan uch-to'rt yil oldin paydo bo'lgani negadir hisobga olinmagan!"¹⁵

Darhaqiqat, Komil Xorazmiy o'z davrining eng yaxshi musiqashunosi bo'lgan, tanbur chizg'ilarining yuzaga kelishida uning hissasi katta. Ammo, masalaning asl mohiyati boshqa tomonda, aslida, mazkur nota yozuvining tub ildizlari qadim Sharq musiqashunoslik ilmiga borib taqaladi. Tanbur chizg'ilari ishlab chiqish va u asosida butun Xorazm "Olti yarim maqomini" xatga tushirish (notalashtirish) ustida Muhammad Rahimxon Feruzning o'zi va tajribali musiqashunoslar Xudoybergan Muhrkan, Komil Xorazmiyning o'g'li Muhammad Rasul Mirzo hamda shogirdi Muhammad Yoqub Xarrotdek yetakchi maqom ustalari faol qatnashgan.

Shunday qilib, xorazmiy tanbur chizg'ilarining paydo bo'lishi va uning asosida butun boshli maqom majmualarining yozib olinishi oddiy ish emas, balki juda murakkab ilmiy va ijodiy hodisa. Uning asos va tamoyillarini idroklashning o'zi yana bir ilmiy masala. Bizning maqsadimiz ana shu nota yozuvining yuzaga kelishi, u asosida yozilgan musiqiy va she'riy yozuvlarning tarixiy mohiyati va bugungi musiqiy taraqqiyot uchun foydali tomonlari to'g'risida fikr yuritishdir.

Qisqasini aytadigan bo'lsak, musiqiy mafkura taraqqiyotida bebaho ahamiyatga ega bo'lgan bu xorazmiy tanbur chizg'ilari musiqiy-tarixiy manbalar orasida juda mukammal va benazir musiqiy yozuv hisoblanadi. Hattoki, bu mukammal va izchil nota yozuvini ma'lum ma'noda Xorazmiyning riyoziyot ilmi borasidagi algoritm kashfiyotiga tenglashtirish mumkin. Sharq allomalari Forobiy, Xorazmiy va Ibn Sinolar o'z musiqiy-nazariy fikrlarini ifoda etishda turli xildagi yozuvlardan foydalanganlar. Ammo ular mutloq kuy sifatlarini ifodalovchi nota belgilari emasdi. Balki tovushqator nag'malarining baland-pastligini anglatuvchi ishoralar tarzida xizmat qilgan.

"Kuy jarayonini ifodalovchi belgilarning ilk namunasi Safiuddin Urmaviy (1216-1294) tomonidan joriy etilgan ud soziga mo'ljallangan ko'rgazmali yozuv (tabulatura) hisoblanadi. Temuriylar davrida Samarqand va Hirotda yashagan buyuk musiqashunos Abdulqodir Marog'iy (1354-1435) ud tabulaturasi vositasida mumtoz musiqaning ichki tuzilish (tasnifot) qoidalarini tushuntirish uchun cholg'u va ashula kuylaridan ayrim namunalar keltirgan."¹⁶

Marog'iy zamonida muayyan usul asosidagi maqom yo'li deganda, hozirda biz odat qilgan izchil musiqiy matn emas, balki ana shu usul va maqom (parda) asosida erkin ijod qilish ko'zda tutilgan. Shuning uchun Marog'iy yozuvidagi kuy va ashulalarni hozirda o'zimiz bilgan va eshitgan tarzimizda tasavvur etishimiz shart emas, chunki u davrning ko'p urf-odatlarini, musiqasining sadolanishi bizlar uchun mavhum.

¹⁵Otanazar Matyoqubov "Xorazm tanbur chizig'i", - Toshkent: "Musiqqa", 2012-yil

¹⁶ Otanazar Matyoqubov. "Xorazm tanbur chizg'ilari" haqida maqolasidan

Tanbur chizgʻilari esa, matnda kuyning ichki shakl-shamoyili, sudurini aks ettirishga asoslangan, ya'ni bu — butkul oʻzgacha nota tizimi. Shu jihatdan, tanbur chizgʻilari tom maʼnoda nota yozuvi boʻlib, u kuy pardalari va usul harakatini ifodalovchi omil boʻlib xizmat qiladi. Musiqiy yoki soʻz matni deganda, odatda ushbu fanning qonun-qoidolari asosida tartib etilgan belgilar tizimi nazarda tutiladi. Bizning sharoitda — bu musiqaning parda, usul va tasnifot qoidalari asosida tartib etilgan belgilar tizimi demakdir. Boshqacha aytganda, soʻz matnlari sarf va nahv ilmlariga tayansa, musiqiy yozuvlar ilmi taʼlif (kompozitsiya), ilmi iyqoʻ hamda taʼlifot qonuniyatlariga tayanadi. Shunday qilib, har qanday izchil matn ilmiy asosda tarkib topadi, deb tushunmoq lozim.

Xorazmiy tanbur chizgʻilari ustida ishlagan maqom ustozlari oʻz davrida musiqashunoslik ilmini ham puxta egallagan allomalar boʻlgan. Shuning uchun ham ular xatga tushirgan matnlar har tomonlama mukammal, yozilgan nota toʻplamlari esa faqatgina matn emas, balki oʻz navbatida musiqashunoslik ilmidagi yetakchi dasturiy qoʻllanmalar hisoblanib kelmoqda. U sharq musiqiy tafakkurida tub burilish yasagan va ayni chogʻda buyuk ilmiy-amaliy bilimlar manbai boʻlgan yozuv tizimidir.

Bundan tashqari, tanbur chizgʻilarida yozilgan maqom matnlari, oldinlari nota yozuvi misollari bilan isbotlanmay kelayotgan sharqona musiqiy nazariyalar, Forobiy, Xorazmiy va Ibn Sinolar talimotlari mohiyatini toʻla tushinishda toʻsiq boʻlib kelayotgan muammo tugunlaridan biri edi. Qadim musiqashunoslarning maqom (parda), usul va tasnifot (ichki tuzilish, shakllanish) qoidalari borasidagi taʼlimotlari bugunning musiqiy-ijodiy amaliyotidan chetda qolayotgan nazariyalar hisoblanardi. Tanbur chizgʻilaridagi maqom matnlarini oʻqishni oʻrganganimizdan keyin, bu matnlarning ham ilmiy-nazariy, ham amaliy jihatlarini bir butunlikda tushunib oʻqish imkoniyatiga ega boʻldik. Endilikda bu manbadan har qanday sozanda yoki musiqashunos tadqiqotchi oʻz saviyasi darajasida oʻqib oʻrganishi, bilim olishi mumkin edi.

Xulosa qilib shuni aytish joizki, Sharq musiqashunosligining soʻnggi vakili Darvish Ali Changiyning XIX asrda Buxoroda yaratilgan musiqiy risolalari, mohiyatan musiqa ilmiga taalluqli boʻlmagan sheʼriy bayozlardan boʻlak narsa emas, degan asossiz fikr hukm surib kelayotgan edi. Tanbur chizgʻilari ishonchli dalil sifatida buni toʻla inkor etib, masalaning tub mohiyati boshqa tomonda ekanligini koʻrsatadi.

Vaholanki, asl mohiyat, oʻz vaqtida Forobiy, Xorazmiy, Ibn Sino kabi bobokalon allomalar asos solgan musiqiy taʼlimot bizgacha jonli meros sifatida kelgan maqomlar asosida vujud topdi. Tanbur chizgʻilari esa bir vaqtlar uzilib qolgan va zoʻravonlik bilan amaliyotdan chetlashtirilgan ana shu izchil taʼlimotning nazariy asoslarini amalda koʻrsatib beradi. Shunday qilib, oʻz asliyatiga qaytgan nodir urf-odatlar, tarixiy durdonalar hali uzoq muddat vatanimiz ravnaqi va maʼnaviyat istiqboli uchun xizmat qilajak.

XORAZM MAQOMLARI CHERTIM VA AYTIM YO‘LLARI XUSUSIDA

Rustamov Davlat

*Qarshi DU, Cholg‘u ijrochiligi
yo‘nalishi Ikurs talabasi*

Xodjanियazov I .A.

*Qarshi DU, Cholg‘u ijrochiligiva
vocal san‘ati kafedراسi o‘qituvchisi*

1966 yili Urganch shahar Madaniyat uyi qoshida Xojixon Boltayev rahbarligida Xorazm maqomchilar ansambli tuzilgan. Keyinchalik, 1988 yilda Xorazm viloyat teleradiokompaniyasi huzurida maqom jamoasi tuzilib, unga ustoz san‘atkor, O‘zbekiston xalq hofizi Ruzmat Jumaniyazov rahbarlik qiladi. Shuningdek, O‘zbekiston bastakorlar uyushmasi a‘zosi Bozorboy O‘rinov ham shu jamoada faoliyat olib boradi va yo‘qolib borayotgan bebaho ma‘naviy boyligimiz – Xorazm “Rost”, “Buzruk”, “Navo”, “Dugoh”, “Segoh” va “Iroq” maqom turkumlarining aytim yo‘llaridan maqom jamoasiga saboq beradi.

2006 yildan boshlab Xorazm maqom ansambli O‘zbekiston Respublikasi Madaniyat va sport ishlari vazirligi tizimidagi badiiy jamoalar ijodiy birlashmasi tasarrufiga o‘tkazildi. 2009 yildan Xorazm maqom jamoasiga O‘zbekiston xalq artistlari G‘afurjon va G‘ulomjon Eshchanovlar rahbarlik qilib kelmoqdalar. Ular rahbarligida Xorazm maqom jamoasi “Rost” maqomining aytim qismini to‘liq o‘rganib chiqdi. “Rost” maqomi turkumidan “Tani maqomi Rost”, “Taronai Rost”, “Suvoriy Rost”, “Naqshi Rost”, “Ufori Rost”, “Buzruk” maqomidan “Sayri gulshan taronasi”, “Orazibon Ufori Buzruk”, “Segoh” maqomidan “Gusvand sadri Segoh”, “Navro‘zi xoro”, “Suvoriy Segoh”, “Naqshi Segoh”, “Ushlining Uforisi”, Farg‘ona-Toshkent aytim yo‘llaridan “Qo‘shchinor”, Xorazm xalq kuylaridan “Peshvari Dugoh”, “Muxammast Bayoz”, “Norim-norim”, “Orazibon” kabi turkum kuy – qo‘shiqlar shular jumlasidandir.

O‘zbekiston bebaho musiqiy qadriyatlar diyori ekani ma‘lum haqiqat. Bu zaminda jahon musiqiy tafakkurining taraqqiyotiga salmoqli hissa qo‘shgan Forobiy, Xorazmiy va Ibn Sino kabi allomalar yetishib chiqqan. Ular yaratgan mo‘tabar ilmiy meros hanuzgacha o‘z qadr-qimmatini saqlab kelmoqda. Qadimgilar aytganidek, “Yaxshi nazariyot - eng afzal amaliyotdir”. Mo‘tabar ilmiy meros eskirmasligining asosiy sababi ham shunda.

Sharq ma‘naviy xazinasining eng nodir javohirlaridan biri, bugungi kunda ham yashab kelayotgan jonli musiqiy merosimiz maqom san‘ati ana shu ilmiy-amaliy salohiyatning yorqin namunasidir. Darhaqiqat, O‘zbekistonda ildiz otgan “Buxoro Shashmaqomi”, “Xorazm maqomlari”, “Farg‘ona-Toshkent maqom yo‘llari” va XX asr o‘rtalarida davr talablari bilan qad ko‘targan “O‘zbek Shashmaqomi” endilikda yaxlit maqomot tizimi tarzida o‘z taraqqiyotini davom ettirmoqda. Bu ham o‘q ildizlari moziyga taqalgan mumtoz musiqiy merosimiz hayotbaxsh qudratining amaldagi namoyishi.

O‘zbek musiqiy xazinasining yaqinda yangidan kashf etilgan durdonalaridan yana biri musiqiy istilohga “xorazmiy tanbur chizg‘ilari” nomi ostida kirib kelayotgan nota yozuvidir. “Yangidan kashf etilgan” deyishimizning boisi, XIX asrning so‘nggi choragida ixtiro etilgan nota yozuvi haqidagi ma‘lumotlar XX asrning boshlaridayoq Yevropaga tarqalgan. Hattoki, V.A.Uspenskiy, V.M.Belyayev, G.Farmer kabi o‘z davrining yirik musiqashunoslari bu nota yozuvlaridan natija chiqarishga ko‘p uringan bo‘lsalar ham, afsuski, o‘zimizda bu mo‘‘tabar manba asosiy e‘tibordan chetda qolib ketdi.

Xorazmiy (1825-1899) 1883 yilda Peterburgga borganda rus sozandalarining qog‘ozga qarab chalganlarini ko‘rganda o‘zida ham shunday musiqiy yozuv yaratish havasi uyg‘ongan” degan to‘qima. Vaholanki, xorazmiy tanbur chizg‘ilarining kitob shaklida ishlangan nusxalari undan uch-to‘rt yil oldin paydo bo‘lgani negadir inobatga olinmagan!

To‘g‘ri, Komil Xorazmiy o‘z davrining buyuk musiqashunosi bo‘lgan, tanbur chizg‘ilarining yuzaga kelishida uning xizmatlari katta. Bunga shubha yo‘q. Lekin masalaning mohiyati boshqa tomonda. Aslida, mazkur nota yozuvining o‘q ildizlari Sharq musiqashunoslik ilmiga borib taqaladi. Tanbur chizg‘ilari tizimini ishlash va uning vositasida butun boshli Xorazm “Olti yarim maqomini” xatga tushirish (bugungi ibora bilan aytilganda notalashtirish) ustida Muhammad Rahimxon Feruzning o‘zi va peshqadam musiqashunoslar Xudoybergan Muhrkan, Komil Xorazmiyning o‘g‘li Muhammad Rasul Mirzo hamda shogirdi Muhammad Yoqub Xarrotdek maqom ustozlari faol qatnashgan.

Sharq allomalari Forobiy, Xorazmiy va Ibn Sinolar o‘z musiqiy-nazariy qarashlarini ifodalashda turli yozuvlardan foydalanganlar. Lekin ular kuy matnlarini ifodalovchi nota belgilari emasdi. Balki tovushqator nag‘malarning baland-pastligini anglatuvchi ishoralar sifatida xizmat qilgan.

Kuy jarayonini ifodalashga xizmat qiluvchi musiqiy yozuvlarning ilk namunasi Safiuddin Urmaviy (1216-1294) tomonidan joriy etilgan ud soziga mo‘ljallangan ko‘rgazmali yozuv (tabulatura) hisoblanadi. Temuriylar davrida Samarqand va Hirotda yashagan buyuk musiqiyshunos Abdulqodir Marog‘iy (1354-1435) ud tabulaturasi vositasida mumtoz musiqaning ichki tuzilish (tasnifot) qoidalarini tushuntirish uchun cholg‘u va ashula kuylaridan ayrim namunalar keltirgan.

Marog‘iy zamonida muayyan usul asosidagi maqom yo‘li deganda, endilikda biz odat qilgan barqaror musiqiy matn emas, balki ana shu usul va maqom (parda) asosida erkin ijod qilish nazarda tutilgan. Shuning uchun Marog‘iy yozuvidagi kuy va ashulalarni, hozirgi nota yozuvidagiga o‘xshatib, suratini tasavvurga keltirishimiz shartli narsa. Chunki ularning jonli urf-odatlari, sadolanishi biz uchun mavhum.

Tanbur chizg‘ilari esa, matnda kuy hay‘atining siyg‘asi (ichki shakli, suduri)ni aks ettirishga qaratilgan, ya‘ni bu — boshqacha nota tizimi. Shu jihatdan, tanbur chizg‘ilari tom ma‘noda nota yozuvi bo‘lib, u kuy pardalari va usul harakatini ifodalovchi omil bo‘lib xizmat qiladi. Musiqiy yoki so‘z matni deganda, odatda ushbu fanning qonun-qoidalari asosida tartib etilgan belgilar tizimi nazarda tutiladi. Bizning sharoitda — bu musiqaning parda, usul va tasnifot qoidalari

asosida tartib etilgan belgilar tizimi demakdir. Boshqacha aytganda, soʻz matnlari sarf va nahv ilmlariga tayansa, musiqiy yozuvlar ilmi taʼlif (kompozitsiya), ilmi iyoqoʻ hamda taʼlifot qonuniyatlariga tayanadi. Shunday qilib, har qanday izchil matn ilmiy asosda tarkib topadi, deb tushunmoq lozim.

Xorazmiy tanbur chizgʻilari ustida ishlagan maqom ustozlari ayni chogʻda musiqashunoslik ilmlarini ham puxta oʻzlashtirgan allomalar boʻlgan. Shuning uchun ham ular xatga tushirgan matnlar har tomonlama yetuk, yozgan nota toʻplamlari faqatgina matn emas, balki oʻziga xos musiqashunoslik risolalari - (dasturilamal) vazifasini ham bajaradi. U mushtarak ilmiy-amaliy bilimlar manbai va sharq musiqiy tafakkurida burilish yasagan yozuv tizimidir.

Bundan tashqari, tanbur chizgʻilarida yozilgan maqom matnlari oldinlari nota yozuvi misollari bilan dalillanmay kelayotgan sharqona musiqiy nazariyalar, Forobiy, Xorazmiy va Ibn Sinolar taʼlimotlari mohiyatini toʻla idroklashda toʻsiq boʻlib turgan tugunlardan biri edi. Oʻtmish musiqashunoslarining maqom (parda), usul va tasnifot (ichki tuzilish, shakllanish) qoidalari borasidagi taʼlimotlari bugungi jonli musiqiy amaliyotdan ajralib qolgan nazariyalardek tuyulardi. Tanbur chizgʻilaridagi maqom matnlarini oʻqishni oʻrganganimizdan keyin, ularning ilmiy va amaliy jihatlarini bir butunlikda tushunib olish imkoniyatiga ega boʻldik. Endilikda bu manbadan har qanday sozanda yoki tadqiqotchi oʻz saviyasiga yarasha bilim olishi mumkin.

Taqdir taqozosi bilan musiqiy yozuvlar bitilgan bir nodir qoʻlyozmaga 2003 yili Birinchi Prezidentimiz Islom Karimovning nazari tushdi. Milliy qadriyatlar fidoyisi boʻlgan Yurtboshimiz koʻrsatmasi bilan bu noyob nusxa Oʻzbekiston davlat konservatoriyasiga topshirildi. Ana shu quvonchli xabardan ilhomlanib, maqomchi Rustam Boltayev, kamina hamda sharqshunos Hamidullo Aminovdan iborat ishchi guruhi tuzildi. Guruh oldida qoʻlyozma muallifi, yaratilgan vaqti va boshqa roʻyxatlarga munosabatini aniqlash, tanbur chizgʻilari yozuvlarining asl mohiyati va ularning ilmiy va amaliy asoslarini idroklash, mazkur nusxadagi matnlarni toʻlalgicha zamonaviy nota va harf yozuvlariga oʻtkazish, ularning jonli ijrolarini tiklash hamda “SD” yozuvlarini hozirlash vazifasi turardi.

Xulosa qilib aytganda, Shashmaqom Xorazm ijrochilik maktabi zamirida oʻziga xos oʻzgarish va rivojlanish jarayonini kasb etdi. Chertim yoʻllari, usullari ixchamlashtirildi, bastakorlar tomonidan qoʻshimcha namunalar kiritildi. Xorazm maqomlari ijrochilik nuqtai-nazaridan oʻz mustaqilligini saqlab qoldi. Asrlar davomida ustozdan shogirdga, avlodan-avlodga, ogʻizdan-ogʻizga oʻtib kelayotgan Xorazm maqomlari davrlar oʻtgan sari oʻzining serjilo, serqirra koʻrinishlari bilan namoyon boʻlmoqda. Xorazm maqomat sanʼati ijrochiligi musiqiy madaniyatimizning ajralmas boʻlagi sifatida hamisha ardoqlanadi.

ЁШЛАР МАЪНАВИЯТИ ВА МАДАНИЯТ МАСАЛАСИ

Азизова Ш.Ғ.

Китоб тумани 75-ўрта таълим мактаби

Бизга маълумки маданият муоммоси билан бир қатор фанлар, жумладан – эстетика, этнография, тарих, археология, этика, маданиятшунослик ва бошқалар шуғулланади. Шу фанларнинг ҳар қайсиси маданият тўғрисидаги ўзининг тадқиқот ишининг предметинингина ўрганади. Масалан археология бизгача етиб келган қадимий нарсаларни қидириш билан шуғулланса, этнография эса у ёки бу халқнинг маданияти хилма-хиллигини ўрганади, эстетика эса ўзига хос томонини, яъни санъатнинг шаклланиши, биринчи галда инсоннинг бадиий фаолияти ва фаолиятнинг натижаси сифатида маданиятни ўрганади. Демак маданият турли фанларда турлича талқин этилар экан, бунда биз маданиятнинг 150-200 хил таърифи мавжуд деган фикрнинг тасдиғини кўришимиз мумкин.

Хуш, нима учун маданият фалсафада ўрганилади? Маданият бутун ижтимоий ҳаётнинг алоҳида аҳамиятга эга бўлган ҳодисаси эканлиги учун ҳам фалсафа фанини қизиқдириб келган. Маданиятга ана шундай фалсафий қараш шунинг учун ҳам муҳимки, айнан фалсафа маданиятнинг нима эканлиги, инсон ва жамият тараққиётида қандай ўринни эгаллайди деган саволни кундаланг қуя олади. Шу ўринда фалсафадаги дунёқарашлик моҳиятига эга бўлган муоммолар маданиятни фалсафий таҳлилининг манбаи бўлиб хизмат қилади.

Маданиятни фалсафий тушунишдан олдин маданият сўзининг ўзи нима деган саволга жавоб топамиз.

Маданият -(сўзи *лотинча* сўздан олинган бўлиб, *ўзгартираман, яратаман, тарбиялайман* каби маъноларни билдиради) дастлабки вақтда ерни тақсимлаш, уни маданийлаштириш, яъни инсон фаолияти билан табиатни ўзгартириш тушунилган. Кейинчалик эса маданият сўзи янада умумий аҳамиятга эга бўла бошладики, инсон томонидан яратилган барча нарсаларни маданият деб аталди. Маданиятни бундай тушунишда ҳақиқатдан ҳам унинг энг муҳим томонлари акс эттирилган. Қаерда инсон, унинг фаолияти мавжуд бўлса ўша ерда маданият бевосита мавжуд бўлади. Демак инсоният томонидан ижтимоий-тарихий амалиёт давомида вужудга келтирилган ва яратилаётган барча объектлар, нарсалар, жараёнлар, натижалар, бойликларнинг йиғиндисига маданият деб таъриф берамиз. Шунга қараб маданият иккига моддий ва маънавий маданият турларига бўлинади.

Моддий маданият – ишлаб чиқариш жараёнида яратилган ва моддий ҳаёт учун зарур бўлган, унинг учун хизмат қиладиган махсуллар, бойликлардир. Унинг асосий қисмини кишилар ўзларининг фаолияти жараёнида фойдаланадиган меҳнат воситалари ва ишлаб чиқариш қуроллари ташкил этади. Киши эҳтиёжининг даражасини белгиловчи истеъмол воситалари моддий маданиятнинг муҳим элементлари ҳисобланади. Шу

билан бирга кишилар қобилияти, тажрибаси, малакаси ҳам моддий маданиятга киради, буларсиз ишлаб чиқариш жараёнини ташкил этиб бўлмайди. Моддий маданият – жамиятнинг моддий ҳаёт шарофати, инсоннинг моддий яшаш шароити тақоза этадиган жамики нарсаларни ўз ичига олади.

Маданий маданият соҳасини ижтимолий онгнинг турли-туман шакллари – бадий, илмий, ҳуқуқий, диний, фалсафий, ахлоқий ва бошқа шакллари ташкил этади. У фан, санъат, адабиёт, фалсафа, ахлоқ, маориф ва ҳоқоза соҳалардаги маънавий махсулларни, бойликларни ишлаб чиқариш, тақсимлаш ва истеъмол қилишни ўз ичига олади. Жамиятнинг маънавий ҳаётини ташкил этувчи ана шу соҳани кундалик адабиётда “маданият” деб аташ қабул қилинган. Маданий фаолият жараёнида кишилар фақат ўзларидан аввалги маънавий тараққиётнинг натижаларини ўзлаштириб олмасдан, балки янги маънавий бойликлар ҳам яратадилар, уни янада ривожлантирадилар. Маънавий бойликларни ўзлаштириш ва янгисини яратишнинг диалектик бирлиги маънавий маданиятнинг тараққиётини белгилайди.

Маънавий бойликларни яратиш икки хил йўналишда боради: жамоавий ва якка тартибда. Масалан: жамоавий йўналишига халқ ижоди; индивидуал соҳага эса бир кишининг, олим ёки ёзувчининг ижоди мисол бўлади. Маънавий маданиятга маънавий махсулларнинг тақсимланиши, уларни мерос қилиб кейинги авлодга қолдириш ҳам киради. Маънавий маданиятни ўзлаштириш жараёнида кишининг маънавий қиёфаси шаклланади, унинг ижодий куч қобилиятлари ривожланади. Бунинг натижасида киши ақлий, ахлоқий ва эстетик жиҳатдан такомиллашади. “*Маънавият – деб ёзган эдилар Биринчи Президентимиз И. А. Каримов – инсонни руҳан покланиш, қалбан улғайишга чорлайдиган, одамнинг ички дунёси, иродасини бақувват, иймон-эътиқодини бутун қиладиган, виждонини уйғотадиган беқиёс куч, унинг барча қарашларининг мезонидир*”¹⁷.

Маънавий маданиятни жамият маънавий бойликларини яратиш, ўзлаштириш ва тақсимлаш жараёни, бир маънавий ишлаб чиқаришнинг иккинчиси билан алмашилишининг тарихий жараёни сифатида таърифлаш мумкин. Аммо маданият тушунчасига фалсафий ёндашув маданиятни моддий ва маънавий маданиятга туркумлаш иши билан чегараланиб қолмайди, балки унинг жамият тараққиёти билан боғлиқлик томони ҳам эътироф этади.

Жамият билан маданиятнинг фарқи инсон томонидан яратилган қимматдорлик мажмуининг белгиланишидан иборатдир. Қадриятлар системаси сифатида маданиятни талқин этиш маданиятни табиатдан чеклаб қўйиш билан бирга, уни жамият билан айнан бир қилиб ўхшатишга йўл қўймайди. Бундай ёндашишда маданият жамиятнинг муайян томони бўлиб кўринадигани, ана шу жиҳатдан маданият унинг ижтимоий табиати яққол намоён бўлади ва уларнинг ўзаро диалектик муносабати каби муҳим муаммоси ҳал этилади.

¹⁷ Каримов И. А. “Юксак маънавият – енгилмас куч” Т. “Маънавият” 2008 й. 19-бет.

MAQOM O‘ZBEK MUSIQA SAN’ATINING DURDONASI

Rasulova Qumriniso

Qarshi DU Musiqa ta’limi yo’nalishi talabasi

Azizov Fayoz Samiyevich

Qarshi DU Cholg‘u ijrochiligi va vocal san’ati kafedrasini mudiri

Annotatsiya: Ushbu maqolada musiqa san’atining murakkab sohalaridan biri bo‘lgan, o‘n ikki maqom tizimi hamda Shashmaqomning kelib chiqish tarixi haqida ma’lumotlar berilgan.

Tayanch so‘zlar: Ilmi Musiqiy, lad, tonika, jam’, navo, parda, avtor, kuy, ashula, sikl, Talqini ushshoq, Buslik, Rost, Husayniy, Hijoz, Rahoviy, Zangula, Iroq, Isfahon, Zirafkand, Buzurg, Risola, Nasri ushshoq, Ufari ushshoq, Dugoh, Segoh, Suvoriy, Uzzol, janr, material, temperatsiya.

Maqomlar ko‘pchilik Sharq xalqlarida juda qadim zamonlardan mavjud bo‘lib, professional sozanda va xonandalar tomonidan yaratilgan musiqa janridir. Ular har bir xalqning o‘ziga xos musiqa boyliklari asosida yaratilgan va uzoq madaniy-tarixiy taraqqiyot jarayonida mustaqil janr sifatida yuzaga kelgan. Ko‘pgina musiqashunos olimlar maqomga munosabatini hamda ular haqida o‘zlarining ma’lum fikrlarini bildirib kelganlar. Shunga qaramay, maqom masalasida ko‘pgina chalkashliklar, anglashilmovchiliklar mavjud. Buni hal etish esa juda katta va chuqur ilmiy tadqiqotlar olib borishni talab etadigan masaladir. [2.3]

Arab istilosi davrida (VII-IX asrlar) boshqa madaniy yodgorliklar qatorida, musiqaga doir yozma manbalar ham kuydirilib, yo‘qotib yuborilgan. Shuning uchun O‘rta Osiyo xalqlarining so‘ngi ming yillik madaniyati tarixiga oid yozma manbalargina bizgacha yetib kelgan. O‘rta Osiyoda yashab ijod qilgan olimlar xuddi shu davrlarda O‘rta asr fani tarixida o‘zlarining ilmiy asarlari bilan jahonga mashhur bo‘ldilar. Fanga boshqa sohalarida ham o‘lmas ilmiy asarlar yaratgan al-Forobiy, Ibn Sino, al-Xorazmiy kabi ko‘pgina buyuk olimlar musiqa nazariyasi (“Ilmi musiqiy”) bo‘yicha ham ilmiy asarlar yaratdilar hamda Sharq musiqa fani taraqqiyoti tarixida butun bir davr ochib berdilar. Bu olimlar Sharq xalqlarida qo‘llanilgan musiqa nazariyasining yuzaga kelishida hal etuvchi rol o‘ynadilar. [2.8]

Maqom iborasi arabcha bo‘lib, istiqomat o‘rni, turar joy ma’nolarida keladi. Maqom-musiqa asboblari kuy va ashulalarni tashkil etadigan tovushlarning joylashadigan o‘rni, ya’ni pardalaridir, ya’ni hozirgi musiqa nazariyasida lad ma’nosini anglatadi. O‘tmishda maqomlar turli ma’nolarda ishlatilib kelingan. Maqomning dastlabki ma’nosi ijro etiladigan kuyning lad asosidir. O‘zbek-tojik xalqlarining, boshqa xalqlar musiqasida bo‘lgani kabi, har bir musiqa asari ma’lum lad pog‘onalariga mos keladi. Sharq xalqlari musiqasining lad asosi juda ham mustahkam negizda qaror topgan bo‘lib, ularning musiqa asarlari muayyan lad uyushmalari doirasidan chiqmaydi.

X-XII asr yozma manbalaridan ma’lum bo‘lishicha, maqom iborasi lad uyushmalari bilan bir qatorda musiqa asarlarining musiqa asboblardagi boshlanadigan pardasi (tonikasini) ham ifodalagan. Bu fikrning ifodasi sifatida

musiqa amaliyotimizda ham ba'zi iboralar saqlanib qolgan. Masalan: Rost pardasi (Rost maqomi boshlanadigan parda), Ushshoq pardasi, Navo pardasi va hokazo. XIII-XV asr risolalarida "maqom" iborasi "parda" so'ziga ma'nodosh deb ko'rsatiladi. Maqom deganda musiqa asbobining ijro etiladigan kuyga mos qilib sozlanishi ham tushunilaveradi.

Yuqoridagi fikrlarga asoslanib, maqomni shunday ta'riflash mumkin, maqom ma'lum lad asosiga mos keladigan va muayyan pardadan boshlanadigan kuy va ashulalar majmuasidir. O'n ikki maqom XIII-XV asrlarda qanday ma'noga ega bo'lgani ustida qisqacha to'xtalib o'tamiz. O'n ikki maqom jam' (tovushqator)lar sostavidan ajrab chiqqan ma'lum lad uyushmalaridir. O'n ikki maqom O'rta Osiyo xalqlari musiqasida va Xurosonda qariyb Shashmaqom shakllangan davrgacha, yaxlit holda yashab keldi.

Musiqa risolalarida avtorlar dastlab o'n ikki maqom nomini sanab ko'rsatganlar. Ular Ushshoq, Navo, Buslik, (Abu Salik), Rost, Husayniy, Hijoz, Rahoviy (Rohuviy), Zangula, Iroq, Isfahon, Zirafkand va Buzurg (Buzruk) maqomlaridir. Yuqorida aytganimizdek o'rta asr sharoitida maqomlarning kuy va ashula yo'llarini qulayroq yozib ko'rsatish imkoniyati bo'lmagani uchun usha davr imkoniyatidan kelib chiqib, risola avtorlari maqomlarning faqat tovushqatorlarinigina ko'rsata olganlar. Avtorlar ud sozining tor va pardalarini qog'ozga chizib, ular belgilanadigan harflar vositasi bilan maqomlarning lad tovush qatorlarini ko'rsatib berganlar. Ba'zi maqomlarning lad tovushqatori hozirgi zamon temperatsiya etilgan diatonik tovushqatorlar sistemasidan farq etishi haqida gapirilgan edi. Quyida o'n ikki maqomning har biri ustida alohida-alohida to'xtalib o'tamiz.

Maqomi ushshoq. Ushshoq iborasi arabcha, oshiq so'zining ko'pligidir. Ya'ni "oshiqlar" demakdir. Bu maqomga kirgan kuy va ashulalar lirik (ishqiy) she'rlar bilan ijro etiladigan hamda oshiqlar tilidan aytiladigan asarlar bo'lgani uchun unga ushshoq deb nom berigan. Ushshoq maqomining tovushqatori miksolidiy natural ladiga mos keladi. Shu lad pog'onalariga mos keladigan kuy va ashulalar ham ushshoq maqomi deb ataladi. Sunday lad XV asr musiqa risolalarida ushshoq doirasi, deb ham nomlangan. Bunda ushshoq maqomining lad tovushqatori doira shaklidagi chiziqqa joylashtiriladi. Ushshoqning o'tmishdagi namunalari qanday bo'lganini hozirgi kunda tasavvur etish qiyin. Lekin uning tuzilishini bizgacha yetib kelgan shashmaqomdagi rost maqomining ushshoq nomi bilan atalgan shu'balari vositasi bilangina taxminan ko'z oldimizga keltirishimiz mumkin. Rost maqomidagi Muhammasi ushshoq, Talqini ushshoq, Nasri ushshoq, Ufari ushshoq nomlari bilan mashhur bolgan shu'balarining lad tuzilishi yuqorida aytilgan o'n ikki maqom sistemasidagi ushshoqning lad asosi bilan taqqoslab ko'rilsa, ular aynan bir xil ekanini bilib olish qiyin emas. Shunday qilib, yuqorida keltirilgan lad tovush qatorlariga mos keladigan kuy va ahsulalar o'n ikki maqomga xos ushshoq maqomiga kiradi.

Maqomi navo. Navo so'zi ohang, mungli kuy ma'nolarida keladi. Ya'ni navo chekish demakdir. Navoiy ham o'z taxallusini shu so'zdan olib, gul (Mahbubga ishora) ishqida navo chekuvchi bulbul ma'nosida ishlatgan. Kuy yoki

ashula qaysi parda (tonika) dan boshlanishidan qat'inazar, navo maqomining yuqorida aytilgan lad tuzilishi "Shashmaqom" variantidagi Navo va uning shubalariga ham mos keladi. Binobarin, yuqorida ko'rsatilgan shu lad tovushqatoriga mos keladigan kuy va ashula yo'llari Navo maqomiga kiradi.

Maqomi Buslik. Musiqaga oid risolalarda ko'rsatilishicha buslik so'zi atoqli ot- Abu Salikdan olingan. Maqom Buslikning tovushqatori frigiyy deb ataluvchi ladga mos keladi. Demak, shunday lad tovushqatoriga mos keladigan kuy va ashulalar Buslik maqomiga kiradi. Shuni ham aytib o'tish lozimki, O'zbek – Tojik xalqlari musiqasida ushshoq, Navo va Buslik maqomlari tovushqatorlariga hech qanday o'zgarishsiz mos keladigan kuy va ashulalar juda ko'p uchraydi. Buslik maqomining lad tovushqatoridagi to'rtinchi – beshinchi pog'onalar oralig'i yarim parda o'rniga butun parda bo'lgan hollar ayniqsa ko'p uchraydi.

Maqomi rost. Rost so'zi O'zbek, Tojiklarda Rost, ya'ni mos keladigan ma'noda ishlatiladi XVI – XVII asr musiqasida ko'rsatilishicha, ko'pchilik kuy va ashulalar shu lad tovushqatori boshlanadigan pardadan boshlanib, ularning ko'pi shu ladga mos kelgani uchun ham Rost nomini olgan. Shu sababli Rost maqomini "ummul advor" ya'ni jam' doiralarining onasi deb ataganlar.

Maqomi Husayniy. Nusayniy so'zi ma'lum shaxsning nomi bo'lishi kerak.

Maqomi Hijoziy. Hijozi Arabistonda Makka va Madina hamda ular atrofida pasttekislikka ishora etilgan Maqom nomidir. Lekin bu maqomni arab musiqasiga aloqador deb qaramaslik kerak. Uning O'rta Osiyo, Xuroson va Ozarbayjonda qo'llaniladigan boshqa nomi Segoh iborasi bilan mashhurdir.

Maqomi Rahoviy. (Rohuviy). Kavkabiyy (XVI asr) ning risolasida ko'rsatilishicha, bu Rum shaharlaridan birining nomi bo'lgan. Musiqaga oid boshqa manbalarda Rahoviy o'n ikki maqomlardan birining nomi ekanligi va Hindlarda lalt (yoki lilt) nomi bilan mashhur ekani ko'rsatiladi. Ba'zi mulohazalariga ko'ra, u "Rah" yoki "Roh" yo'l ma'nolarida ham keladi. Chunki maqomlarning bizgacha yetib kelgan variantlari va xalq musiqasida asarlarida "Suvoriy" nomi bilan mashhur o'tliqlar yurishini tasvir etadigan kuy va ashula yo'llari ko'plab uchraydi. Suvoriy – o'tliqlar yurishiga tegishli, degan ma'noda kelsa, Rahoviy yo'lga, yo'l yurishiga tegishli ma'nolarni beradi. Rahoviy so'zining bizgacha yetib kelgan shakli Suvoriy bo'lishi kerak.

Maqomi Zangula. Zangula so'zi tuya bo'yniga ilinadigan yoki do'mbiraga bog'lanadigan qo'ng'iroq (zang) ma'nosida keladi. Undan tashqari, raqs tushishda qo'l-oyoqqa taqib jaranglatiladigan mayda qo'ng'iroqchalar ham shu ibora bilan ataladi. Zangula nomi bilan atalgan maqom, ko'proq raqs kuyi va ashulalaridan iborat bo'ladi.

Maqomi Iroq. Iroq iborasi hammaga ma'lum mamlakatning nomiga nisbat berilgan Maqom nomidir.

Maqomi Isfahon. Isfahon Eronning mashhur shaharlaridan biri, bunda shu shaharga nisbat berilgan.

Maqomi Zirafkand. Zirafkand – pastga sakrash, tushish va to'shak, yotish payti ma'nolarida keladi. Bunga sabab, o'tmishda bu maqom turli maqsadlarda ijro etilganligidir. XVII – XIX asrlarda yozilgan ba'zi musiqasida risolalarida

ko'rsatilishicha har bir maqom kunning ma'lum vaqtlaridagi inson kayfiyatini aks ettirgan. Zirafkand yotar vaqtdagi kayfiyatni aks ettirgani uchun shu nomni olgan. Zirafkandning uzzol ma'nosi ham bor. Uzzol – bu ibora pastga tushish sakrash ma'nosida keladi.

Maqomi Buzurg (Buzruk). Buzurg katta, ulug' ma'nolarida kelib, ulug' maqom demakdir. Hatto shashmaqomdagi shaklida ham u juda ko'p kuy va ashulalarni o'z ichiga olgan. [2.40]

O'n ikki maqom bilan Shashmaqomning bir biridan tubdan farq etadigan hamda ularni melodik tarkibi turlicha bo'lgan janr deb qarash noto'g'ridir. Shashmaqom o'n ikki maqomdan siklik tuzilishi harakteri bilangina farq etishi mumkin. O'n ikki maqom shakli Shashmaqom shakllanganiga qadar yashab keldi. Uning musiqa materiali kuy va ashula yo'llari shashmaqom sikllarining asosini tashkil etgan. Chunki shashmaqom kabi katta shakldagi janrni asrlar davomida yaratilgan xalq musiqa boyliklari asosida, maqomlarni yuzaga keltirishda boy amaliy ham nazariy tajribaga ega bo'lgan yetuk professional musiqachilar bo'lgan taqdirdagina yaratish mumkin.

Shashmaqom, taxminan, XVIII asrning birinchi yarmlarida O'zbek-Tojik xalqlarining mustaqil musiqa janri sifatida yuzaga keladi. Bunday taxmin etilishiga sabab shuki, O'rta Osiyoda XVIII asrgacha yozilgan musiqa manbalarida o'n ikki maqom ustidagina gap boradi. XIX asrlargacha yozilgan musiqa manbalarida Shashmaqom haqida biror og'iz eslatib ham o'tilmagan. Shuning uchun o'n ikki maqom sikli XVIII asrgacha yashab kelgan, degan ishonch hosil bo'ladi. Demak, XIX asrda shashmaqom keng yoyilgan, XVIII asr esa uning shakllangan davri edi, degan xulosaga kelish mumkin.

O'zbekistonda maqomlar o'z belgilariga ko'ra ikki turga Buxoro va Xorazm maqomlariga bolinadi. Musiqa madaniyatida ham Buxoro O'rta Osiyo xalqlari musiqa boyliklarini o'zida mujassamlashtirgan markaziy shahar vazifasini o'tadi. Shuning uchun Shashmaqom Buxoroda shakllandi va "Buxoro Shashmaqomi" deb ataldi. Shuni ham aytish lozimki, shashmaqomni O'rta Osiyodagi ma'lum bir sheva nuqtai nazaridan qarash notog'ridir. Shashmaqom olti turli pardalarga moslab olingan va olti xil ladga asoslangan kuy va ashulalar yig'indisidan iborat. Shashmaqomga: Buzruk, Rost, Navo, Dugoh, Segoh va Iroq maqomlari kiradi. Olti maqomning har biri juda katta hajmdagi siklik asarlar bo'lib, ularning har birida taxminan 20 tadan 44 tagacha katta va kichik maqom yo'llari bor. Lekin, maqomlarning xalq orasida mashhur bo'lgan (cholg'u, ashula va surnay) yo'llari bilan qo'shib hisoblaganda ular jami katta sonni tashkil etadi. Hozirda nashr etilgan kitoblarda maqomlarning cholg'u va ashula qismlari 208 dan 250 tagacha boradi. Shashmaqom xalq ijodiyoti bilan doim munosabatda bo'lganligi va u asosda uzluksiz boyib, rivojlana borganligi musiqaning tarixiy manbalarida ham o'z aksini topgan. Saroy musiqachi-bastakorlari oddiy xalq orasidan yetishib chiqqan mohir san'atkorlar bo'lgan. Masalan: Buxorolik musiqa nazariyachisi Darvish Ali Changiy xalq ichidan chiqqan talantli musiqachilardan biri bo'lgan. Uning musiqa risolasiga yozilgan so'z boshida, Darvish Ali yoshligidan musiqaga ishtiyoqi baland bo'lgani va chang chalishni yuksak mahorat bilan egallaganidan

keyin saroyga taklif etilgani haqida gap boradi. Bunday musiqachi-bastakorlar hatto saroy musiqachilari rahbarlari darajasiga ko'tarilgan Darvish Ali kabilar nomi tarixda ko'plab uchraydi. Bunday san'atkorlar xalq musiqa boyliklarini saroy muhitiga uzluksiz olib kirganlar. Lekin o'z navbatida u yerda ijro etilgan musiqa asarlari ham saroy doirasida chegaralanib qolmagan. Professional musiqa xalq musiqa materiallari bilangina boyib boradi. Bundan tashqari, maqomlarga aytiladigan she'rlar klassik shoirlarning g'azallaridan iborat ekanligi ham ularni ma'lum doirada qola olmasligiga sabab bo'ladi. Maqom kuy va ashula yo'llarida O'zbek-Tojik xalq musiqasiga xos intonatsiya, lad tuzilmalari, melodik struktura, ritmik asosi (usullari) mujassamlashgan.

Xorazm mumtoz musiqasining bosh cholg'usi va "kaliti" dutor bo'lgan. Shashmaqom tamoyillarining kirib kelishi bilan esa tanbur maydonga chiqadi. Xorazmda toifalarni tanbur va dutor maqomlariga ajratish ham ana shu nuqtadan boshlanadi. Maqomotning yangi oqimi mustaqil udum o'rnida bosqichma-bosqich shakllanib boradi va "Olti yarim maqom" ko'rinishida me'yoriga yetadi. Xorazmda "Shashmaqom" o'rnini (Olti yarim maqom) atamasi egallay boshlaydi. Eng muhimi, bundan avvalgi manbalardan bizga tanish bo'lgan Buzruk, Rost, Navo, Dugoh, Segoh va Iroq maqomlaridan tashqari yana yettita maqom – Zihiy Nazzora, Qaddim xamliqiy (Urganjiy), Miskin, Rahoviy, Sadri Iroq, Oxyor, Choki giribon deb nomlanuvchi aytim yollardagi turkumlar yozib qoldirilgan. Bu yerda olti yarim maqom tizimidagilardan tashqari alohida dutor maqomlari (ya'ni dutor jo'rligida aytiladigan mumtoz yo'llar xatga tushirilgandir. Mazkur nusxaning favqulodda ahamiyati shundaki, unda tanbur va dutor maqomlarining ashula yo'llari to'la she'riy matnlar bilan yozib olingan. Bizgacha ma'lum bo'lgan o'ndan ortiq oldingi ro'yxatlarning birortasida ham she'riy matnlar to'la berilmagan, dutor maqomlari esa umuman uchramaydi. Bu noyob manbaning asl nusxasi endilikda O'zbekiston davlat konservatoriyasida saqlanmoqda. [3.79]

2019 yilning 15-oktabr kuni A.Navoiy nomidagi O'zbekiston davlat akademik teatrda Yuhus Rajabiy nomidagi maqom ansamblining 60 yilligiga bag'ishlangan tadbir o'tkazildi.

2020 yilda O'zbekiston davlat konservatoriyasi hamda O'zbekiston davlat san'at va madaniyat universiteti negizida Yunus Rajabiy nomidagi O'zbek milliy musiqa va san'at instituti tashkil qilindi. Ushbu institutda xalqimizning mashhur maqomchi xonandalaridan Munojot Yo'lchiyeva, O'lmas Olloberganov, Axmadjon Dadayev, Maxmudjon Y'ldoshev, Mohichehra Shomurodova, Maxfuza Karimova, Matluba Dadaboyeva va Komila Bo'riyeva kabi ustozlar faoliyat yuritib kelmoqdalar.

2021yilda O'zbekiston Respublikasi Prezidenti Sh.Mirziyoyev O'zbekiston xalq artisti Munojot Yo'lchiyevaga "O'zbekiston qahramoni" unvonini berib, oliy nishon – "Oltin yulduz" medalini topshirdi.

Maqom san'ati nafaqat O'zbek va Tojik xalqlari, balki butun sharq xalqlarining eng noyob va qadimiy sa'ati hisoblanadi. Ularni o'rganishda kishidan juda katta sabr toqat hamda chuqur bilim va malaka talab etiladi. Maqomlarni o'rgangan insonlar qalbida vatanga sadoqat, ota-onaga bo'lgan mehr-muhabbat,

insoniylik, samimiylik tuyg'ulari shakllanib boradi. Ular bizgacha ustoz-shogird an'analari orqali yetib kelgan bo'lsa, biz yoshlar ham o'zbek san'ati noyob me'rosining sir-asrorlarini ustozlarimizdan o'rganib, uni kelajak avlodga to'lato'kis ytkazib berishimiz lozim. Hozirgi kunda bunday murakkab janrdagi asarlarni yaratish juda mushkul masaladir. Shuning uchun ham asrlar davomida rivojlanib, hozirgi kungacha sayqallanib kelgan qadimiy va noyob bo'lgan milliy maqomlarimiz o'zbek san'atining durdonasidir.

Foydalanilgan adabiyotlar:

1. O'zbek an'anaviy cholg'ulari. S.Begmatov, M.Matyoqubov. Toshkent "Yangi nashr" 2008. (70b).
2. Maqomlar masalasiga doir. Isoq Rajabov. Toshkent – 1963. (299b).
3. Maqomot. Otanazar Matyoqubov. "Musiqqa" nashriyoti. Toshkent 2004. (399b).
4. Musiqqa lug'ati. I.A.Akbarov. Toshkent G'afur G'ulom nomidagi Adabiyot va san'at nashriyoti 1987 yil. (331b)

SHARQ XALQLARINING MUSIQIY BOY MEROSINI O'ZIDA MUJASSAMLASHTIRGAN NAY MILLIY CHOLG'USI HAQIDA

Abdullayev R.Sh

*Qarshi DU, Cholg'u ijrochiligi va
vocal san'ati kafedrasasi o'qituvchisi*

Shamsiyev Jaloliddin Faxriddin o'g'li

*Qarshi DU, Cholg'u ijrochiligi
yo'nalishi talabasi*

Annotatsiya: Ushbu maqolada insonning ma'naviy kamolotida musiqaning o'rni haqida qisqacha to'xtalib, o'zbek milliy cholg'ularidan biri nay sozining yaratilish tarixi, tuzilishi, ijro uslublari haqida yoritiladi. Binobarin, oliy o'quv yurtlarida saboq olib kelayotgan talaba yoshlarga, qolaversa, nay sinfidagi ta'lim olayotgan o'quvchilarning nazariy bilim saviyalarini boyitish maqsadida yozildi.

Nay cholg'usi uchun yangidan-yangi o'quv qo'llanmalar va maqolalar yaratilayotgan bo'lsa – da, ushbu maqolada berilgan ma'lumotlar kimlar uchun yangilik va yana uslubiyoti tomonlari bilan o'ziga xosdir. Zero, ijod hamisha davom etadi, nay sozandalarining ijro mahoratlari o'sib, kompozitorlarimiz tomonidan yangidan - yangi asarlar va nazariy o'quv qo'llanmalar, maqolalar yaratilaveradi.

Kalit so'zlar: nay, Risolai – musiqiy, g'arov, nuqra, kumush, mis, pikkolo, tenor, bas, alt

Tarixdan bizgacha yetib kelgan ma'lumotlarga tayangan holda shuni aytish mumkinki, barcha xalqlar qatori O'rta Osiyo xalqlari ham juda ko'p tarixiy voqealarni boshidan kechirgan desak adashmagan bo'lamiz. Har bir davrda barcha fanlar qatori musiqqa ilmi ham goh rivojlanib, goh tushkunlikka uchrab, musiqqa ahli turli xil holatda yashab ijod etishdi. Ijtimoiy hayot ba'zi cholg'ularni rivojlanishiga, ba'zilarini esa muomaladan chiqib ketishiga sabab bo'ldi. Rivojlangan cholg'ular qatorida nay ham Sharqning buyuk allomasi Abu Nasr al – Forobiy

ta'riflaganidek, nay cholg'usi – zamonaviy naydan deyarli farq qilmaydigan holatda bizgacha deyarli hech qanday o'zgarishlarsiz yetib keldi.

Maqolamiz aynan Nay cholg'usi to'g'risida bo'lganligi sababli, uning yaratilish tarixi haqida ushbu ma'lumotlarni keltirib o'tishimiz lozim. XVI asrda yashab o'tgan musiqashunos, bastakor, sozanda, hofiz va shoir Darvish Ali Changiy o'zining "Risolai musiqiy" traktasida shunday so'zlarni keltiradi: "Nay hazrati sarvari koinot, yaralmishlar peshvosi, ehson bog'ining guli, inson bog'chasining nuri, me'roj qiblasining semurg'i, ilohiy qurb ka'basi, Alloh sirlarining ma'dani Muhammad Rasululloh (s.a.v.) zamonidagi sozdir. Naqldurki, uning paydo bo'lganining sababi shul ediki, Hazrat me'rojdan qaytgandilar. Jami sirlarni mardlar sarvari, Xudo sheri Hazrat Amir al-mo'minin Ali karramallohu vajhahuga aytib berdilar. So'ng unga amr qildilar: "Ushbu sirlarni begonalardan pinhon saqla, oshkora qilma!." Insoniylik taqozosiga ko'ra, Hazrat Amir almo'minin Ali raziyallohu anhu beorom va betoqat bo'la boshladilar. Hazrat Rasululloh sollallohu alayhi vasallamning buyruqlari hech bir kimsaga, jonga sirni oshkor etmaslik haqida bo'lgan edi. U betoqat va beoromlik ko'pligidan biyobonga bosh olib ketdi. Bir quduqni ko'rib, o'sha quduqqa sirlarni aytdi. Ilohiy farmon bo'lib, o'sha quduqda bir qamish ko'karib chiqdi. Bir cho'pon uni qirqib oldi va labiga qo'yib puflay boshladi. Bir ovoz undan zohir bo'ldiki, barcha vahshiy, qush va jonlar eshitishi bilanoq oromlarini yo'qotdi. Vallohu a'lam bi-s-savob!" Bundan ko'rinib turibdiki nayning kelib chiqish tarixi Payg'ambarimiz (s.a.v) davrlariga borib taqaladi. Uning ovozi juda ham yoqimli va jarangdorligi bilan boshqa sozlardan ajralib turadi.

Nay – puflab chalinadigan musiqa asboblari sirasiga kirib asosan zardoli, tut, g'arov, nuqra, kumush yoki misdan yasaladi. Unda yetti ovoz chiqaruvchi teshik pardalar bo'lib, bittasi alohida og'izdan nafas berish uchun, oltitasi bir joyda birin-ketin olti barmoqqa moslanib, bular asosiy sado chiqaruvchi aylana pardalar hisoblanadi.

Olib borilgan tadqiqotlar natijasiga ko'ra nay cholg'usining oilasi paydo bo'ldi va uning ijrochilik diapazoni kengaytirildi:

1. Nay pikkolo – do, re, mi, fa pardalaridan;
2. Nay tenor – sol, lya, si pardalaridan;
3. Nay alt –mi, fa, sol pardalaridan;
4. Nay bas – lya, si do, re pardalaridan.

Hozirgi kunda nay cholg'usi katta tarixga ega bo'lsa-da, bugungi kunga kelib cholg'u – ijrochilik jihatidan ikki xil yo'nalishda:

- 1 – an'anaviy ijrochilik – bastakorlar ijodi, maqom, xalq kuy-qo'shiqlari;
- 2 – nota orqali ijro - bastakorlar ijodi, maqom, xalq kuy-qo'shiqlari bilan birga, O'zbekiston va jahon kompozitorlarining turli janrlarda yozilgan asarlarini ijro etishda foydalaniladi.

Xulosa qilib aytganda, musiqa ilmi qachon paydo bo'lgan degan savolga jo'ngina qilib odamzod yaratilgan lahzada deb javob berish mumkin. Rivoyatlarda aytilishicha – Olloh Ta'olo Hazrati Odamni yaratib, uning vujudiga jonni kiritish

jarayonida musiqa sadolari arzu – samoni to‘ldirib turgan ekan. Musiqa haqida gap ketganda, “Jonbaxsh” sifatining qo‘llanishi ham shundan bo‘lsa ajab emas.

Foydalanilgan adabiyotlar:

1. Xurshod Aripov – An’anaviy cholg‘u ijrochiligi (Nay) Musiqa nashriyoti Toshkent – 2018
2. A.I. Petrosyans – Nay darsligi “O‘rta va oliy maktab” davlat nashriyoti Toshkent – 1963
3. Batir Dosimbetov – Xalq cholg‘ularida ijrochilik (Nay) Toshkent – 2021
4. Tohirjon Qahhorov – Nay navosi. Toshkent – 2008

MUSIQA MADANIYATINING TARBIYAVIY JIHATLARI HAQIDA

Abdullayev R.Sh

*Qarshi DU, Cholg‘u ijrochiligi va vocal
san‘ati kafedrası o‘qituvchsi*

Asqarov Shahobiddin Farxod o‘g‘li

Qarshi DU, Cholg‘u ijrochiligi yo‘nalishi talabasi

Musiqa – ommaviy madaniyatdan farqli ravishda milliy madaniyat rivojida muhim o‘rin tutadi. Xalqimiz tomonidan yaratilgan folklor qo‘shiqlari, xalq qo‘shiqlari, mumtoz qo‘shiqlar va raqslari mavjud bo‘lib ular el–yurt ma‘naviyatini rivojlantirishga xizmat qiladi. Aslini olib qaraydigan bo‘lsak, musiqa insonning his–tuyg‘ulariga o‘z ta‘sirini boshqa har qanday vositadan ham kuchliroq ta‘sir eta olish xususiyatiga ega bo‘lib, u insonning kayfiyatini ko‘tarish, unga ko‘tarinkilik, xursandchilik, g‘urur, mardanavorlik, dadillik, mantiqan tiniqlik, ijodkorlik, lirik va emotsionallik hislarini olib kira olish xususiyatiga ega.

Shu tariqa ommaning ko‘ngil ochar eng sevimli maskanlari, ma‘naviy xordiq oladigan joylari teatrlar va kinolar bo‘lib qoldi. Bunda ommaviy va jahon musiqa madaniyati atamalarining mazmunini to‘g‘ri anglay olishi lozim. Ommaviy musiqadan farqli o‘laroq jahon musiqasiga buyuk ishlari bilan xissa qo‘shib kelgan kompozitorlar eng avvalo o‘z xalqining milliy ohanglari, milliy musiqa madaniyati asosida asarlar yaratganlar. Ular musiqa san‘atining xilma–xil janrlarini yaratganlar va bu sohada o‘lmas asarlar qoldirganlar.

Jahon musiqa madaniyatining buyuk darg‘alari avstriyalik V. A. Motsart (1756–1791), nemis bastakori L. V. Betxoven (1770–1827), italiyalik bastakorlar J. Rossini (1799–1868), J. Verdi (1813–1901), buyuk rus kompozitorlari M. I. Glinka (1804–1857), A. Borodin (1833–1877), M. P. Musorgskiy (1839–1874), P. I. Chaykovskiy (1840–1893), N. A. Rimskiy Korsakov (1844–1908) kabi mashhur musiqa ijodkorlari musiqa madaniyatiga doir eng nodir asarlarni yaratgan insonlar hisoblanadi.

Shuningdek, xalq musiqasini o‘rganishda xalqimizga xos ustoz–shogirdlik an‘analari, turli cholg‘u sozlarini yasash, kasbkorlik madaniyati ham xalqimizning

noyob madaniyat durdonalari bo'lib, bu bisotdan bo'lajak musiqa o'qituvchilarni tanishtirib borish o'ta muhim muammo hisoblanadi.

Professional yo'nalishdagi o'zbek kompozitorlarining, xususan M. Ashrafiy, T. Sodiqov, M. Burxonov, M. Leviev, X. Raximov, X. Izomov, S. Boboev, S. Yudakov, M. Nasimov, B. Umidjonov, M. Bafoev, R. Abdullaev, X. Raximov, A. Sultonov, T. Toshmatov, S. Xayitboev, P. Xoliqov, M. Tojiev, M. Tolipov va boshqa kompozitorlarning ijodini o'rganish ham o'quvchilarning chinakam musiqa tarbiyasini oshiradi.

O'quvchilarni o'zbek musiqasidagi professional janrda yaratilgan asarlar, opera, suita, sonata, kontata, konsert, romans va boshqa janrlarda yaratilgan asarlar bilan tanishishga imkon beradi va bu o'z navbatida ularning ma'naviy madaniyatini tarkib toptirishda ham muhim o'rin tutadi.

«Hozirgi vaqtda – deb yozgan edilar I. A. Karimov, – dunyoda kuchayib borayotgan turli ma'naviy taqdidlarning oldini olishga, «ommaviy madaniyat»ning zararli ta'siridan farzandlarimizning ong–tafakkurini himoya qilishga, ilm–fan va madaniyat jamoatchiligiga, ijod axlining o'rni va roli tobora ortib bormoqda.

Bunday xatolardan hayotimizni asrash, ma'naviy bo'shliqqa yo'l quymasligimiz uchun avvalambor ezgu insoniy g'oyalar va yuksak maxorat bilan yaratilgan asarlar orqali xalqimizning madaniy saviyasini yuksaltirish, boshqacha aytganda, butun jahon maydonida yuz berayotgan keskin aql–zakovat va iste'dod musobaqasida bellashuvga qodir bo'lishimiz shart». Yosh avlodni bunday xavf–xatardan asrashda musiqa o'qituvchisining o'rni aloxidadir. Chunki, bu ommaviy madaniyat musiqa san'ati orqali ham kirib kelmoqda. «Ommaviy madaniyat» ta'siriga qarshi mafkuraviy immunitetni shakllantirishning muhim yo'li yosh avlodga va buning uchun ularga ustozlik qiluvchi bo'lajak musiqa o'qituvchilarini ya'ni talabalarni xalqimizning asrlar sandonida toblanib kelgan oltin me'rosi, mumtoz musiqasini chuqur o'rganishi shart bo'ladi.

Mumtoz qo'shiqchilikda «G'oyaga qarshi g'oya» tarzida ish tutishning muhim yo'llaridan biri «Ommaviy madaniyat»ga qarshi yoshlar ongiga mumtoz qo'shiqchilikning sehrli jihatlarini ko'rsatib berishimiz orqali maqomlarga nisabatan havas va qiziqish uyg'otishdan iboratdir.

Xulosa shuki, mumtoz qo'shiqchilikka yoshlarni o'rgatib borish ustozlardan qolgan musiqiy madaniyatni sevib o'rganish hamda asrab–avaylash, ularni yoshlar ongiga singdirish kabi vazifalar biz o'qituvchilar uchun dolzarb hisoblanadi.

Foydalanilgan adabiyotlar:

1. Karimov I. A. Yuksak ma'naviyat–yengilmas kuch T.: Ma'naviyat 2008 yil 176 b.
2. Rajabov I. Maqomlar. T.: San'at nashriyoti 2006 yil 342 b.

2-SHO‘BA:
MUSIQA O‘QITUVCHISI KASBIY MAHORATIGA QO‘YILADIGAN
ZAMONAVIY TALABLAR

МУСИҚА ЎҚИТУВЧИЛАРИНИНГ КАСБИЙ
КОМПЕТЕНТЛИЛИГИГА ҚЎЙИЛАДИГАН ЗАМОНАВИЙ
ТАЛАБЛАР

Оманкулова Шоҳида Нематилло қизи
Шароф Рашидов номидаги
Ўзбекистон-Финландия педагогика институти,
педагогика фанлари бўйича фалсафа доктори, PhD

Аннотация. Мақолада мусиқа ўқитувчисининг касбий компетентлилигига қўйиладиган замонавий талаблар ва уларни ривожлантиришнинг педагогик муаммолари, мусиқа ўқитувчисининг касбий компетентлилик сифатлари мазмуни кенг ёритиб берилган.

Калит сўзлар: компетенция, мусиқа ўқитувчиси, олий таълим, педагогик муаммолар, касбий компетентлилик сифатлар, замонавий талаблар.

Замонавий жамиятда, олий таълим инсон фаолиятининг муҳим йўналишларидан бирига айланди. Бундай эътиборнинг сабаби замонавий жамиятнинг энг муҳим қиймати ва асосий капитали янги билимларни қидириш ва ўзлаштиришга, мустақил қарорлар қабул қилишга қодир мутахассисни тайёрлаш эканлигини тушунишдир. Замонавий педагогик фаннинг муҳим йўналиши ўқитувчини ўқитиш жараёнининг самарадорлигини оширишни таъминлайдиган воситалар ва шароитларни излашдир. Бу борада Президентимиз Ш.Мирзиёевнинг “Биз таълим ва тарбия тизимининг барча бўғинлари фаолиятини бугунги замон талаблари асосида такомиллаштиришни ўзимизнинг биринчи даражали вазифамиз деб биламиз” деган фикрлари таълим тизимида фаолият юритаётган олий таълимнинг педагог ходимлари зиммасига катта масъулият юклайди¹⁸.

Ўқувчи шахсига таълим-тарбия берадиган умумтаълим мактаблари олдига қўйилган вазифаларнинг бажарилиши, аввало, олий таълим муассасаларида педагог кадрларни сифатли тайёрлашга боғлиқ. Мутахассисларнинг компетентлилик даражаси, касбий маҳорати, педагогик жараёнларни тўғри ва мақсадли бошқара олиши ўқувчи шахсини таркиб топтириш муваффақиятини белгилаб беради. Бу олий педагогик таълим тизими, умуман таълим ва кадрлар тайёрлаш учун масъул бўлган барча ташкилотлар олдига бўлажак педагогларнинг баркамол шахсни тарбиялаш жараёнларини ташкил қилиш ва бошқаришга касбий тайёргарлиги масалаларини янада мукамал тадқиқ қилишдек долзарб вазифани қўяди.

¹⁸ Мирзиёев Ш.М. Буюк келажакимизни мард ва олижаноб халкимиз билан бирга курашимиз. – Т.: Ўзбекистон, 2017. – 488 б.

Бундай мақсадларга эришиш йўлида олий таълим тизими ўқув-методик базасини янада мустаҳкамлаш, талабаларни ҳар томонлама интеллектуал билим олишлари учун шароитларни янада яхшилаш, Шунингдек мусиқа ўқитувчиларининг касбий компитентлигини ошириш лозим бўлмоқда.

“Компетенция” сўзи фанда илк бор XX асрнинг 50-60-йилларида қўлланган ва инсоннинг бирор фаолиятни амалга ошириш лаёқатини билдирган. “Компетенция” билим, кўникма ва малакаларнинг самарали қўлланиши; “компетентлилик” эса муайян фаолиятни амалга ошириш учун мавжуд ҳамда юзага чиқиши мумкин бўлган лаёқатдир. Шу боис ҳар бир фанни ўқитиш жараёнида унинг мазмуни ҳамда хусусиятларидан келиб чиққан ҳолда унга доир компетенциялар шакллантирилади [5].

Мусиқа ўқитувчисининг касбий компитентлигини таломиллаштириш муаммосининг долзарблиги мусиқа ўқув юртларини тугатган битирувчиларнинг кўпинча мустақил касбий фаолиятга лаёқатсизлиги билан боғлиқ. Камчиликлар орасида мусиқий маданият ва санъат соҳасидаги билимларнинг чекланганлиги, мусиқа таълими методологияси, мутахассис тайёрлаш ва ижрочилик амалиётининг етарли эмаслиги алоҳида аҳамиятга эга. Кўпинча ёш мутахассиснинг тўлиқ ижодий қобилиятсизлиги мавжуд. Мусиқа ўқитувчисининг касбий компитентлигига қўйилган замонавий талаблар уларнинг ижодий фаолиятини, ўзини ўзи англашга ҳисса қўшадиган касбий компетенциясини такомиллаштиришга таъсир қилувчи омилларни ажратиб кўрсатиш керак. Булардан энг муҳими мусиқий қобилиятдир. Маълумки, мусиқани ўрганишнинг бошланғич босқичида мусиқий ўқув жараёнида қобилиятнинг ривожланишига катта эътибор берилади ва ўзига хос мусиқий қобилиятлар етакчи аниқловчи компетенция ҳисобланади. "Мусиқий қобилиятлар психологияси" асарида Б.М.Теплов шундай ёзади: "Мусиқий қобилият" мусиқий фаолиятнинг бир қисми сифатида, ҳар қандай бошқа мусиқадан фарқли ўлароқ, лекин шу билан бирга мусиқий фаолиятнинг ҳар қандай тури билан боғлиқ бўлган индивидуал психологик хусусиятлар мажмуидир"[3] деган фикрларни билдирган.

Хулоса. Мусиқа ўқитувчисининг педагогик фаолиятига нисбатан касбий компетенциялари унинг шахсияти ва касбий маҳоратининг ажралмас характеристикаси тушунилади, бу унинг муайян вазиятларда педагогик фаолиятда юзага келадиган профессионал муаммоларни самарали ҳал қилиш қобилиятини белгилайди.

Фойдаланилган адабиётлар:

1. Мирзиёев Ш.М. Буюк келажакимизни мард ва олижаноб халқимиз билан бирга қурамиз. – Т.: Ўзбекистон, 2017. – 488 б.
2. Теплов, Б. М. Мусиқий қобилият психологияси / Б. М. Теплов. - Москва; Ленинград: РСФСР Педагогика фанлари академияси, 1947. - 355 б.
3. Ноулз М.Ш. Современная практика образования взрослых. Андрагогика против педагогики. – М.: Издательский отдел НМЦ СПО, 1998. с. 118.
4. Нарзиева Н.Н Умумтаълим мактабларида ўқувчиларнинг

тадқиқотчилик кўникмаларини таянч компетенциялар асосида машғулотлар жараёнида шакллантириш. Педагогика фан номзоди илмий даражасини олиш учун Афтореферат. Тошкент, 2019 й, 24б.

MUSIQA FAOLIYATI BILAN BO‘LAJAK MUSIQA MUTAXASSISLARINI KASBIY-PEDAGOGIK TARBIYA MAZMUNI

Romanova Sanobar Erejepovna

Nukus davlat pedagogika institute

Musiqiy ta'lim kafedrasi dotsenti, p.f.n.

Arzimova Lolita

NDPI 2-kurs magistri

Annotatsiya: Maqolada musiqa va ashula san'ati yordamida kelajak avlodlarni tarbiyalash jarayoni tizimli bo'lib o'qituvchi o'zining maqsadi va izchilligi bilan o'quvchilarga ta'sir qilishi va zamon talabi ostida o'quvchilarni shaxs sifatida shakllanishi, ijtimoiy munosabatlarini rivojlanish bilan bir jarayonda maktablarda musiqa darsi va sinfdan tashqari to'garak ishlari olib borilishi, metodikasi hamda ularning tarbiyaviy pedagogik samarali natijalari haqida so'z etiladi.

Аннотация: В статье процесс воспитания будущих поколений через музыкально-певческое искусство носит системный характер, при котором педагог своими целями и последовательностью воздействует на учащихся, формирование учащихся как личности в соответствии с современными требованиями, наряду с развитием социальных В процессе будет обсуждаться проведение уроков музыки и внеклассных занятий в школах, их методы и эффективные педагогические результаты.

Annotation: In this article, the process of educating future generations through musical and singing art is of a systemic nature, in which the teacher, with his goals and consistency, influences students, the formation of students as individuals in accordance with modern requirements, along with the development of social classes in schools, their methods and effective pedagogical results.

Kalit so'zlar: maktab, musiqa, san'at, idrok, motivatsiya, iqtidor, madaniyat, o'qituvchi faoliyati, saviya, oq'uvchi.

Ключевые слова: школа, музыка, искусство, познание, мотивация, талант, культура, педагогическая деятельность, уровень, ученик.

Key words: school, music, art, knowledge, motivation, talent, culture, pedagogical activity, level, student.

Maktablarda musiqa asboblarni o'rganish jarayoni pedagogik nuqtai nazardan nazariy va amaliy ta'limning o'qitilishi keng tarmoqli tizimga tayanadi. Ta'lim mazmunida pedagogik va musiqiy tayyorgarlik elementlarini birgalikdagi faoliyati amalga oshadi. Zamonaviy ilm-texnika rivojlanishining asosiy xususiyati, fan va texnika yutuqlarini inson faoliyatini barcha soxalariga joriy etishdan iboratdir. Musiqa o'qituvchisi kasbiy va mahoratli tayyorgarlik bilan har bir darsga mas'uliyat bilan yondashiladi. Bunda, etarlicha yuqori darajadagi kasbiy bilim va malakalar bu bilimlar nafaqat ijro amaliyotida shuningdek, ilmiy tushuncha va qonunlarni qo'llashda imkon berishi, avtomatlashtirilgan ishlab chiqarish sharoitida samarali ishlay olishi uchun shaxsda individual xususiyatlar va dunyoqarashning shakllantirishi, umumiy o'rta ta'lim va musiqa san'at

maktablarida o`quvchilarning estetik tarbiyalash yechimini topishda musiqiy to`garaklar darslari katta imkoniyatlarga egadir.

O`quvchilarning musiqiy ta`lim jarayonida estetik tamoyillarini ro`yobga chiqarishda, o`qituvchidan o`quvchilarning nazariy bilimlarini subyektiv ko`rinishda uzatadi, buni mustaqil ijodiy holda qo`llay oladigan vaziyatlarini yuzaga keltirish talab etiladi. Musiqa madaniyati fanini o`tadigan o`qituvchidan kasbiy bilim va malakalar bo`lishi talab etiladi. Bular:

-Ijodiy faoliyati, ijrochilik, san`ati;

-Bilish faoliyati (musiqiy savodlilik);

-Musiqiy san`atini, faol tashkilot qilishda foydali faoliyat olib borish;

-O`quvchilarga beriladigan barcha bilim va ko`nikmalar o`zaro bog`liq bo`lib, doimo rivojlanib boradi. Orttirilgan bilim va ko`nikmalardan kelib chiqqan xolda, maxsus o`quv materiallar asosi aniqlanadi.

Musiqa fani o`qituvchisi o`quv tarbiya ishlarni olib boradi va dars jarayonida o`quvchilarni dunyoqarashlarini, fikrlashini va estetik didini shakllantiradi. U faqat o`z fanini yaxshi biluvchi keng dunyoqarashli va ma`lumotli shaxs bo`libgina qolmay, balki cholg`u sozining ustasi hamda keng ma`noda jamoa shaxsi bo`lib qolishi lozim. Bugungi kun musiqa fani o`qituvchisining asosiy vazifalardan biri-maktabning o`quv tarbiya faoliyatini yangi sifat bosqichiga ko`tarish, uning jamoalar bilan o`zaro ta`sirini kuchaytirishdan iboratdir. Buning natijasida o`quvchilar o`quv jarayonida tanlagan ma`lum bir kasbini tanlash imkoniyatiga ega bo`lsin. Bu vazifa maktablarni yuqori malakali musiqa madaniyati o`qituvchilari bilan ta`minlash orqali amalga oshiriladi. Musiqa o`qituvchilarini tayyorlash tizimi bir-biriga bog`liq turg`un birlik, butunlik, integral xususiyatga ega bo`lgan qonunlarga asoslanadi.

Musiqiy ta`limning nazariy xususiyati birinchi navbatda bo`lajak musiqa fan o`qituvchilarning estetik didiga bog`liqdir. Bunda biz uyg`unlikni eng asosiy, fundamental nazariya bo`lib, u ta`lim tizimi va mazmunini aniqlab beruvchi, barcha o`quv fanlariga umummilliy va maxsus singdirilganligining guvohi bo`lamiz. O`qituvchilarning uyg`unlik jihatidan printsipini vazifasi jamiyat va tabiatning asosiy qonunlarini ochishdan o`quvchilarni umumlashtirilgan estetik bilimlar bilan qurollantirishdan, ijodiy fikrlashni rivojlantirishdan, mehnat faoliyatida mustaqillikka o`rgatishdan, kasbni yaxshi egallashga tarbiyalashdan, kompyuter vositalarni qo`llay olish bilimlarini shakllantirishdan iboratdir.

Musiqa ta`limida bo`lajak cholg`u ijrochisi o`qituvchilarini tayyorlashni o`ziga xos xususiyatlarini, o`quv rejasiga nisbatan fanlararo aloqalari o`quv rejalar tuzilishining asosiy tamoyillarini tashkil etib o`z navbatida u g`oya, tushuncha, qonunlar faktlar, bilim va ko`nikmalar orasida aloqalarni nafaqat ba`zi bir o`quv fanlari, balki bir tsikl ichidagi fanlar va turli tsikllardagi fanlar orasida ham aloqalarni o`rgatishga yordam beradi.

Musiqa darslarining maqsadi o`quvchilarni san`at olami sir-sanoatlaridan bahramand qilish, balki jamiyat uchun yetuk insonni tarbiyalash, musiqa darslari va to`garaklarda o`quvchilarni umuminsoniy qadriyatlarini shakllantirishda ularning axloqiy fazilatlariga, milliy g`urur va vatanparvarlik tuyg`ularini

shakllantirib rivojlantirish, bilimdonlik va mulohazali, vijdonli ko`pchilik manfaatlarini yuqori qo`yish, adolatli, haqiqatparvar, ma`naviy yuksaklikka intilish va kuchli iroda egasi bo`lishi va o`quvchilarni haqiqiy bilim bilan qurollantirish, mustaqil mantiqiy fikrlash qobiliyatlarini shakllantirish va rivojlantirish, olgan bilimlarini amaliyotda tadbiiq etish, tashabbuskorlik qobiliyatini tarkib toptirishdan iboratdir.

Foydalanilgan adabiyotlar:

1. Шарипова.Г. Муסיқа ўқитиш методикаси.-Т.: 2000 й. 566
2. Romanova S.E. The uniqueness of the art of music and its role in human life. SAARJ Journal on Banking & Insurance Research (SJBIR) ФАКТОРИ: 7.58 Google Scholar //82-87

БЎЛАЖАК МУСИҚА ЎҚИТУВЧИСИНИНГ ИЖОДИЙ ТАФАККУРИНИ РИВОЖЛАНТИРИШ УСУЛЛАРИ

Юлдошев Умиджон Юлдошевич
Низомий номидаги ТДПУ
“Муסיқа назарияси ва методикаси”
кафедраси доценти, PhD

Аннотация: Мазкур мақолада бўлажак муסיқа ўқитувчисининг ижодий тафаккурини ривожлантириш усуллари, тафаккур, хотира, инсон руҳиятининг ўзига хос хусусиятлари баён этилган.

Таянч сўзлар: хотира, муסיқий хотира, тафаккур, руҳият, миллий муסיқа, мумтоз асар, мақом, куй, оҳанг.

Жаҳон таълим муассасаларида миллий муסיқа асарлари асосида бўлажак муסיқа ўқитувчисининг ижодий тафаккурини ривожлантиришнинг креатив механизмлари таълим жараёнига татбиқ этилган. Бу борада БМТнинг Таълим, фан ва маданият масалалари бўйича ЮНЕСКО махсус ташкилотининг юртимиздаги тарихий обидалар, қадимий шаҳарлар билан бирга, ёзма ва халқ оғзаки ижодиёти, катта ашула ҳамда “Шашмақом” муסיқасининг инсоният номоддий маданий мероси репрезентатив рўйхатига киритилиши, “Шарқ тароналари” анъанавий халқаро муסיқа фестивалининг ўтказилиб келинишини алоҳида таъкидлаш зарур. Шунингдек, Ўзбекистон Республикасида миллий мақом асарларини ўрганиш, уни кенг тарғиб этиш бўйича ҳам тизимли ишлар амалга оширилмоқда.

Жаҳоннинг таълим ва илмий муассасаларида миллий мақом асарлари асосида талабалар ижодий тафаккурини ривожлантириш, мақом санъатининг назарий ва амалий масалаларини тарғиб этиш, юксак ижро маҳорати асосида юқори педагогик натижаларга эришиш, бўлажак муסיқа ўқитувчисининг ижодий тафаккурини ривожлантириш борасида илмий тадқиқот ишлари олиб борилмоқда. Шу билан бирга, замонавий метод ва технологияларни миллий

мақом таълими жараёнига адаптациялаш, устоз-шоғирд анъаналари асосида мақом санъатини ўргатишга оид тизимлаштирилган илмий тадқиқотларга алоҳида аҳамият берилмоқда.

Мамлакатимизда бўлажак мусиқа ўқитувчиларига мақом санъати асосларини ўргатиш учун шароитлар яратиш, ижро маҳорати орқали педагогик натижаларга эришишни таъминлаш борасида 14 мақом маркази ва 4 ҳудудда мақом мактаблари ташкил этилди, мунтазам равишда кўрик-танлов ва фестиваллар ҳамда мақомларни ёзиб олишга доир ишлар амалга оширилмоқда ва моддий техник базаси яратилди. Ўзбекистон Республикаси Президентининг 2017 йил 18 ноябрдаги “Ўзбек миллий мақом санъатини янада ривожлантириш чора-тадбирлари тўғрисида”ги Қарорида миллий мусиқани ўрганишни янги талаблар нуктаи назаридан таҳлил қилиниши ва қайта кўриб чиқиш белгиланган. Натижада, ёшларни миллий ва умуминсоний қадриятларга ҳурмат руҳида, интеллектуал салоҳиятли, мустақил фикрлай оладиган ва юксак маънавиятли шахслар сифатида тарбиялашда кенг имкониятлар яратди.

Маълумки, мусиқий тафаккур – киши онгининг билиш объектлари ҳисобланмиш нарса, ҳодиса, воқеалар асосида содир бўладиган мусиқий товушлар ўртасида мураккаб, ҳар томонлама алоқаларни акс эттириш шаклидир. Мусиқий тафаккур муаммолари узок вақтгача ўзининг мураккаблиги билан психологлар назаридан четда бўлган.

Мусиқий тафаккур ҳодисасини ўрганиш бўйича дастлабки илмий изланишлар XIX асрнинг иккинчи ярмида бошланган. Жумладан, чет эл олимларидан О.Абрахам, Ф.Брентано, Г.Гельмгольц, К.Сишор ва К.Штумпфлар томонидан амалга оширилган илмий тадқиқотлар мусиқий оҳанглари идрок этишда шахс онгида кечадиган ижодий тафаккур жараёнининг назарий хусусиятларини қамраб олган.

Вильгельм Вундт психологиянинг таркибига нутқ ва тафаккур психологиясини киритган ва уни экспериментал тарзда ўрганиб бўлмади, уларни тушунтириш мумкин холос деб ҳисоблаган. Бу хулосалар аслида мусиқий тафаккур ва мусиқий фикрлаш жараёнларининг нақадар мураккаб табиатга эга эканлигидан далолат беради.

Фикрлаш жараёни аслида маълум бир масала, муаммо, жумбоқни ҳал қилиш керак бўлганда пайдо бўлади. Фикрлаш доимо бир нарса хусусида камида битта ечимни бериши шарт, акс ҳолда у бошқа жараёнга – хаёл ёки фантазияга айланиб кетиши мумкин. Демак фикр, ғоя ёки аниқ ечим бўлмаганда, инсон миясининг борлиқдаги нарса ва ҳодисалар моҳиятини акс эттириши хаёл ҳисобланади. Тажрибали хонанда ва созанда товушлар билан ишлаётганда ижро этилаётган мусиқа асарини дастлаб хаёлида акс эттиради, уни ривожлантиради ва куйлайди. Ҳар қандай оҳанг инсон миясида ритмик жиҳатдан жой олмас экан, унинг ўзига хос хусусиятларини кўра олмайди:

Тафаккур турлари

Шаклига кўра	Кўрғазмали-ҳаракат, кўрғазмали-образли, мантиқий
Кўриладиган масаланинг характерига кўра	Назарий, амалий ижодкорлик
Ижодийлик элементига кўра	Конвергент, дивергент
Янгилиги ва ноёблигига кўра	Репродуктив, продуктив (ижодий)

Кўрғазмали-ҳаракат тафаккурининг хусусияти шундаки, у ҳам одамнинг реал предметлар билан иш қилаётган пайтдаги фикрлаш жараёнини назарда тутди. Кўрғазмали-образли тафаккур эса кўрган-кечирган нарсалар ва ҳодисаларнинг образлари кўз олдимизда гавдаланган чоғда уларнинг моҳиятини умумлаштириб, билвосита акс эттиришимиздир. Бунда мусиқий тафаккур мусиқани ҳис қилиш, уни эшитиш ва қабул қилиш масаласи ҳам ўта муҳим эканлигини назардан йўқотмаслигимиз лозим.

Мантиқий тафаккур – бу мавҳум тафаккур бўлиб, сўзлар, сўзда ифодаланган билим, ғоя ва тушунчаларга таянган ҳолда бевосита идрокимиз доирасида бўлмаган нарсалар юзасидан чиқарган ҳукм ва мулоҳазаларимиз ушбу тафаккурга мисол бўла олади. Масалан, олам, унинг ноёб ва мураккаб ҳодисаларини фалсафий ўрганиш фақат мавҳум, абстракт тафаккур ёрдамида ифодаланади. Бунда, товушлар ва уларнинг маълум бир пардалар тизимида ифодаланишига эътибор бериш керак бўлади.

Ҳаёт мобайнида ўқиганларимиз, маълум шарт-шароитларда аниқ далиллар ва назарий билимлар асосида юритган фикрларимиз назарий тафаккурдир. Ундан фарқли амалий тафаккур бевосита фикрларимизга асосланадиган ҳаракатларимиз мобайнида ҳосил бўлган тафаккуримиздир

Репродуктив – (лот. referent – хабар берувчи) кўрган-билган нарсамизни айнан қандай бўлса шундайлигича, ўзгаришсиз қайтариш ва шу асосда фикрлашга асосланади. Продуктив ёки ижодий тафаккур – фикрлаш элементларига янгилик, ноёблик, қайтарилмаслик қўшилгандаги тафаккурни назарда тутди. Шунга боғлиқ бўлган конвергент фикрлаш – (лот. konvergo – яқинлашаман, ўхшайман) масаланинг ечими фақат битта бўлгандаги фикрлашни назарда тутса, дивергент фикрлаш – (лот. divergere – фарқ қилмоқ) фикрнинг шундай турики, у шахсга бир муаммо ёки масала юзасидан бирданига бир нечта ечимлар пайдо бўлишини тақозо этади. Айнан ана шундай ижодий тафаккур дивергент шаклда бўлса, у ижодий парвоз, янгиликларни кашф этишга асос бўлади. Фикрнинг кашф этиш, янгилик яратишга қаратилган фаолияти баъзан унинг креативлик сифати билан боғлиқ ҳолда тушунилади. Креативлилик – шундай ҳислатки, у гўёки йўқ жойда бор қилади, яъни оддийгина нарсаларга бошқача, бировларникига ўхшамаган ёндашувларни талаб қилади.

Машҳур олим К. Юнг инсонларни фикрлашларига кўра, асосан, икки тоифага бўлган эди:

1. Интуитив типлар. Бу шундай тоифали кишиларки, уларда кўпинча хиссиётлар мантиқдан устун келади ва мия фаолияти бўйича ҳам ўнг ярим шарлар фаолияти чапникдан устунроқ бўлади. Кўриб, хис қилиб, ёрқин эмоционал муносабат шакллантирилмагунча, бундай одамлар бирор нарса хусусида фикрларини баён эта олмайдилар.

2. Фикрловчи типлар. Бундай кишиларда доимо мантиқ, мулоҳаза хиссиётлардан устун бўлади ва миясининг чап томони ўнгига нисбатан доминанта(устун) ҳисобланади. Чунки улар ўзларигача бўлган билимлар, мантиқий фикрлаш борасидаги ютуқларга таяниб, доимо тўғри гапиришга, доимо фикрларини мантиқан асослаш – аргументация қилишга ҳаракат қиладилар. Аниқ ва техника, тиббиёт фанлари билан шуғулланувчиларда ана шу тафаккур типига мойиллик ва психологик ҳозирлик бўлса, улар ўз касблари борасида жуда яхши натижаларга эришадилар. Улардан фарқли биринчи тоифа вакилларида яхши ёзувчилар, шоирлар, тилшунослар, психологлар, мусиқачилар ва рассомлар етишиб чиқади.

Мусиқий психология мақомларни семантик жиҳатдан тушунишда биздаги фикрлаш жараёнини таъминловчи алоҳида операцияларни ҳам ўрганади. Фикрлаш операциялари– анализ (фикран нарса ва ҳодисаларга тааллуқли сифат ва хусусиятларни алоҳида қилиб ажратиш, таҳлил қилиш), синтез (анализ жараёнида ажратилган қисмларни яна фикран бирлаштириш, қўшиш), мавҳумлаштириш (алоҳида бирор хусусиятни ажратиб, бошқаларидан фикрни чалғитиш, айрим хоссани мавҳумлаштириш), таққослаш (предметлар ва уларга хос бўлган хусусиятларни фикран бир-бирига солиштириш, умумий ва фарқ қилувчи жиҳатларини топиш), умумлаштириш (умумий ва муҳим сифатларига кўра предметларни гуруҳлаштириш, умумийлаштириш) тушунилади.

Мусиқа психологиясида самара берувчи методикалардан бири “брейнсторминг” деб аталиб, унинг луғавий маъноси “мияни забт этиш”дир (ингл. –“brain storming”). Уни амалга ошириш қуйидаги тамойилларга асосланган:

баъзи интеллектуал масалаларни ечишда битта ечим билан чекланиб бўлмайди ва шу мақсадда ижодий фикрловчилар гуруҳи ташкил этилади. Бу жараёнда “гуруҳий эффект” бўлиши кутилади. Гуруҳ иши тез ва оптимал қарорлар қабул қилишга қаратилган бўлади ва бунда алоҳида, айрим, индивидуал қарорларга таъсирланишга йўл қўйилмайди. Мусиқий тафаккурнинг гуруҳли шаклида ансамбль тушунчаси кенг қўлланилади. Улар миллий чолғулар ҳамжиҳатлигида ёки хонандалик жамоалари бирдамлигига мансуб бўлади. Мазкур ансамбль жамоавий характерга эга бўлиб, ҳар қандай қарорларни биргаликда ва ҳамжиҳатликда қабул қилади:

гуруҳга шундай шахслар киритиладики, улар бир-бирларидан фикрлаш услубларининг ноёблиги, ўзи эгаллаган мусиқий чолғу ёки хонандалик маҳорати билан бир-биридан кескин фарқ қиладилар. Масалан, кимдадир мантиқийлик устун, кимларда креативлик, кимларда эса танқидчилик, кимларда ўз ижро маҳорати билан тенгсизлиги ва шунга ўхшаш. Шубҳасиз,

юксак муסיқа санъати бўлган мақом асарларини ўрганишда мумтоз адабиётданбохабар бўлиш талаб этилади, чунки, мақом асарлари аруз вазида битилган шеърлардан ташкил топган, унинг мазмун-моҳиятига мос чуқур фалсафий муסיқий оҳанглар сингдирилган;

гуруҳда шундай ижодийлик руҳи бўлиши керакки, бу руҳият муайян мақом асари куйининг ижросига йўналтирилиши лозим бўлади.

Идрок – предмет ва ҳодисаларнинг сезги органларига бевосита таъсир этиши жараёни. Бунда муסיқа товушини идрок этиш ва уни хис этиш масаласи ҳам муҳим роль ўйнайди. Идрокнинг: а) илғаб олиш, б) фарқлаш, в) идентификация (айнанлаштириш) ва г) билиб олиш босқичлари мавжуд.

Илғаб олиш ва фарқлаш перцептив ҳаракатларга, идентификация ва билиб олиш эса англаб олиш ҳаракатларига киради.

Хулоса қилиш мумкинки, ҳар қандай сенсор (ҳиссий) жараённинг охириги фаъзаси – илғаб олишдир.

Идрок жараёнининг кейинги ва асосий босқичи фарқлашдир. Бу босқичнинг натижаси перцептив образ эталонининг шаклланиши бўлиб ҳисобланади. Ушбу образ шаклангач, идентификация орқали билиб олиш имконияти яратилади.

Идентификация идрок этиладиган объектни хотирадаги образ билан ёки ушбу лаҳзада бевосита идрок этилаётган иккита объектни таққослаш билан боғлиқ перцептив жараёндир. Бирор муסיқа асарини тинглагач, киши ушбу асарни онгда мавжуд тасаввурлар ва хотирадаги муסיқа асарлари образлари билан таққослайди.

Идрок, шунингдек, ихтиёрий ва ғайри ихтиёрийга бўлинади. Бундай бўлиш идрокнинг йўналганлиги билан боғлиқдир.

Агар ихтиёрий идрок ҳеч қандай фаолиятга йўналтирилмаган бўлса, у кузатиш бўлиб ҳисобланади.

Идрок жараёни куйидаги хоссаларга эга: 1) апперцепция – (хотира маълумотлари ва олдинги тажрибага асосланган идрок шакли) идрокнинг инсон олдинги психик тажрибасига боғлиқлиги. Муסיқий фаолиятда бу олдин тингланган асарни дарҳол таниб олишда намоён бўлади; 2) яхлитлик ва структуралилик – идрок ҳамиша предметнинг яхлит образидир. Шунингдек, идрок жараёнида биз сезгилар мажмуаси эмас, балки ҳамиша умумлаштирилган тузилмани идрок этамиз, муסיқа тинглаш фаолиятида, янграйдиган муסיқа асари маълум вақт бўлақларида, худди кинолента сингари онгимизда кетма-кет акс этиб боради, бироқ, биз уни яхлит ҳолда идрок этамиз;

константлик – олам биз томонимиздан нисбатан доимий, ўзгармас сифатда идрок этилади. Муסיқий идрокда ҳам константлик хоссалари учрайди. Масалан, фонограмма орқали муסיқа тинглагач, уни ижро этаётган кишини кўз олдимизга келтирамиз, аслида ижрочи мазкур фаолиятда ҳозир иштирок этмайди ёки оммавий байрам тантаналарида катта майдонларда янграган муסיқа ёзувини тинглаганимизда уни майдонда янграётгандек ҳис этамиз, аслида у ёзувда янграётган бўлади;

англанганлик –идрок тафаккур билан чамбарчас боғлиқ бўлади. Муסיқа тинглаш фаолияти ҳамиша муסיқий тафаккур орқали англанганлик билан яқунланади. Муסיқа англанмаган бўлса, у яхлит идрок этилмаган дейиш мумкин;

танланганлик –инсон онгида бир объектга нисбатан иккинчи, бошқа объектнинг устувор аҳамият касб этишидир. Муסיқа тинглашда ҳар бир инсоннинг индивидуал таъби устувор аҳамият касб этади. Бир киши тинглашни истаган муסיқани бошқа киши истамаслиги мумкин. Шунинг учун ижтимоий муҳитда мунтазам янграйдиган муסיқий асарлар орасидан ҳамиша ўзимиз учун муҳимини, яъни афзал кўрганимизни, танлаганимизни тинглаймиз.

Хулоса қилиб айтганда, идрок тафаккур билан боғлиқ феномен бўлиб, маълум даражада категориялаш, яъни англанган воқеа-ҳодиса, предметни маълум табақаларга бўлиш хусусиятидир.

Фойдаланилган адабиётлар:

1. Абдурахмон Жомий. Рисолаи муסיқий. – Тошкент: Фан, 1997. – Б. 310.
2. Абдурахмон Саъдий. Гўзал санъат дунёсида // Инқилоб. – Тошкент, 1922. – 2-сон.
3. Абу Али ибн Сино. Қонуну фит-тибб. – 1-т. – Тошкент, 1956. – Б. 134.
4. Авлоний А. Туркий гулистон ёхуд ахлоқ. – Тошкент: Ўқитувчи, 1992. – Б. 160.
5. Давлетшин М.Г. Замонавий мактаб ўқитувчисининг психологияси. – Тошкент: Ўзбекистон, 1999. – Б. 30.
6. Ибрагимов О.А. Семантика мақомов: Автореф. дис. ... д-ра искусств. – Тошкент, 1998. – 31 с.
7. Иброҳимов О.А. Мақом ва макон. – Тошкент: Мовароуннаҳр, 1996. – Б. 96.
8. Ражабов И.Р. Мақом асослари. – Тошкент: Ибн Сино, 1992. – Б. 74.
9. Юлдошев У.Ю. Мақомлар силсиласи асосида бўлажак муסיқа ўқитувчиларининг тафаккур ва идрокини юксалтиришнинг педагогик-психологик шарт-шароитлари: Монография. – Тошкент: Наврўз, 2017. – Б. 39-40.

G`ARB VA SHARQ ALLOMALARI MUSIQANING TARBIYAVIY AHAMIYATI HAQIDA

Ismoilova Mahbuba Elamonovna
*Qarshi Davlat universiteti dotsenti,
pedagogika fanlari nomzodi*

Annotatsiya: Ushbu maqolada buyuk G`arb va Sharq allomalarining qimmatli nazariy manbalari bugungi kungacha shoirlar, sozanda-xonanda va bastakorlar uchun muhim qo`llanma bo`lib xizmat qilib kelayotganligi va yosh avlodni ma`naviy-estetik tarbiyalashda katta ahamiyat kasb etishi haqida ilmiy ma`lumotlar keltirildi.

Tayanch tushunchalar: Musiqa madaniyati, ijrochilik san`ati, musiqa ilmi, musiqa cholg`ulari, kuy va qo`shiq, hofizlik va san`atkorlik, musiqa sozlari, musiqa nazariyasi, bastakor, naqsh, peshrav.

Qadimgi yunon falsafasi san`atni muhim ijodiy estetik hodisa, voqelikni emotsional o`zlashtirishning o`ziga xos shakli sifatida baholab, uning shaxs va jamiyat hayotidagi o`rnini belgilagan. Chunonchi, ijodiy faoliyatni ilohiylikning paydo bo`lishi sifatida talqin qilgan qadimgi yunon faylasufi, G`arb falsafasining eng muhim shaxslaridan biri Platon (Aflotun) (428-347) "badiiy ijodda xudolarga madhiya va taronalar yaratish ehtiyoji kishilarda jasurlik va fuqarolik hissini uyg`otadi, shuning uchun badiiy-estetik faoliyat qo`llab-quvvatlanishga loyiqdir", - degan fikrni ilgari suradi. Uningcha, insonning ma`naviy kamoloti yaxshi tarbiyaga bog`liqdir, shuning uchun munosib baholanishga arziqli odam go`zal fazilat sohibi bo`lishi lozim. Miloddan avvalgi III asrda yashagan G`arbning eng taniqli namoyondalaridan biri, o`zini falsafaga bag`ishlagan, klassik davrning yunon olimi Aristotel (384-322) san`at ma`naviy madaniyatning asosini tashkil etishi to`g`risidagi konsepsiyani ilgari surib, unda voqelikni aks ettirish, qayta yaratish ijodkorning ruhiy qiyofasidan darak beradi, deb yozadi.

Shunga ko`ra, qadimgi yunon falsafasida san`at badiiy-estetik faoliyatning tarkibiy qismi sifatida baholanadi va ma`naviy tarbiyaning muhim vositasi sifatida ontologik va gnoseologik jihatdan tavsiflanadi.

Buyuk Turon zaminida musiqa madaniyati va ijrochilik san`atining rivojlanishi qadim zamonlarga borib taqaladi. Buyuk Sharq allomalari Abu Nasr Forobiy, Abu Ali ibn Sino, Muhammad al-Xorazmiy, Ahmad al-Farg`oniy Pahlavon Mahmud, Mirzo Ulug`bek, Zahiriddin Muhammad Bobur, Alisher Navoiy Abdurahmon Jomiy, Najmiddin Kavkabiy, Darvesh Ali Changiy va boshqa ulug`bobokalonlarimiz o`zlarining risolalarida ijrochilik san`ati, musiqa ilmi va tarixi, cholg`u sozlarining tuzilishi, ijroviy uslublari, san`atkorlik qonun-qoidalari va ularning tarbiyaviy ahamiyatiga oid qimmatli ma`lumotlarni bayon etib ketganlar. Mashhur didaktik asar «Qobusnoma»da ham hofizlik va san`atkorlikning qoidalariga bag`ishlangan alohida bob o`rin olgan.

Musiqaning sharqona nazariy – amaliy asoslari va pedagogik mohiyati ayniqsa, uyg`onish davrining daholaridan biri Abu Nasr Forobiy (873 – 950y.) tomonidan mufassal o`rganilib, fan predmeti yaxlit tizimda tadqiq, etildi. Uning musiqiy-ilmiy qarashlari 160 dan ortiq risolalari orasida "Kalomi fi – n musiqiy"

("Musiqqa haqida so'z"), "Kitobi fi-n naqramuzofa ila – l ibqo'" ("Ritmga qo'shimcha qilinadigan siljishlar haqida kitob"), "Kitobi al – musiqqa al – Kabir" ("Musiqqa haqida katta kitob") kabi asarlarida bayon etib qoldirildi. Alloma musiqaning tarbiyaviy ahamiyatini o'z asarlarida istifoda etib, arifmetika, geometriya, astranomiya fanlari qatorida musiqqa ilmini tarbiyaviy fan deb ataydi: "Bu to'rt fan – tarbiyaviy fan deb ataladi, chunki ular tufayli o'quvchilar tarbiyalanadi, ular o'quvchilarni yanada nazokatliroq qiladi va o'quvchilarga shundan keyin keladigan bilimlarni o'rganishi va o'qib olishi uchun to'g'ri yo'l ko'rsatadi"[2.272]. Ma'lumki, o'rganilayotgan davrda falsafa ikki asosiy bo'limga – nazariy va amaliy qismlarga ajratilgan. Xususan nazariy falsafaning asosiy bo'limlari uchta bo'lib, ular tabiat to'g'risidagi ilm, xudo to'g'risidagi ilm va ular o'rtasidagi oraliq fanlar hisoblanmish matematika ilmlaridir. O'z navbatida matematika to'rt xil: arifmetika, geometriya, astronomiyava musiqqa fanlaridan tarkib topgan edi.

Farobiy ham musiqqa ilmini matematika tarkibida o'rganib, mazkur ilmning o'quvchining mukammal bilimlarni olishida tayyorgarlik vazifasini o'tovchi boshlang'ich bosqichda juda muhim o'ringa ega ekanligini ta'kidlaydi. Ushbu ilmning mohiyati esa, alloma tomonidan shunday ta'riflanadi: "Bu ilm shu ma'noda foydaliki, u o'z muvozanatini yo'qotgan (odamlar) xulqini tartibga keltiradi, mukammallikka yetmagan xulqni mukammal qiladi va muvozanatda bo'lgan (odamlar) xulqining muvozanatini saqlab turadi"[1.176]. Bu bilan Farobiy musiqqa ilmini shaxs o'zida mujassam qilishi lozim bo'lgan axloqiy hislatlarni shakllantiruvchi tarbiya vositasi sifatida yuksak baholaydi.

Farobiy ijrochilik san'atida cholg'u musiqasining hissiy – emotsional ta'sir kuchini har bir sozning tabiati bilan bog'laydi va ulardagi ijroviy – badiiy imkoniyatlarni tarbiyaviy – estetik xususiyat deb e'tirof etadi. Farobiy ta'limotida musiqqa va musiqiy sozlarning bir – birini taqozo etib, yaxlit qamrovda o'rganilishi lozimligi ilmiy isbotlanib, asosli ravishda an'ana tusini oldi va uning izdoshi, alloma Ibn Sino (980-1037) ijodida bevosita davom ettirildi.

Alloma dunyo ahliga avvalo tabib sifatida tanilsa – da, uning ta'lim – tarbiya haqidagi qimmatli mulohazalari ko'plab asarlarida bizgacha yetib keldi va o'z kuchini hozirgacha saqlab kelmoqda. Jumladan, alloma inson ma'naviy qiyofasining shakllanishi va tarbiyalanishida qo'llanuvchi muhim vositalardan biri – musiqadir deb hisobladi. Bundan tashqari, musiqaning ruhiyatga ta'sir kuchiga katta baho berib, uni – ruhiy kasalliklarni davolash uchun xizmat qiluvchi shifo manbai deb ta'kidlab o'tadi.

O'tmishdoshi Farobiy singari, Ibn Sino ham musiqaning tarbiyaviy xususiyatini chuqur anglab, uni boshqa fanlar qatorida puxta egallaydi va bu borada maxsus risolalar bitadi. Masalan, allomaning "Kitob ush Shifo" qomusiy to'plamiga kiritilgan "Musiqiy ilmlar to'plami", "Kitob un – Najot" qomusiy asariga kiritilgan "Musiqqa ilmining qisqacha bayoni", "Bilimlar kitobi" ning "Matematika" qismiga kiritilgan asari va bizgacha yetib kelmagan "Musiqqa san'atiga kirish" risolalari shular jumlasidandir. Allomaning bizning mavzuimizga bevosita aloqador qimmatli mulohazalari - uning "Jome' ilm al – musiqiy" ("Musiqiy ilmlar

to'plami") asarida mujassam bo'lgandir. Masalan, asarning kirish qismida, musiqiy tovushlarning mo'jizaviy xususiyati to'g'risida shunday mulohaza yuritiladi: Idrok etishga molik bo'lgan barcha narsalarning hammasidan tovush (ohang) o'zining yoqimlilik, bilan ajralib turadi. U idrok etiluvchi boshqa voq'eliklardan shunisi bilan farq qiladiki, uning ayrim ko'rinishlari lazzat baxshida etsa, ayrimlari nafrat tuyg'usini yuzaga keltiradi. Demak, alloma, musiqiy tovushning umuman, inson ruhiyatiga ta'sir kuchini e'tirof etgan holda, undan oladigan taassurotlarning turfa xil sifatlarga ega bo'lishini ham muhim jarayon deb biladi. Musiqaning aynan shu xususiyati Ibn Sino tomonidan tarbiyaviy deb mushohada etiladi, shu bilan birga musiqa tinglab, undan ozuqa olishni esa, ma'naviy lazzatlanishning oliy ko'rinishi deb hisoblaydi, "Yuksak ma'naviy lazzatlanish - musiqiy tovushlar ko'ngilga o'tirganda ro'y beradi" deb fikr yuritadi Ibn Sino, "ma'naviy boy odam oliy lazzatdan bahramand bo'lsa, past odam hissiy lazzatga intiladi"[3.384]. Demak, musiqa ma'naviy komillikka yetaklovchi vositalardan biridir, inson ma'naviy yetukligi esa – jamiyat taraqqiyotini belgilab beruvchi qudratli kuch bo'lib, alloma ta'limotida musiqaning inson ma'naviy qiyofasining shakllanishi bilan bog'lab tahlil etilishi – fan predmetining ijtimoiy – pedagogik mohiyatini ham yoritib beradi.

Manbalarda Ibn Sinoning u yoki bu musiqiy sozda mukammal ijro qilganligi haqida ma'lumotlar uchramaydi. Ammo alloma musiqa ilmi tarkibida musiqiy sozlarni o'rganish an'anasini bevosita davom ettiradi va Forobiy singari musiqaning ajralmas qurollari sifatida, o'z davrida qo'llanilayotgan musiqiy sozlarni tasnif tizimida o'rganadi.

Ko'rinib turibdiki, Forobiy va Ibn – Sinoning musiqiy sozlarni o'rganish borasidagi qarashlari juda yaqin bo'lib, bu ayniqsa, tasnif tizimining mazmunida yaqqol namoyon bo'lgan.

Buyuk o'zbek shoiri va mutafakkiri Hazrat Alisher Navoiy (1441 - 1501) ning ko'pqirrali ijodida musiqaga doir qator masalalar o'z ifodasini topgan edi.

Ma'lumki, Alisher Navoiy musiqa nazariyasi va amaliyoti masalalariga bag'ishlab, maxsus asar yaratmagan. Uning "Mahbubul qulub" asaridagi sozanda va xonandalarga bag'ishlangan qism bundan mustasnodir. Ulug' san'atkorning musiqa to'g'risidagi fikrlari va musiqaviy-estetik qarashlarini aks ettiruvchi faktlar uning adabiy, tarixiy va ilmiy xarakterdagi asarlarida sochilgan holdadir.

Navoiy yirik madaniyat arbobi sifatida, san'atning hamma sohalarini yuksak badiiy did bilan baholay olgan, shu bilan birga musiqa amaliyoti va nazariyasi masalalarida chuqur bilimdon edi. Shuning uchun ham o'zining asarlarida musiqa masalalarini chuqur aks ettirib, musiqaga doir atamalarni ongli ravishda, tushungan holda ishlatadi.

Navoiyning asarlarida o'z ifodasini topgan eng muhim masalalardan biri - musiqa cholg'ulari yoki sozlar masalasidir. Musiqa cholg'ulari - musiqa madaniyatining tarixiy taraqqiyoti jarayonini aniqlashda hal etuvchi omillardan hisoblanadi.

Navoiyning dostonlarida, devonlarida,. "Mahbubul-qulub", "Majolisun-nafois" kabi asarlarida juda ko'p sozlar nomi tilga olinadi. Ular orasida ud, nay, rijjak,

tanbur, chang, rubob, qo`biz, qonun, rud, chag`ona, daf, ya`ni doyira, nog`ora cholg`ularining nomi juda ko`p uchraydi.

Navoiyning ba`zi asarlarida sozlarning ayrim sado berish xususiyatlari ustalik bilan, obrazli qilib chizib beriladi. Nay maftunkor, mayin sado beradi. Rijjakning sadosi yig`loqi, tanburniki dilkash, ud va chang - yurakni ezuvchi, rubob yolvoruvchi, qo`biz - rohatbaxsh, qonun bilan chag`onaning sadosi esa faryodu fig`onga o`xshash yangraydi. "Sab`ai sayyor"da changning sadosi kishini tinchlantiruvchi, hayotbaxsh ekani ta`kidlanadi [5.27-31].

Navoiy asarlarida kuylar va ularning shakllari masalasi ham aks etgan. Ma`lumki, Navoiyning o`zi durustgina bastakor edi. U ba`zi maqom yo`llariga moslab, naqsh, peshrav shakllarida musiqa asarlari yaratgan edi. Bundan ma`lum bo`ladiki, Navoiy musiqa amaliyotining eng nozik tomonlarini ham chuqur bilgan.

Navoiyning ijodida musiqaning ba`zi nazariy va amaliy masalalari ham o`z ifodasini topgan. Navoiyning o`zi bastakor sifatida ijro uslublarini egallab, cholg`ularda mahorat bilan chalardi. U ashulalarga moslab orombaxsh dilrabo g`azallar yaratgan. Binobarin, musiqa nazariyasini ham asosli ravishda chuqur bilganligi uning "Mezonul-avzon" asaridan yaqqol ko`rinadi. Navoiyning bu asari she`r o`lchovlarini asoslab beruvchi mukammal risola bo`lib yuksak tarbiyaviy ahamiyatga ega.

Buyuk qomusiy olim Abdurahmon Jomiy Hazrat Navoiyning iltimosiga ko`ra "Musiqiy risola" yaratgan edi. Bu risolaning oxirgi boblari ritm masalalaridan bahs etadi. Jomiyning bu asarida, musiqa bilan she`riyatning ritmik asosi bir-biri bilan chambarchas bog`liq ekani ta`kidlab o`tiladi. Navoiyning "Mezonul-avzon"ida sharh etilgan she`riyat qoidalariga doir masalalar bilan Jomiy risolalaridagi musiqaning nazariy masalalari o`rtasida juda katta umumiylik bor. Bu ikki ulug` siymoning ikki asari bir-birini to`ldiradi hamda ba`zi she`riyat va musiqa nazariyasiga doir masalalarni chuqurroq tushunishga yordam beradi.

Xulosa qilib aytganda G`arb va Sharq allomalarining har bir asarlarida musiqa ilmiga oid chuqur mulohazalar bor bo`lib, ularning bari buyuk mutafakkirlarning qomusiy bilim egasi ekanliklaridan dalolat beradi. Ular yaratgan asarlar chuqur tarbiyaviy ahamiyatga ega bo`lib talabalarning badiiy-estetik qobiliyatini shakllantirishda muhim ahamiyat kasb etadi.

Foydalanilgan adabiyotlar:

1. Abu Nasr Forobiy. Fozil odamlar shahri. -Toshkent: Xalq merosi, 1993. 176-bet.
2. Abdullayev N. San`at tarixi. T – 1, – Toshkent: O`zdavnashr, 1986. 272 – bet
3. Akbarov I.A. Musiqa lug`ati – Toshkent: O`qituvchi, 1997. -384 bet.
4. Begmatov S. Bastakorlar ijodi. Toshkent: "Niso poligraf" 2017 yil, -142 bet.
5. Rajabov I. Maqomlar. Toshkent. O`zbekiston badiiy akademiyasi San`atshunoslik ilmiy tadqiqot instituti, 2006 yil, 27-31-betlar .

BO'LAJAK MUSIQA O'QITUVCHILARIDA MUSIQIY-RITMIKA TUSHUNCHALARINI SHAKLLANTIRISH

O.Shodiyeva

SamDU

O'sib kelayotgan yosh avlodni har tomonlama mukammal inson qilib tarbiyalash hozirgi kunning eng muhim dolzarb masalalaridan biri bo'lib turibdi. Bo'lajak musiqa o'qituvchlari yoshlar qalbida ezgulik tuyg'ularini shakllantirish bilan birga, ularda Ona Vatanga muhabbat go'zallikga intilib yashash, uni asrash va yaratishga bo'lgan ishtiyoq uyg'otuvchi kasb egalari hisoblanadilar.

Musiqiy ta'limning oliy maqsadi: yosh avlodni milliy musiqa merosimizga vorislik qila oladigan hamda musiqaboyligini idrok eta oladigan, yetuk, barkamol, madaniyatli, nafaqat o'z milliy an'analarini, balki boshqa millatlarmadaniyatidan boxabar va bu an'ana, madaniyatlarini hurmat qiladigan qilib voyaga yetkazishdan iboratdir. Bunda nafosat tarbiyasining ahamiyati benihoya kattadir. Nafosat tarbiyasining mazmuni serqirra bo'lib, musiqatarbiya eng asosiy o'rinni egallaydi. [2.3-b].

Bo'lajak musiqa o'qituvchilari, musiqa madaniyati darslarini shakllantirishda musiqiy ritmik faoliyatdan keng miqyosda foydalanishi zarur. Musiqa darslarini musiqiy-ritmik harakatlar yordamida shakllantirish uchun bo'lajak mutaxassislar o'zlari ushbu faoliyat turidan boxabar bo'lishi kerak.

Dunyoda bo'lajak musiqa o'qituvchilarida musiqiy-ritmik harakatlar komponentlarini pedagogik yondashuv asosida rivojlantirishga oid tadqiqotlar olib borayotgan Zurich University of the Arts (Shvetsariya), Universität für Musik und darstellende Kunst Wien (Avstriya), Annamalai University (Hindiston), Colorado State University (AQSH), N.A. Rimskiy-Korsakov nomli Sankt-Peterburg konservatoriyasi (Rossiya), kabi nufuzli oliy ta'lim muassasalari va ilmiy tadqiqot ta'lim markazlarida salmoqli amaliy natijalarga erishilgan. [5.]

Bugungi kunda yurtimizda amalga oshirilayotgan keng qamrovli islohotlar va bunyodkorlik ishlari natijasi ta'lim sohasini ham zamon talablariga mos ravishda o'zgarishga majbur qilmoqda.

“Mamlakatimizda ta'lim-tarbiya tizimini yangi bosqichga ko'tarish, pedagog Kadrlar tayorlash sifatini ilg'or xalqaro standartlar asosida takomillashtirish, pedagogik kasbga qiziqishi yuqori bo'lgan yoshlarni aniqlash hamda ularni maqsadli tayyorlab va tarbiyalab borishning uzluksiz tizimini joriy qilish, sohada ta'lim, ilm-fan va ishlab chiqarish yg'unligini ta'minlash orqali ta'lim sifatini yaxshilash, raqobatbardosh kadrlar tayorlash, ilmiy va innovatsion faoliyatni samarali tashkil etish” ustuvor vazifalar etib belgilandi. [1.]

Musiqiy-nazariy fanlar bo'yicha Jeneva konservatoriyasi talabalariga ta'lim berayotgan Jak-Dalkroz ularning organilayotgan musiqiy asarlarning me'yoriy xususiyatlarini ilg'ay ololmayotganlarini ko'rib, ulardagi me'yoriy layoqatlarni rivojlantirish maqsadida, hatti-harakatlarni qo'llay boshladi. Ishni Solfedjio darslarida xilma-xil tezlikdagi va turli ko'lamdagi dirijyorlik ishoralari qo'l harakatlarini kiritishdan boshlab, bosqichma-bosqich turfa harakatlarni, qarsakni, qadamni, yugurishni, sakrashni v.h.k.larni qo'lladi hamda ularni musiqiy

ritmlar bilan boshqara boshladi. Buni qarangki, bu xil mashg'ulotlar nafaqat me'yoriy tayyarlarning rivojiga, balki talabalar kayfiyatiga va salomatligiga ham ijobiy ta'sir etarkan, qolaversa, bir qator jismoniy va ruhiy kamchiliklarni tuzatish ustida ham muvaffaqiyatli ishlash imkonini berarkan. Bundan tashqari, xilma-xil musiqiy parchalarning ritmlariga hatti-harakatni bo'ysundirish orqali, Jak-Dalkroz harakatni hayajonli tarzda aks ettirish, unga mazmunli shakl-shamoyil berish, jamoaviy ritmga oid ko'rinishlarni tashkil etish borasidagi yangi imkoniyatga erishish yo'llarini topdi.

Ba'zi mashg'ulotlar musiqiy ritm unsurlari bilan amaliy vanazariy tanishish imkonini beradi. Musiqani bevosita idrok etish va ifodalashdan boshlanib, asta-sekin musiqiy mavzuni to'liq tahlil etishga va asarning musiqiy ritmini ongli ravishda ifodalab berishga o'rgatadi. Avvaliga musiqiy ritmning anchayin umumiy, yirik, yaqqol xususiyatlari, ya'ni musiqiy parchaning sur'ati, xarakteri, shakli, dinamikaga boyligi, mavzuning boshqa o'ziga xosliklari, jumladan, parchalarning xilma-xilligi, ritmga oid tasvirning mayda bo'laklari, takt o'lchamlari o'rganiladi. Kerakli mashg'ulot uchun qaysi mavzu muhim ekanligiga qarab, e'tibor butunlay biror alohida musiqiy ritmga qaratiladi. Biroq, juda muhim harakat hamisha mavjud mavzu ritmining xususiyatlarini inobatga olishi va aks ettirishi: uning sur'atini, xarakterini, tuzilishini har qanaqa mashqni bajarayotganda inobatga olish lozim, aks holda harakat musiqa bilan yaxlit jonli uyg'unlikdan, ya'ni ritmga oid mashg'ulotning eng asosiy mohiyatini tashkil etuvchi narsadan mahrum bo'lishi mumkin.

Har qanday musiqa asari ham ritmga oid mashqlar uchunasos bo'lib xizmat qilolmaydi. Harakatlarga mos tushmaydigan musiqalar ham yo'q emas. Bu o'rinda raqs uchun maxsus yozilgan musiqalardan, qolaversa, ohangida dinamika seziladigan, yengilgina ifodalash mumkin bo'lgan, tinglash uchun yozilgan asar parchalaridan foydalanish maqsadga muvofiq. Musiqiy mavzularni tinglashda, ularning ritmga oid tuzilishi qulay bo'lishiga, to'g'ri, yengil, erkin harakatlar uchun asos bo'lib xizmat qilishiga e'tibor berish kerak. [4.245-b].

Bo'lajak musiqa o'qituvchilarning musiqiy-ritmik harakatlar komponentlarini pedagogik ,pedagogik mexanizmlarni takomillashtirish muhim ahamiyatga ega. Ana shu nuqtai nazardan musiqa o'qituvchilarning musiqiy-ritmik harakatlar komponentlarini pedagogik yondashuv asosida rivojlantirishning pedagogik shart-sharoitlari hamda texnologiyasini ishlab chiqish muhim dolzarblik kasb etadi

Foydalanilgan adabiyotlar:

- 1.O'zbekiston Respublikasi Prezidentining 2020 yil 27 fevraldagi "Pedagogik ta'lim sohasini yanada rivojlantirish chora -tadbirlari to'g'risida "gi PQ-4623-son qarori // Qonun hujjatlari ma'lumotlari milliy bazasi. –T., 2020. –28 fevral
- 2.N.Yusupova .Musiqqa savodi, metodikasi va ritmikasi.-Toshkent.:Musiqqa,2017.
- 3.Ye.Konorova. Ritmika. .-Toshkent.:Musiqqa,2006
4. Jacques-Dalcroze, E. Rhythm / E. Jacques-Dalcroze. - M.: Classics of the XXI century, 2001
5. https://pedagogical_dictionary.academic.ru/

MUSIQA CHOLG'ULARIDA DASTLABKI TOVUSH HOSIL QILISH KO'NIKMALARINI SHAKLLANTIRISH YO'LLARI

Rahmonqulov Abdujabbor Nadjimovich

*Qarshi DU, Cholg'u ijrochiligi va vokal
san'ati kafedrasi dotsenti*

Mo'minov Doston Hakim o'g'li

*Qarshi DU, Cholg'u ijrochiligi va vokal
san'ati kafedrasi magistri*

Kalit so'zlar: lyutnya, tanbur, qonun, ud, rud, shemane (musiqor), chag'ona, chiltor, nay, burg'u, surnay, karnay.

O'zbek milliy cholg'ularining kelib chiqishi, tarixiy taraqqiyoti juda qadimga borib taqaladi. Asrimizning 30—40-yillarida uyushtirilgan arxeologik ekspeditsiyalar (S.L.Tolstov, V.A.Vyatkin, M.B.Masson va boshqalar rahbarligida) natijada O'rta Osiyo madaniyatini, shu jumladan xalq cholg'ularini o'rganishda qimmatli ma'lumotlarga ega bo'lindi. Topilgan madaniy yodgordliklar: rubobsimon cholg'u, hozirgi doiraga o'xshash do'mbira va shu singari cholg'ularni chalayotgan mashshoqlar tasvirlangan. Bular Afrosiyob, Tuproqqal'a, Ayratam (Ayratam frizi deb ataladi) kabi shaharlardan topilgan sopol idishlardagi mashshoq haykalchalardir. Ularda turli xil musiqa asboblari: lyutnya, tanbur, rubobsimon cholg'u, qonun, ud, rud, shemane (musiqor), chag'ona, chiltor, nay, burg'u, surnay, karnay, doirasimon cholg'ularida mashq qilishlari tasvirlangan.[1;7]

Buyuk Sharq mutafakkirlarining merosi xalq cholg'ularini o'rganish sohasida ham tarixiy qimmatga ega. Abu Nasr Muhammad Forobiyning mashhur asari — “Musiqqa haqida katta kitob” (“Kitob al-musiqqa al-kabir”) ulkan ahamiyatga ega. O'rta asr olimi bu kitobida ikki xil musiqa ijrochiligi: ohangni inson ovozi (qo'shiq san'ati) va cholg'ular vositalarida qayta tiklashga ajratadi. Forobiy mohir ijrochi sifatida musiqa cholg'ularining jamiyat hayotidagi rolini o'rganishga ahamiyat beradi va u: “... jangu-jadallarda, raqslarda, to'y tomoshalarda, ko'ngil ochar bazmlarda hamda ishq-muhabbat qo'shiqlarini kuylashda chalinadigan o'ziga xos cholg'ular bor», deb yozgan edi.

Forobiyning yuqorida keltirilgan fikri cholg'ularning turli-tumanligi va ularning nafaqat saroy a'yonlari, balki shahar va qishloq aholisi hunarmandlari orasida, shuningdek musiqa madaniyatida yetakchi rol o'ynaganligini tasdiqlaydi.

Kitobning ikkinchi qismi boshdan oxir o'sha davr musiqa cholg'ulariga bag'ishlangan. Unda lyutnya, tanbur, ud, nay, rubob, chang, shohruh; qonun va boshqa musiqa cholg'ulari izchil va batafsil ta'riflanadi.[1;9]

XII asrda yashagan buxorolik musiqashunos Darvish Alining risolasi XVI — XVII asrlar O'rta Osiyo musiqasini o'rganishda qimmatbaho manbadir. Mazkur asarda mashhur xonanda va cholg'uchilar, bastakorlarning ijodiy tarjimai hollari bayon etilgan. Risolaning V va VI boblari o'sha davrda ko'pgina Sharq mamlakatlarida qo'llanilgan xalq cholg'ulari haqidadir. Unda tanbur, chang,

qonun, barbot, chag'ona, ud, rud, rubob, qobuz, g'ijjak, shemane, ruxavza, kungura kabi musiqa cholg'ulari haqida batafsil ma'lumotlar berilgan.

Bugungi kunda O'zbekistonda ijrochilik amaliyotida foydalanib kelinayotgan milliy musiqa cholg'ularining 30 tadan ortiq turlari mavjud. Shulardan 18 nomdagi musiqiy cholg'ular XX asrning 40-yillaridan keyin professor A.I.Petrosyans boshchiligidagi bir guruh mutaxassislar va soz ustalari bilan hamkorlikda takomillashtirilgan musiqiy cholg'ular bo'lib, konsert sahnalarida yakkanavozlik sifatida, shu bilan birga, asosan orkestr va ko'p ovozli ansambllarda foydalanish uchun mo'ljallanganidir. Bu muqaddam mavjud bo'lgan milliy musiqiy cholg'ularning shaklini yiriklashtirish yoki kichikroq ko'rinishga keltirish asosida yaratilgan bo'lib, o'sha cholg'u oilasini yaratish ustida olib borilgan tajribalar edi, natijada nay, chang, rubob, dutor, g'ijjak cholg'ularining oilasi dunyoga keldi.[2;42]

Hozirda milliy cholg'ularimiz o'zining ijrodagi o'rni va imkoniyatiga qarab quyidagi guruhlarni tashkul etadi.

O'zbek an'anaviy cholg'ulari tarkibiga kiruvchi urma-zarbli cholg'ular orasida tovushi ma'lum musiqiy balandlikka ega bo'lganlari uchramaydi. Bu guruh cholg'ulari qatoriga doira, nog'ora, safoil, qayroq, qoshiq, chindovul, tarelkalar kiradi. Ba'zi hollarda patnis, piyola kabi maishiy anjomlardan ham foydalaniladi.

Damli cholg'ularning tilli, naypachoqli, mundshtukli turlari ham uchraydi. Quvurga to'g'ridan-to'g'ri havo jo'natish orqali tovush hosil qilinadigan qamish nay, g'ajir nay, nay cholg'ulari; til yordamida tovush hosil qilinadigan sibizg'a, qo'shnay, bo'laman cholg'ulari; naypichoq yordamida tovush hosil qilinadigan surnay; mundshtuk yordamida, tovush hosil qilinadigan karnay; sun'iy havo siqishmoslamasi yordamida tovush hosil qilinadigan sopol nay kabi cholg'ular milliy damli cholg'ular guruhini tashkil etadi.

Torli cholg'ular – ochiq tordan foydalaniladigan (chang, qonun) va torning ma'lum bo'lagini bosish orqali tovush balandligi o'zgartiriladigan (ruboblar, dutor, tanbur, g'ijjak va boshqa) cholg'ularga bo'linishi mumkin. Ammo torli cholg'ularda tovush hosil qilinishi sharoitiga ko'ra boshqacha tasniflanishi ham mumkin. Bunda ijro uslublariga ko'ra urma jarangli torli (chang), tirnama cholg'ular (dutor, do'mbira), mizrobli cholg'ular (qashqar rubobi, afg'on rubobi, tanbur, qonun), kamonli cholg'ular (qo'biz, g'ijjak, sato)ni sanab o'tish mumkin.

Xulosa o'rnida shuni aytishimiz mumkinki milliy musiqiy cholg'ularimiz xalqimizning moddiy hamda beqiyos ma'naviy boyligi hamdir. Chunki, har bir xalq o'z milliy merosi, davrlar osha yuzaga kelgan an'analari va qadriyatlarini milliy ohanglar orqali tarannum etuvchi va xalqning milliy ma'naviyatiga xos tarzda yaratilgan milliy cholg'ulariga egadir. Milliy cholg'ularimizning kelib chiqish tarixi, guruhlanishi, ularning ijro imkoniyatlarini, tovush xosil qilish usullarini, ovoz akustikasini nazariy va amaliy jihatdan yanada chuqurroq o'rganish va tadqiq etish cholg'u sozlarini o'rganish sohasida asosiy vazifalardan birini tashkil etadi.

Foydalanilgan adabiyotlar ro'yxati:

1. Rahimov Sh, Nurmatov H. Cholg'u ijrochiligi tarixi. "Musiqqa" nashriyoti. T., 2009.
2. Mirzayev O'. Cholg'u ijrochiligi va ansambl. Navoiy-2019 yil. 150 bet.
3. Nazarov O.F. Qahqar rubobida o'qitish uslubiyoti. T.: 2008. 108 bet.

MUSIQA O'QITUVCHISI VA UNING KASBIY MAHORATIGA QO'YILADIGAN ZAMONAVIY TALABLAR

Primov R.T.

Qarshi DU Musiqiy ta'lim kafederasi mudiri

Annotatsiya: Ushbu maqolada musiqa o'qituvchisining kasbiy mahorati, uning kompetentlik sifatлари va kreativlik qobiliyatini izchil rivojlantirib borish ko'nikma-malakalarini hosil qilishi haqida fikr mulohazalar bildirilgan.

Hozirgi davrda taraqqiy etgan davlatlarning iqtisodiy, siyosiy, ijtimoiy va madaniy ravnaqi fan taraqqiyoti bilan chambarchas bog'liqdir. Kadrlar tayyorlash milliy modelida fanning tabiat va jamiyat to'g'risidagi fundamental va amaliy tadqiqotlarni rivojlantirish, yuqori malakali kadrlar tayyorlash jarayonini ilmiy jihatdan ta'minlash infrastrukturasi vujudga keltirish, mamlakatimiz ilm-faning jahon ilm-faniga integrasiyasini tashkil etish kabi vazifalar belgilab berilgan.

Bunday dolzarb vazifalar tizimida yosh avlodni mustaqil va ijodiy fikrlashga o'rgatish masalasi alohida ahamiyat kasb etadi. Chunki ta'lim sohasidagi islohotlar faqat malakali kadrlar tayyorlashga xizmat qilib qolmay, balki fuqarolik jamiyatining ilmiy salohiyatini rivojlantirishga ham qaratilgandir.

Shaxs har tomonlama komil inson bo'lib shakllanishida barcha fanlar qatori musiqaning ham alohida o'rni bor. Musiqqa shaxs ma'naviy barkamolligining tarkibiy qismlaridan biri sifatida namoyon bo'ladi.

Musiqqa tarbiyasi nafosat tarbiyasining asosiy qirralaridan biri bo'lib atrofdagi go'zal narsalarni to'g'ri idrok etishni o'rgatadi, insonni yuksak did bilan qurollantiradi va ma'naviy dunyoqarashini shakllantiradi. "Musiqqa inson his-tuyg'ularini, orzu-umidlarini, xohish-istaklarini o'ziga xos badiiy tilda ifoda etadi va kishining his-tuyg'ulariga faol ta'sir etadi. Musiqqa ham fan, ham san'atdir"¹⁹

Mamlakatimiz ta'lim muassasalarida barkamol avlodni tarbiylash borasida keng ko'lamli ishlar amalga oshirilayotgani ma'lum. Bugungi kunda Vatan bo'lajak musiqa o'qituvchilari zimmasiga yoshlarni yuksak ma'naviyat ruhida barkamol insonlar qilib voyaga yetkazish vazifasini yuklamoqda.

"Barchamizga ayonki, kuy-qo'shiqqa, san'atga muhabbat, musiqa madaniyati xalqimizda bolalikdan boshlab, oila sharoitida shakllanadi. Uyida dutor, doira yoki boshqa cholg'u asbobi bo'lmagan, musiqaning hayotbaxsh ta'sirini o'z hayotida

¹⁹Асафьев Б. В. Музыкальная форма как процесс. Л.: Госуд. муз. изд., 1971г., -24стр

sezmasdan yashaydigan odamni bizning yurtimizda topish qiyin desak, mubolag'a bo'lmaydi.

Eng muhimi, bugungi kunda musiqa san'ati navqiron avlodimizning yuksak ma'naviyat ruhida kamol topishida boshqa san'at turlariga qaraganda ko'proq va kuchliroq ta'sir ko'rsatmoqda".²⁰

Bo'lajak musiqa o'qituvchisi va uning kasbiy mahorati nafaqat o'z mutaxassisligi «sirlarini» a'lo darajada bilishi lozim, balki ularning quyidagi kompetentlik sifatleri va kreativlik qobiliyatini izchil rivojlantirib borishi shart.

- musiqa asbobini yaxshi chalishi, yoqimli ovozda kuylashi (darsda gram yozuvlardan foydalanishga to'g'ri keladi, ammo o'qituvchining jonli ijrosi bolalarda katta hissiyot hosil qiladi);

- nozik musiqiy did va rivojlangan musiqiy eshituv qobiliyatiga ega bo'lishi;

- musiqiy-nazariy bilimlar doirasiga ega bo'lishi;

- musiqiy asarlarni badiiy-pedagogik tahlil qila olishi;

- dirijyorlik malakalarini ko'rsata olishi;

- musiqani boshqa badiiy fanlar bilan uzviy bog'lay olishi;

- musiqa ta'limi va tarbiyasidagi yangi usul, vositalarni, zamonaviy texnologiyalarni egallashi va ulardan oqilona foydalana olishi katta ahamiyat kasb etadi.

Barkamol avlodni yuksak ma'naviyat ruhida tarbiyalashda musiqaning o'rni, usullari va samarali yo'llarini ishlab chiqishda musiqa o'qituvchisining kasbiy mahorati qo'yidagi vazifalardan iboratdir.

- barkamol avlodni milliy an'analar, milliy g'urur, faxr tuyg'ulari ruhida tarbiyalashda musiqa darslari va tadbirlarning samarali yo'llarini ishlab chiqish;

- musiqa darslari vositasida o'quvchilarda yuksak ma'naviyat, milliy qadriyatlar tushunchalarini singdirishning turli shakl va metodlarini qo'llash;

- ajdodlarimizning musiqiy meroslari bilan yaqindan tanishish, musiqashunos olimlarning ushbu mavzuga oid fikrlarini o'rganib chiqish;

- musiqa darslarini rejalashtirilishda musiqa darslari faoliyat turlari va ularni xususiyatlari orqali o'quvchilarda badiiy didni o'stirishga e'tibor qaratish;

- bolalar qo'shiqlari orqali vatanparvarlik, tinchliksevarlik, do'stlik tuyg'ularini shakllantirish, yuksaltirish yo'llarini ishlab chiqish;

- musiqiy – badiiy vositalar orqali o'smir yoshlarda milliy istiqloq g'oyalarini shakllantirish;

- musiqa darslari jarayonida bolalar qo'shiqlari, folklor asarlari vositasida barkamol avlodni tarbiyalashda ma'lum yutuqlarga erishish;

- musiqa o'qituvchisining har tomonlama bilimli bo'lishida o'z fanini chuqur o'zlashtirish, innovatsion faoliyatida natijalarga erishish;

- musiqa darslari jarayonida milliy-ma'naviy qadriyatlardan foydalanish;

- o'quvchilar ma'naviyatini yuksaltirishga qaratilgan musiqiy tadbirlarni muntazam o'tkazib borish.

²⁰ Karimov I.A. Yuksak ma'naviyat – yengilmas kuch. Toshkent: Ma'naviyat, 2008, 141 bet.

“Psixolog A.Lyublinskayaning fikricha, go‘dakning 10-12-kunlarida eshitish organi ishga tushar ekan. Ikki oylik go‘dak esa, musiqa tovushlarini eshitganda, qimirlamay, jim bo‘lib qolar ekan. 4-5-oylarida bola tovush kelayotgan tomonga qaray boshlaydi.”²¹ Bundan ko‘rinadiki, ilk bolalik davrlaridayoq go‘daklarda musiqa tovushlariga nisbatan shaxsiy munosabat shakllana boradi. Bo‘lajak musiqa fani o‘qituvchisi har bir sinf o‘quvchilarining yosh psixologik xususiyatlarini shuningdek sinfdagi har bir o‘quvchining o‘ziga xos psixologik xususiyatlarini barcha musiqiy faoliyatlarini bajarish jarayonida tahlil qilishi va umumlashtirish asosida belgilashi lozim.

Zamonaviy ta‘limni tashkil etishda bo‘lajak musiqa o‘qituvchilari oldiga qo‘yiladigan muhim talablardan biri ortiqcha ruhiy va jismoniy kuch sarf etmay, qisqa vaqt ichida yuksak natijalarga erishishdir. Qisqa vaqt orasida muayyan nazariy bilimlarni o‘quvchilarga yetkazib berish asosida ma‘lum faoliyat ko‘nikma va malakalarni shakllantirish, faoliyatini nazorat qilish, ular tomonidan egallangan nazariy va amaliy bilimlar darajasini baholash o‘qituvchidan yuksak pedagogik mahoratni, layoqatni, ta‘lim jarayoniga nisbatan yangicha ijodiy yondashuvni talab etadi.

Bugungi kunda rivojlangan mamlakatlarda o‘quvchilarning o‘quv va ijodiy faolliklarini oshiruvchi, ta‘lim-tarbiya jarayonining samaradorligini kafolatlovchi innovatsion texnologiyalarni qo‘llashga doir katta tajriba to‘plangan bo‘lib, bu tajriba asosini interfaol metodlar tashkil etmoqda. Bu metodlar o‘z mohiyatiga ko‘ra ta‘lim oluvchilarda o‘quv-bilish faolligini oshirish, ularni kichik guruh va jamoada ishlash, o‘rganilayotgan mavzu, muammolar bo‘yicha shaxsiy qarashlarini dadil, erkin ifodalash, o‘z fikrlarini himoya qilish, dalillar bilan asoslash, tengdoshlarini tinglay olish, g‘oyalarni yanada boyitish, bildirilgan mavjud mulohazalar orasidan eng maqbul yechimni tanlab olishga rag‘batlantirish imkoniyatiga egaligi bilan alohida ahamiyat kasb etadi.

Ta‘lim va tarbiya jarayonida o‘qituvchilar tomonidan interfaol metodlarning o‘rinli, maqsadli, samarali qo‘llanilishi talabalarda muloqotga kirishuvchanlik, jamoaviy faoliyat yuritish, mantiqiy fikrlash, mavjud g‘oyalarni sintezlash, tahlil qilish, turli qarashlar orasidagi mantiqiy bog‘liqlikni topa olish qobiliyatlarini tarbiyalash uchun keng imkoniyat yaratadi.

Musiqa o‘qituvchilari kasbiy mahorati o‘ziga xos xususiyatlari musiqa madaniyati darslariga ijodiy yondashuvni, dars jarayonida yangi zamonaviy uslub va vositalardan samarali foydalanishni talab etadi. Shuning uchun musiqa o‘qituvchisining kompetentlik sifatleri va kreativlik qobiliyatini izchil rivojlantirib borish ko‘nikma-malakalarini hosil qilishni o‘quvchilarning musiqaga qiziqishi hamda ijodiy qobiliyatlarini shakllantirishda muhim ahamiyatga ega bo‘lib quyidagi musiqiy-pedagogik muommolarni hal etishda amaliy yordam beradi.

- musiqaga qiziqish o‘yg‘otish;
- musiqaning ifoda vositalarini aniqlash;
- asarlarni tinglash orqali janrlarni taqqoslash;

²¹Soipova D. Musiqa o‘qitish nazariyasi va metodikasi. Toshkent. 2009. 21-bet

- musiqiy asarlarni ongli va hissiy idrok qilish;
- musiqiy-ijodiy faolligini oshirish;
- yangi musiqa asarlarini uzoq va mazmunli eslab qolish;
- musiqa asarlari mazmuni haqida mustaqil fikr yuritish;
- musiqa asarlarini mustaqil kuylashga o`rgatish;

Musiqa madaniyati darslarida innovatsion texnologiyalarni qo`llash dars samaradorligini oshiribgina qolmay, o`qituvchining kasbiy malakalarini shakllantirishga ham ko`maklashadi. Shuningdek darslarda zamonaviy texnologiyalardan samarali foydalanish pedagogik mahoratni muvaffaqiyatli egallashga yordam berdi. Pedagogik texnologiyada jamoa bilan kirishib ketishi, o`z ishini kuchli va zaif tomonlarini bilishi, o`z bilimlarini doimo to`ldirib borishi o`qituvchining kasbiy mahoratini oshirish yo`lidan muvaffaqiyatli olg`a siljishini ta`minlaydi. Musiqa pedagogikasida fanning zamonaviy tizimini tuzilishi uning metodikasidan keng tarbiya nazariyasi va amaliyotiga o`tish maqsadga muvofiq ekanligini isbot qilmoqda. Musiqa o`qituvchisi o`qitishning turli usullariga murojaat qilmog`i lozim. U davlat tomonidan chiqarilgan dastur asosida tuziladigan rejasiga suyanib qolmasdan, o`zi darsga ijodiy yondoshib istalgan faoliyat turidan darsni boshlashi, musiqa o`qitishning optimal metodlaridan umumiy foydalanib o`zi ijod qila bilishi lozim.

Shuni alohida ta`kidlash kerakki, o`quvchilarda inson ma`naviyatining tarkibiy qismi bo`lgan musiqa madaniyatini shakllantirish musiqa tarbiyasining bosh maqsadi hisoblanadi. Bu maqsadni amalga oshirish musiqa o`qituvchisi va uning kasbiy mahoratiga bevosita bog`liqdir.

Foydalanilgan adabiyotlar:

1. Karimov I.A. Yuksak ma`naviyat – yengilmas kuch. T., Ma`naviyat, 2008, 176-b.
2. Асафьев Б. В. Музыкальная форма как процесс. Л.: Госуд. муз. изд., 1971г. с 372
3. Soipova D. Musiqa o`qitish nazariyasi va metodikasi. T., 2009. 225-b.

MUSIQADA MUSTAQIL TA'LIM JARAYONLARINI TASHKIL ETISHDA ELEKTRON DASTURIY DARSLIKLARNING AFZALLIK TOMONLARI

Tursunov Husniddin Isomovich

*Qarshi davlat universitetining Pedagogika instituti
San`atshunoslik kafedrasi o`qituvchisi*

Annotatsiya: Ushbu maqoladaxalq cholg`ularini o`rganishda ta`lim oluvchi o`quvchilari uchun ko`plab kitob, darsliklarning amaliy elektron dasturiy variantlari mavjud emasligi, mustaqil ta`lim olishda amaliy elektron dasturlarning ahamiyati, barcha o`rganuvchilar uchun amaliy elektron dasturiy vositalar ularning hamma qatori ta`lim olishida ko`mak berish haqida fikr mulohazalar yuritiladi. Bundan tashqari, mustaqil ta`lim uchun ta`limiy vositalarni o`zida

jamlagan “Milliy cholg‘ular ijrochiligi”ning android va kompyuter dasturlari, sog‘lom insonlar va imkoniyati cheklangan bolalar uchun ham amaliy elektron bilim va ko‘nikmalar xosil qilishi yoritib o‘tilgan.

Kalit so‘zlar: Audio materiallar, Audacity, AVS Audio Editor, Autoplay, dasturlar, didaktik vositalar, Sound Forge, elektron vositalar, veb sayt, elektron kutubxona, maxsus ta‘lim, mustaqil ta‘lim, xalq cholg‘ulari, multimedia, ta‘lim, android va kompyuter dasturlar, o‘quv materiallar.

Hozirgi vaqtda, mamlakatimizda ta‘lim sohasidagi rivojlanishlarning natijaviyligi uchun AKTdan samarali foydalanish muhim ahamiyat kasb etadi. Ta‘lim jarayonini darslik, o‘quv qo‘llanmalarsiz tasavvur etish qiyin. Hozirda ko‘plab darslik va o‘quv qo‘llanmalarni internet saytlari, elektron ma‘lumotlar ombori va ijtimoiy tarmoqlar maxsus kanallari orqali olish mumkin. Shuni inobatga olish kerakki, bu elektron vositalar musiqada ya‘ni xalq cholg‘ularini amaliy o‘rganish imkoniyatini bermaydi. Xalq cholg‘ularini o‘rganishda maxsus ta‘lim oluvchi o‘quvchilari uchun ko‘plab kitob, darsliklarning amaliy elektron dasturiy variantlari mavjud emasligi, mustaqil ta‘lim olishda noqulaylik tug‘diradi. Barcha o‘rganuvchilar uchun amaliy elektron dasturiy vositalar ularning hamma qatori ta‘lim olishida ko‘mak beradi. Bundan tashqari, elektron dasturiy darslik va qo‘llanmalar an‘anaviy chop etiladigan darsliklarning muqobili hisoblanib, uni xalq cholg‘ularini o‘rganuvchilarga tarqatish, undan foydalanish va unga o‘zgartirishlar kiritishda qulaylik yaratadi. Mana shunday vositalarni o‘zida jamlagan “Milliy cholg‘ular ijrochiligi”ning android va kompyuter dasturlari, sog‘lom insonlar va imkoniyati cheklangan bolalar uchun ham amaliy elektron bilim va ko‘nikmalar xosil qilish vazifasini o‘taydi. Nafaqat ta‘limiy, balki ijtimoiy jihatdan ham o‘z ahamiyatiga ega bo‘lgan ushbu g‘oya Respublikamiz bo‘yicha yagonaligi va dolzarb masalaning yechim bo‘lib hizmat qilishi bilan ahamiyatlidir.

Zamonamiz jamiyatni axborotlashtirishning yuqori darajasi bilan ham o‘ziga xosdir. Axborot texnologiyalari hayotimizning barcha sohalari qatorida musiqa ta‘limi jarayoniga ham keng joriy etilib borilmoqda. Ta‘lim jarayoniga axborot texnologiyalarining joriy etilishi yangi innovatsion vositalardan foydalanish imkonini beradi. Bu esa yangi rivojlanishning imkoniyat jarayonlarni yuzaga kelishiga sabab bo‘ladi.

O‘zbekiston Respublikasi Prezidenti Sh.Mirziyoyev 2018 yil 26-avgustdagi PQ-3920 qarorida “Madaniyat va san‘at sohasini innovatsion rivojlantirishni ta‘minlash, madaniyat va san‘at muassasalarining moddiy-texnik bazasini yaxshilash, aholining ularga bo‘lgan qiziqishini rag‘batlantirish, mamlakatimizning jahon madaniy makoniga integratsiyalashuvini ta‘minlash, shuningdek, 2017 - 2021 yillarda O‘zbekiston Respublikasini rivojlantirishning beshta ustuvor yo‘nalishi bo‘yicha “Harakatlar strategiyasi”da belgilangan vazifalarni bajarish”²² to‘g‘risida oqilona fikr va mulohazalarini bildirgan. Jumladan o‘zbek milliy musiqasini rivojlantirishga qaratilgan bu taklif va vazifalar milliy musiqa ijrochiligimizni innovatsion rivojlantirishga, xalqimiz qalbiga

²²O‘zbekiston Respublikasi Prezidentining 2018 yil 26 avgustdagi PQ-3920 qarori “O‘zbekiston Respublikasida madaniyat va san‘at sohasini innovatsion rivojlantirish chora-tadbirlari to‘g‘risida” qarori

ommaviy madaniyatni kirib kelishi va milliylik ruhiga ziyon yetkazishidan saqlashga, o'zbek milliy musiqa san'atini zamonaga mos holda AKTdan foydalanib, ommaga va butun dunyoga keng targ'ib qilishga undaydi. O'zbekiston Respublikasi Prezidentining 2022-yil 3 fevraldagi qarori "Madaniyat va san'at sohasini yanada rivojlantirishga doir qo'shimcha chora-tadbirlar to'g'risida" qarorlarida esa "Musiqa fani uchun ajratilgan o'quv soatlari doirasida "Hayotimga hamrohdir cholg'u" shiori ostida cholg'u ijrochiligi dars mashg'ulotlari yo'lga qo'yilishi, o'quvchilarning darsdan tashqari vaqtlarini mazmunli tashkil etish maqsadida ularning qiziqishlariga ko'ra milliy musiqa cholg'ularida kuy ijro etish mahoratini egallashi va notalar to'plami, maxsus musiqiy adabiyotlar bilan ta'minlash, umum ta'lim maktablarini darslik va o'quy-metodik qo'llanmalar bilan ta'minlash tizimiga kiritiladi"²³ kabi ushbu qarorlarini jori qilish, o'zbek milliy madaniyati negizini bir qismi bo'lmish milliy cholg'ularimizni ijrochilik uslublari va tarixini o'zida aks ettirgan, bugungi kun yoshlarini milliy vatanparvarlik ruhida ma'naviy kamol toptirish, innavatsion va raqamli davr rivojlanishida "Yangi O'zbekistonda yangicha dunyo qarashlari" asosida "Hayotimga hamrohdir cholg'u" shiorida milliy cholg'ularini o'rgatuvchi android va kompyuter dasturlarini yaratish, o'zbek milliy cholg'ulari va milliy madaniyatini keng dunyoga targ'ib qilish muhim omillardan sanaladi va shu bilan birga o'zbek milliy cholg'ularini o'rganishi uchun havaskorlarni mustaqil ta'lim olishida, musiqiy mutaxassislik bo'yicha professional ta'lim oluvchi yoshlarni milliy cholg'ularni o'rganishida yanada samarali natijalarga erishish maqsadida amaliy yordam beradi.

Ta'lim tizimida milliy cholg'ular ijrochiligini shakllantirish va rivojlantirish borasida android va kompyuter dasturlari ishlab chiqish zarur. Undaimkoniyat cheklanganlar, yoshidan qat'iy nazar barcha havaskorlar va yoshlar uchun milliy cholg'ularining ilk saboqlari, elektron musiqiy kitoblar, darsliklar, qo'llanmalar, metodik ishlanmalar, o'zbek va jaxon kompozitorlari asarlarining hamda o'zbek milliy kuylarining audio ijrosi, nota matnlari va ijro qilish uslublari, dastur bilan bog'langan holda internetda veb sayt yaratilib unda oliy ta'lim o'quv yurtlarida dars beradigan professor o'qituvchilarning cholg'u ijrochiligining ijro uslublari haqida video darslari joylashtirish maqsadga muvofiq bo'ladi.

O'zbek xalq cholg'ulari ijrochiligi bo'yicha maxsus musiqa muassasalariga kelishgaimkoniyati yo'q fuqarolar, nogironligi bo'lgan shaxslar hamda musiqa sohasida ta'lim oluvchi yosh talabalarning mustaqil ta'lim olishlari uchun ushbu dasturlar mustaqil ta'lim olish tizimining sonlashtiradi. Muammoni hal qilish uchun har bir o'zbek xalq cholg'ularida mustaqil o'rganish ta'limi bo'yicha android va kompyuter dasturlari ishlab chiqish va ushbu tizim bazasini boyitish maqsadida o'zbek va jahon kompozitorlari asarlarining hamda o'zbek milliy kuylarining audio ijrosi, nota matnlari va cholg'ular ijrochiligida ilk saboqlar bo'yicha ijro qilish uslublari,

²³O'zbekiston Respublikasi Prezidentining 2022-yil 3 fevraldagi video selektordagi "Madaniyat va san'at sohasini yanada rivojlantirishga doir qo'shimcha chora-tadbirlar to'g'risida" qarori

multimediaresurslariyaratish hamda dastur bilan bog'langan holda internetda musiqiy platform yaratilib unda oliy ta'lim o'quv yurtlarida dars beradigan professor o'qituvchilarning cholg'u ijrochiligining ijro uslublari haqida video darslarini joylashtirish orqali oliy ta'lim professor-o'qituvchilaridan ta'lim olish imkoniyatlari yaratish orqali musiqiy cholg'ularimizni o'rganish va targ'ib qilish masalalarini yechimini topishimiz mumkin. Shu bilan birga bugungi yoshlarimizni ommaviy madaniyatdan ozgina bo'lsada asragan bo'lamiz. Bu ommaviyahamiatgaegabo'lib, xalqimizningmilliy madaniyatimizga bo'lgan mehr-muhabbatini, vatanparvarlik hissini, musiqiy cholg'ularimizga nisbatanqiziqishlarinioshirishvajrochilik uslublari o'rganishgadasturiymanba bo'ladi.

Maqolamizning g'oyaviy maqsadida imkoniyaticheklanganlar, yoshidan qat'iy nazar barcha havaskorlar va yoshlar uchunta'lim olish qulayliklarini yaratish, eng asosiy kutilayotgan natijadir, zero, har bir inson hayotiy imkoniyatidan qat'iy nazar ta'lim olish va o'ziga kerakli bilimlarni egallash huquqiga ega. O'zidao'zbek va jaxon kompozitorlari asarlarining hamda o'zbek milliy kuylarining audioijrosi, nota matnlari va cholg'ular ijrochiligida ilk saboqlar bo'yicha ijro qilish uslublari, multimediaresurslariyaratiladi hamda dastur bilan bog'langan holda internetda veb sayt yaratilib unda oliy ta'lim o'quv yurtlarida dars beradigan professor o'qituvchilarning cholg'u ijrochiligi haqida ijro uslublari yuzasidan video darslari ma'lumotlar omborini yaratish – foydalanuvchi interfeysi uchun dunyoning xohlagan nuqtasidan turib ushbu dasturlar orqali o'zbek xalq cholg'ularidan bilim olish imkoniyatini beradi.

Xulosa qilib shuni ayta olamizki, o'z milliyligini sevgan xalq hech qachon o'zga xalqqa qaram bo'lmaydi va yengilmaydi.

Foydalanilgan adabiyotlar:

1.O'zbekistonRespublikasiPrezidentining 2018 yil 26 avgustdagiPQ-3920 qarori“O'zbekiston Respublikasida madaniyat va san'at sohasini innovatsion rivojlantirish chora-tadbirlari to'g'risida” qarori

2.O'zbekiston Respublikasi Prezidentining 2022-yil 3 fevraldagi video selektordagi “Madaniyat va san'at sohasini yanada rivojlantirishga doir qo'shimcha chora-tadbirlar to'g'risida” qarori

БАРКАМОЛ АВЛОД МАЪНАВИЙ ТАРБИЯСИДА МУСИҚА ТАЪЛИМИНИНГ ТУТГАН ЎРНИ

Исоқулов Зафар Назирович

Қарши шаҳар 1-сонли БМСМ ўқитувчиси

Ҳозирги кунда жамиятимизнинг энг муҳим вазифаларидан бири баркамол шахсни тарбиялашдан иборатдир. Президентимиз таъкидлаганидек, “Биз халқимизнинг дунёда ҳеч кимдан кам бўлмаслиги, фарзандларимизнинг

биздан кўра кучли, билимли, доно ва албатта бахтли бўлиб яшаши учун бор куч ва имкониятларимизни сафарбар этаётган эканмиз, бу борада маънавий тарбия масаласи, ҳеч шубҳасиз, беқиёс аҳамият касб этади. Агар биз бу масалада хушёрлик ва сезгирлигимизни, қатъият ва масъулиятимизни йўқотсак, бу ўта муҳим ишни ўз холига ташлаб қўядиган бўлсак, муқаддас кадриятларимизга йўғрилган ва улардан озикланган маънавиятимиздан, тарихий хотирамиздан айрилиб, охир оқибатда ўзимиз интилган умумбашарий тараққиёт йўлидан четга чиқиб қолишимиз мумкин”. [1,4]

Ўсиб келаётган ёш авлод маънавий онгини юксалтиришда, истеъдодини ҳар томонлама камол топтиришда миллий мусиқамизнинг ҳам ўз ўрни бор. Мусиқа инсон тарбиясида салмоқли аҳамиятга эга бўлиб, у сеҳрли куй ва оҳанглар, ажиб туйғулар ва хиссий кечинмалар оламини яратади.

Мусиқа ўзининг бетакрор табиати билан ёшларнинг маънавий дунёсига катта таъсир этади, уларнинг бадиий ва ахлоқий маданиятини шакллантиришга, миллий ғурур ва ватанпарварлик тарбиясини амалга оширишга, ижодий маҳорат, нафосат ва бадиий дидини ўстиришга, фикр доирасини кенгайтиришга, мустақиллик ва ташаббускорликни тарбиялашга хизмат қилади. Унинг бу кучидан мазмунли ва унумли фойдаланиш ҳар бир мусиқа мутахассисининг муқаддас бурчидир.

Ўзбек халқи азалдан ўзининг маънавий бойлиги, миллий ва умуминсоний кадриятлари ва миллий мусиқий маданиятининг юксаклиги билан жаҳон халқлари орасида етакчилик қилиб келган. Президентимиз, “Куй, кушиққа, санъатга мухаббат, мусиқа маданияти халқимизда болалиқдан бошлаб, оила шароитида шаклланади. Уйда дутор, доира ёки бошқа чолғу асбоби бўлмаган, мусиқанинг ҳаётбахш таъсирини ўз ҳаётида сезмасдан яшайдиган одамни бизнинг юртимизда топиш қийин, десак, муболаға бўлмайди”, - деб таъкидлайдилар. [1,141]

Бугунги кунда мустақил Ўзбекистонимизда мусиқа таълими ва тарбиясининг тўғри йўлга қўйилиши, миллий мусиқий кадриятларнинг барча имкониятларидан тўла ва самарали фойдаланишни тақозо этади. Жаҳон мусиқа маданиятининг миллий маънавиятимизга ижобий таъсир қилишини инкор қилиб бўлмайди. Бироқ, мусиқа таълими жараёнида бошқа халқлар мусиқий – педагогик меросининг ижобий намуналаридан қанчалик фойдаланмайлик, барибир, ўзбек миллий мусиқий кадриятлари маънавий камолотимизнинг асоси бўлиб қолаверади. Ёш авлодда иймон, виждон, ҳалоллик, поклик, меҳнатсеварлик сингари хислатларни шакллантиришда умуминсоний ҳамда миллий анъана ва кадриятлардан фойдаланиш ёшларнинг маънавий юксалишида муҳим ўрин тутди. Айниқса, жаҳон цивилизациясига бебаҳо ҳисса қўшган, тасаввуфий ва диний оҳангларда ўз даври руҳини мусиқий-шеърый шакллар билан ўлмас асарларида акс эттирган, мусулмон олами тарихи ва илм-маданияти, ахлоқий ривожига кучли таъсир қилган Абу Наср Фаробий, Ибн Сино, Абдурахмон Жомий, Алишер Навоий ва бошқа буюк мутафаккирлар ўз асарларида мусиқа

илмининг назарий ва амалий масалаларини тасаввуф таълимоти нуктаи назаридан ёритиб беришди. Шу ўринда айтиш керакки ашула, катта ашула ва мақомлар суфийлар томонидан ҳам ижро этиб келинган эди.

Бугунги кунда ёшларнинг маънавий қиёфасига, ахлоқига зид бўлган турли хорижий мусиқаларнинг оммалашувига қарши курашиш зарурияти туғилди. Бу эса миллий мусиқий қадриятларимизни ўрганиш, ахлоқий тарбияни такомиллаштиришни тақозо этади.

Хулоса ўрнида шуни таъкидлашимиз лозимки, миллий ва мумтоз мусиқамиз жаҳон мусиқа маданияти ривожининг барча босқичларида ўзининг мафтункорлиги ва чуқур фалсафий мазмуни билан инсон онгига маънавий озуқа сифатида хизмат қилиб келган. Шундай экан, ёшларимиз маънавий дунёсини шакллантиришда уларни баркамол инсон бўлиб улғайишларида бизнинг миллий ва мумтоз мусиқамиз хамиша беқиёс тарбия манбаи бўлиб қолаверади.

Фойдаланилган адабиётлар:

1 И. А. Каримов. Юксак маънавият – енгилмас куч Т. , “Маънавият”, 2008. 176 б

2. М. Тоиров. “Маънавият – қалб чироғи тўпلام: маънавий юксалиш йўлида”. Т. , “Маънавият” 2008 йил

НАЧАЛЬНИЙ ПЕРИОД ФОРТЕПИАННОГО ИСПОЛНИТЕЛЬСТВА

Л.К. Пирназаров

Старший преподаватель кафедры

музыкального образования

Каршинского государственного университета

Аннотация: В статье автор размышляет об особенностях начального период фортепианного исполнительства. По мнению автора, такая деятельность связана с личностью образованного, профессионального мастера.

Ключевые слова: фортепианная педагогика, музыкальный слух, музыкальное воспитание, понимание характера, ритм, воззрение музыкального слуха, клавиатура, методы исполнительства, характер звуков, класс фортепиано.

Начальный период музыкального образования считается очень ответственным и сложным временем в фортепианной педагогике. Именно в этот период воспитывается любовь к музыке и занятие его, а также формируются и развиваются музыкальные способности. Трудность данного времени заключается в том, что в этот момент закладывается многое: работа рук, знание музыкальных нот, музыкальный ритм и т.д. Игра на фортепиано включает не только вышеуказанные требования, но и музыкальный слух.

Основой образования современная фортепианная педагогика считает метод музыкального слуха. Одной из задач данного метода является проведение музыкального воспитания ребенка. Это воспитание начинается на начальном этапе, до занятия игрой на музыкальном инструменте, который

считается очень важным и ответственным. Необходимо постепенно прививать у учащегося активный, внимательный музыкальный слух. Он должен понимать характер музыки, слышать изменение ритма, осознать выразительность музыкальных фраз. Когда ребенок научится слушать и понимать музыку, он начнет обращать внимание на показательные исполнения и у него повышается чувствительность к своему исполнению. Данный период открывает доступ к изучению ряда музыкальных произведений.

Изучение полифонических пьес является важным подспорьем в воспитании чувства ансамбля, умения слушать и слышать в своеобразном диалоге «речь» партнёра. Кроме того, полифонические произведения способствуют формированию тонкого музыкального слуха – как мелодического, так и гармонического.

При разучивании данных произведений целесообразно работать сначала над каждым голосом в отдельности, точно выполняя все штрихи, добиваясь верной артикуляции, и лишь после этого исполнять голоса совместно.²⁴

Учащийся на начальном этапе образования понимает, что слух и исполнение взаимосвязаны, что музыкальное искусство требует активности и творческого подхода. Известно, что одна из важных качеств воззрений музыкального слуха является его произвольность. Именно это качество даёт возможность работы с данными воззрениями. Такая произвольная работа с воззрениями музыкального слуха и составляет его основу. Важной чертой игры на фортепиано является свобода движений. Она характеризуется сознанием предстоящих целей, задач и стремлением к их осуществлению.

Произвольное движение всегда соответствует цели, потому, что сначала возникает какой-то образ, идея и потом только движение, ведущее к цели.

Произвольность действий при игре на начальном этапе обучения на фортепиано требует от педагога полностью отказаться от правила одинаковой «постановки» рук. Дело не в том, чтобы как ставить руки, а правильное отношение обучающегося к музыкальному инструменту – клавиатуре в качестве звукоизвлекающего механизма. Но это не значит, что нужно отказаться от воспитательных навыков действий при игре. Наоборот, нужно пользоваться общими правилами, так как первая попытка извлечения звука или смысловых музыкальных звуков требует выполнения определенного исполнения. Исходя из этого, одновременно с развитием у обучающегося музыкальных воззрений педагог готовит его к освоению вступительных действий при игре на инструменте.

²⁴Алиматова Г.Х, Общее фортепиано, -Т. 2009 с.7

При этом необходимо объяснить обучающемуся очень важные правила: как сидеть рядом с инструментом, как поднять и опускать руки, как расположить локоть и др.

Очень важно то, что ряд звуков, извлекаемых во время исполнения простых мелодий, обучающийся считал источником прекрасных звуков. Исходя из этого, требования по организации исполнительских действий, основываются на полном и художественном освещении задач, связанных с возможностями фортепиано. Отношение к звукам воспитывается в связи с формированием воззрений о характере звуков.

Освоению ритмических сложностей музыки обучающимся помогает работа с применением синкопа. Для лучшего понимания синкопированных ритмов при игре упражнений, полезно считать вслух, или играть с метрономом. Для лучшего самоконтроля, основной упор необходимо делать на исполнение материала в медленном темпе. Педалью надо пользоваться только в указанных местах. Большие пальцы должны находиться на клавиатуре. Обучающийся должен уделять максимум внимания фразировке, *staccato* и другим динамическим обозначениям.²⁵ В связи с этим в вопросе организации исполнительских действий нужно опираться на воззрения музыкального слуха и воспитывать действия, подходящие эластичному, экономному, выразительному исполнению.

Характер звуков, их разновидность, нежность служат настоящей основой для взаимосвязи слуха и действий. В частности, образный характер звуков помогает применить возникшие новые навыки.

Таким образом, фортепианное исполнительство связано не только с профессиональным мастерством, но и с внутренним миром личности, помогающей постигать сложный и очень ответственный начальный этап образования.

Литература:

- 1.Алиматова Г.Х, Общее фортепиано, ,-Т. 2009
2. Алиматова Г.Х, Сапарова В.И. Фортепиано,-Т. 2009

QASHQAR RUBOBIDA AN'ANAVIY VA AKADEMIK IJRO USLUBLARI

Azizov Zuhridin Nuriddinovich

O`zbekiston Davlat Konservatoriyasi magistri

Annotatsiya: Ushbu maqolada o`zbek xalqining milliy asbobi qashqar rubobida an'anaviy melizmlar (qochirimlar) ning qanday ijro etilishi va yillar davomida ushbu musiqa asbobi takomillashtirilishi natijasida, yangi texnik imkoniyatlarga ega bo'lgan, o'zbek va jahon bastakorlari ijodiga mansub musiqiy asarlarni akademik tarzda ijro etishga moslangan qashqar rubobi yaratilganligi haqida qimmatli ma'lumotlar to'plangan.

²⁵Алиматова Г.Х, Сапарова В.И. Фортепиано,-Т. 2009 с.5

Kalit soʻzlar: Cholgʻu asbobi, anʻanaviy ijro, akademik ijro, cholgʻu ijrochiligi, sanʻat asari, xalq qoʻshiqlari, maqomlar, dostonlar, qoʻshbezak, bidratma, noxun, musiqiy isteʼdod, nota uquvi.

Oʻzbek xalq cholgʻu musiqasida ijro etishning ikki uslubi bor. Bu anʻanaviy va akademik ijro uslublari. Anʻanaviy ijro uslubi haqida quyidagi mulohazalarni keltiramiz: har bir sohada ham anʻanaviylik, doimiylik boʻlgani kabi musiqa sanʻati va ilmida ham bu jihat mavjuddir, ayniqsa cholgʻu ijrochiligida. Hammamizga maʼlumki, qadimgi davrlarda ham musiqa mavjud boʻlgan. Jumladan oʻzbek xalq musiqasi ham oʻzining boy tarixiga ega. Ajdodlarimiz yaratib ketgan boy musiqiy meros avloddan-avlodga yozuv yaʼni, musiqiy yozuv – notalar boʻlmaganligi sababli xotiraga moʻljallab oʻrgatilgan. Bu bevosita ustoz-shogird anʻanasi vositasida shakllangan. Ota-bobolarimiz yaratgan bebaho sanʻat asarlari bir necha asrlar osha oʻz mohiyatini yoʻqotmay, aksincha asrdan-asrga, avloddan-avlodga turli muhitda evolyutsion takomillashuv tarzida, bizgacha yetib kelganligini, faqat ustoz-shogird munosabatlarining rivojlanganligi bilan taʼriflash mumkin.

Bunga misol qilib, ogʻizdan-ogʻizga oʻtib, bizgacha yetib kelgan, xalq qoʻshiqlari, maqomlar, dostonlarni olishimiz mumkin. Oʻzbek anʻanaviy musiqasidagi ornamentika haqida fikr yuritadigan boʻlsak, oʻzbek xalq va professional musiqasida bezatuvchi tovushlarga katta ahamiyat beriladi. Bu tovushlar ijrochi – musiqachi va tinglovchining emotsional kayfiyatiga taʼsir etishga, faqat ayrim tovushni emas, balki butun (melodik tizimning intonatsiyasi) ladli funksiyalarini ochib berishga xizmat qiladi. Alohida olingan tovushni – tovush chiqarish usuli yordamida bezatishning juda koʻp usullari boʻlgani singari, anʻanaviy musiqa tajribasida ham koʻpgina, turli ornamental usullar borligi aniqlangan. Ularning hammasi maxsus terminlar bilan belgilangan. Masalan: “qochirim”, “toʻlqinlanish”, “nolish”, “molish”, “kashish” va boshqalar shular jumlasiga kiradi.

Ularning ayrimlari tovushning sifatini belgilaydi. Masalan: titratuvchi, tebratuvchi, sirgʻaluvchi va boshqalari kuyni melizmatik chalish bilan yorqinroq qiladi. Yuqorida qarab chiqilgan hamma melizmatik bezaklar oʻzbek anʻanaviy musiqasida “qochirim” degan umumiy nom bilan qoʻllanadi. Qochirim oddiy va murakkab melizmlarning hamma turini oʻz ichiga oladi: Bezaklar – forshlag tipi; Titratma – trel tipi; Sayqal – mordent tipi.

Agar rus va Gʻarbiy Yevropa klassik kuylarida bu melizmlar kuyni yoqimli qiluvchi, yaʼni bezovchi element sifatida ahamiyatli boʻlsa, oʻzbek mumtoz musiqasida ular intonatsiya ahamiyatiga ham ega, chunki chertma – plektrli asboblarni chalishda yuqorida tasvirlangan ijro qilish usullari bilan bir qatorda, tovush hosil qilishning oʻziga xos xususiyatlarini batafsilroq tavsiflashga harakat qilamiz va oʻzbek anʻanaviy musiqasining aniq misollarida ularning oʻziga xosligi va ularning qashqar rubobida ijro qilish usullarini koʻrib chiqamiz:

Yuqorida taʼkidlaganimizdek, bezaklar – forshlaglar tipiga mansub boʻlib, oʻzbek anʻanaviy musiqasida uch xil bezaklar uchraydi: Oddiy – bir tovushdan tashkil topgan;

Qo'sh – ikkita tovushdan tashkil topgan; Uchtalik – uch tovushdan tashkil topgan bezaklar. Bezaklar miqdor va sifat belgilariga qarab fikrlanadi. Masalan, oddiy bezak noxun (mediator)ni torga urib va zarb bermay faqat chap qo'l barmoqlarini pardaga bosib ijro etiladi.

Qo'shbezak – noxun(mediator)ni ham ikki tovushda (sekunda, tersiya, kvarta intervallarida) hamda bir tovushda prima intervalida urish bilan ijro etiladi.

Uchtalik bezak faqat bir tovushning takrorlanishi bilan ijro etiladi.

Bidratma – bu, faqat ikkita yonma-yon tovush o'rtasidagi tebranishdan hosil qilinadigan bezak turi. Uni notaga to'liq yozishdan butunlay voz kechib, bu bezakni umumiy qabul qilingan melizmatik belgi bilan belgilaymiz: u ham eng qisqa, ham eng uzun tebranishdan hosil bo'lishi mumkin. Noxun(mediator)ni torga urib va urmasdan ijro etish usuli ham bidratmaga taalluqlidir. "Plyus"(+) belgisi bo'lgan tovushlar noxunni pastga va yuqoriga urish bilan ijro etiladi.

Sayqal – mordentlar tipi. Nota yozuvida sayqal usuli alohida e'tiborni talab etadi.

An'anaviy ijrochilikda sayqal asosan torga bir zarb berish bilan ijro etiladi. Bu zarb ko'p holda tovushga to'g'ri keladi. Bunda mordentlarning (bittalik, qo'shaloq chizilgan) hamma belgilari ustida "+" belgisi qo'yiladi. Xalq kuylarini va professional musiqa asarlarini ijro etishda faqat yakunlovchi formula bo'lib, xizmat qiluvchi boshlang'ich bezaklar (bidratma, sayqal) ga qarama – qarshi bo'lgan melizmlar uchrab turadi. Bu bezak ham asosiy notadan keyin turuvchi kichik notalar bilan qayd qilinadi.

Forshlag – yakunlovchi formula bo'lib, asosiy notaning jarangdorligini silliqlaydi. Chertma – plektorlik asboblarni, jumladan qashqar rubobini ijro qilganda forshlag ham noxunni torga urmasdan ijro etiladi va nota ustidagi + belgisi bilan qayd qilinadi.

Shunday qilib yuqorida keltirilgan musiqiy bezaklar o'zbek an'anaviy ijrochiligida ikki yoqlama ahamiyatga ega. Birinchisi, ohangga yangi intonatsiya kiritib, qochirim elementlariga aylanadi. To'lqinlanish – vibrato an'anaviy ijrochilikdagi ifodalilik usullaridan biridir. Uning badiiy ahamiyati shundan iboratki, tovushni vaqti – vaqti bilan bir oz ko'tarish va pasaytirish bilan uning muxtasarligiga, to'laligiga va boyligiga erishiladi. To'lqinlanish barcha o'zbek xalq cholg'u sozlari va vokal ijrochiligi uchun xarakterli hisoblanadi

Nolish – yarim tongacha bo'lgan o'ziga xos vibratsiya alomatidir. Qashqar rubobini ijro qilishda bu usul chap qo'l barmoqlarini bir tekisda dastada ko'ndalangiga harakatlantirish bilan ijro etiladi. Bu usul VVV, belgisi bilan belgilanadi.

Molish – barmoqni bir tovushdan ikkinchi tovushga ohangdor ohista sirg'antirish usulidir. Qashqar rubobini ijro qilganda tovush noxunni torga urush bilan ovoz chiqariladi va torga urmay glissando bilan ovoz hosil qilish ham mumkin.

Kashish – yarim yoki bir ton doirasida (yuqoriga yoki pastga) glissandolash usuli bo'lib, o'zbek an'anaviy musiqasida ma'lum ohangda ijro qilishning xarakterli, ifodali va o'ta tipik ornamental usullaridan biri hisoblanadi. Qashqar

rubobida kashish barmoqlarni rubob dastasiga ko'ndalang holda yuqoriga va pastga, go'yo torni tortgandek harakatlantirish yo'li bilan ijro etiladi. Qashqar va afg'on ruboblarida kashish "Rez – tremola" usuli bilan ham ijro etiladi. Bunda glissandolash jarayoni butunlay rez bilan chalinadi.

Akademik ijro xususida to'xtalib o'tadigan bo'lsak, yuqorida aytganimizdek o'tmishda, an'anaviy ijrochilik uslubi asosan an'anaviy sozlar vositasida amalga oshirilgan. Ularning ijro imkoniyatlari ham shunga mos edi. Keyinchalik an'anaviy sozlar akademik ijro usulidagi musiqiy asarlarni, shuningdek, Yevropa va boshqa xalqlar musiqasini chalish uchun milliy sozlarimizning ta'mirlashga ehtiyoji sezildi. Musiqa sozlarini ta'mirlash, ya'ni takomillashtirishdan asosiy maqsad ularning tovush xususiyatlarini yaxshilash, cholg'ularda yangi texnik imkoniyatlar yaratish, tembr nozikliklariga erishish, uni ikki bosqichli ravon suratlariga bo'lingan xromatik tuzilmalarni joriy etish, shuningdek, ularni tovush qatorini kengaytirishdan iborat edi.

Musiqa madaniyatining umumiy taraqqiyoti bilan bog'liq bo'lgan cholg'ularni takomillashtirish, xalq ijrochilik san'ati rivoji uchun katta imkoniyatlar yaratdi.

Cholg'ularni takomillashtirish g'oyasini juda ko'plab mashhur musiqashunoslar muammo darajasida ko'tarib chiqdilar. XX asrning 20 – 30 yillarida o'zbek musiqa sozlari mohir ustasi Usta Usmon Zufarov (1899-1981), Matyusuf Xarratov (1867-1939), Yunus Rajabiy (1897-1976) lar bu ishni boshlab berdilar [2.30-b.]. Keyinchalik bu jarayon butun respublika bo'ylab ancha jonlantirildi va qator shaharlarda musiqa ustaxonalari ochila boshlandi. Namangandagi musiqa ustaxonasiga taniqli xalq sozandasi usta Ro'zimat Isaboyev boshchilik qilib, changning yangi turi, ya'ni xromatik tarzda yasalgan shaklini yaratdi. Buxoroda tanbur, dutor, rubob va afg'on rubobini takomillashtirish ustida Usta Hoji Abdurahmon, Tohirjon Davlatzoda, Najmiddin Nasriddinov, Ma'rufjon Toshpo'latovlar ish olib bordilar. XX asrning 30 – yillar o'rtalaridan boshlab o'zbek xalq cholg'ularini muntazam tarzda takomillashtirish ishlari qizg'in tus oldi. A.I.Petrosyans rahbarligi ostida bir guruh soz ustalari Usta Usmon Zufarov, V.A.Romanchenko, A.A.Kevxoyans, S.YE.Didenko, V.V.Andreyev ijodiy yutuq va tajribalariga tayanib, qator milliy sozlarini ta'mirlashga kirishdilar [3. 6-b.]. Natijada keng diapazon, yangi ijro imkoniyatlariga ega bo'lgan, nota bilan musiqiy asarlarni chalishga moslashtirilgan milliy sozlar yaratildi. Yangi imkoniyatlarga ega bo'lgan ushbu sozlarda o'zbek va jahon bastakorlari ijodiga mansub bo'lgan musiqiy asarlarni akademik tarzda ijro etishga sharoit tug'ildi.

Akademik ijroda sozanda chuqur musiqiy iste'dod, mustahkam ritm, nota uquvi baland va yuksak professional bilimni mukammal egallab olgan bo'lishi shart.

U klassik kompozitorlar asarlarini barcha ijro talablariga rioya qilgan holda yuksak mahoratda ijro qilishi lozim.

Xulosa qilib aytadigan bo'lsak qashqar rubobida an'anaviy hamda akademik ijro uslublari kuylarimizni chiroyli, yoqimli qilib ijro qilishda muhim rol o'ynaydi. Ushbu ijrolar xalqimizning yuragiga nozik hislar uyg'otib uning

kayfiyatini ko‘tarishga chuqur ta’sir etib, musiqaga bo‘lgan muhabbatini yanada oshiradi.

Bugungi kunda ko‘pgina o‘zbek xalq cholg‘u asboblari qatori qashqar rubobi bo‘yicha ham an’anaviy hamda akademik ijro yo‘nalishida ko‘plab mutaxassislar tayyorlanmoqda. Mamlakatimizda hozirda ixtisoslashgan san’at maktablari, musiqa oliy o‘quv yurtlari va O‘zbekiston davlat Konservatoriyasigacha bo‘lgan o‘quv muassasalarida ushbu yo‘nalishlarda malakali kadrlar tayyorlanmoqda. Bu esa, Respublikamizda musiqa san’ati madaniyatining istiqboli nurafshonligidan dalolat beradi.

Foydalanilgan adabiyotlar:

1. Do‘stov S, Bo‘ronov F. Qashqar rubobi xrestomatiya. Toshkent: Fan, 2008. -90 b.
2. Ismoilova M.E. Maqom xonandalikni o‘qitish uslubiyoti. Ma’ruzalar matni. Qarshi 2021yil, 30-bet
3. Najmetdinov Z. Mutaxassislik (Qashqar rubobi.) Uslubiy qo‘llanma Namangan.. 2014 y. 6-bet
4. Nurmatov H., Fayziyev O. Cholg‘u ijrochiligi. Rubob. O‘quv qo‘llanma. Toshkent “Musiqqa” nashriyoti. 2008 yi, -128 bet.

RUBOB CHOLG‘USINING TARIXIY TARAQQIYOTI

Rahmonqulov Abdujabbor Nadjimovich

Qarshi DU, Cholg‘u ijrochiligi va vokal san’ati kafedrasi dotsenti

Jamilov Sherzod Shodmon o‘g‘li

Qarshi DU, Cholg‘u ijrochiligi va vokal san’ati kafedrasi magistri

Kalit so‘zlar: damli cholg‘ular, mizrobli cholg‘ular, rabob, rebab, rubob, ud, qo‘biz, g‘ijjak, genezis.

Milliy cholg‘ularimizning kelib chiqishi, shakllanishiko‘p asrlik tarixga ega. Bu cholg‘ular o‘zining taraqqiyoti davomida o‘ziga xos xususiyatlarini tovush tusini saqlab qoldi. o‘ziga xos tuzilishi tufayli nay, surnay, tanbur, dutor, rubob, g‘ijjak, qobuzlar an’anaviy shakllarda bizgacha yetib keldi.

Insoniyat rivojlanishi davomida yaratilgan musiqiy cholg‘ular, mantiqiy jihatdan olib qaraganda, birin-ketin paydo bo‘lganligini kuzatish mumkin. Mutaxassislarning fikricha, eng avvalo urma zarbli cholg‘ular, keyin havo vositasida tovush hosil qilinadigan – damli cholg‘ular va undan keyin torli cholg‘ulardunyoga kelgan.

Torli cholg‘ular tarkibi – ochiq tordan foydalaniladigan (chang, qonun) va torning ma’lum bo‘lagini bosish orqali tovush balandligi o‘zgartiriladigan (ruboblar, dutor, tanbur, g‘ijjak va boshqa) cholg‘ularga bo‘linishi mumkin. Ammo

torli cholg'ularda tovush hosil qilinishi sharoitiga ko'ra boshqacha tasniflanishi ham mumkin. Bunda ijro uslublariga ko'ra urma jarangli torli (chang), tirnama cholg'ular (dutor, do'mbira), mizrobli cholg'ular (qashqar rubobi, afg'on rubobi, tanbur, qonun), kamonli cholg'ular (qo'biz, g'ijjak, sato)ni sanab o'tish mumkin.

Rubob torli – mizrobli cholg'ular guruhiga mansub bo'lib Markaziy Osiyo xalqlari o'zbeklar, tojiklar, uyg'urlar orasida qadimiy va ommalashgan cholg'ulardan biri hisoblanadi. Qashqar rubobning asosan qachon va qayerda paydo bo'lganligi haqida aniq ma'lumotlar yo'q. Shunga qaramay bu cholg'uning genezisi,²⁶ xozirgi davrgacha yetib kelgan tarixiy manbaalarda “rabob”, “rebab”, “rubob” cholg'usi haqida ko'plab ma'lumotlar uchraydi.

Bunday ma'lumotlarni Abu Nasr Forobiy, Abu Ali Ibn Sino, Abdurahmon Jomiy, Abdulqodir Marog'iy, Darvish Ali Changiy, Abdurauf Fitrat kabi ko'plab allomalarning asarlarida kuzatish mumkin. XVII asrda Buxoroda yashagan Darvish Ali Changiyning “Musiqqa haqida risola” sida XVI- XVII asrlardagi cholg'ular va sozandalar haqida qimmatli ma'lumotlar keltiriladi. O'sha davrlarda tanbur, chang, qonun, ud, rubob, qobiz, g'ijjak cholg'ulari keng tarqalgan cholg'ulardan hisoblangan.[2;7]

Ma'lumotlarga qaraganda, XIX asr oxiri XX asr boshlarida O'zbekistonda rubob cholg'usi kam uchragan va dastasiga ichak bog'langan diatonik tovushqatorli cholg'ulardan biri bo'lgan.

Mutaxassislarning ta'kidlashlaricha 1936 yilda Farg'ona vodiysining so'lim Shohimardon qishlog'ida bo'lib o'tgan xalq saylida mashhur rubobchi M.Mirzayev qashqarlik bir sozandadan rubob cholg'usini xarid qiladi va Toshkentlik usta Usmon Zufarov bilan birga bu cholg'uni qayta takomillashtiradilar. Natijada rubobning menzurasi uzaytiriladi, dastasi esa latun qalamchalar bilan pardalarga teng bo'linib, hozirgi ko'rinishdagi rubobni yaratadilar. Rubobning qayta qilingan nusxasi hozir ham ustoz M.Mirzayevning uyida saqlanmoqda.[3;6]

XX asrning 40-50 yillaridan boshlab, Toshkent Davlat konservatoriyasi qoshida cholg'ularni o'rganish va takomillashtirish maqsadida professor A.I.Petrosyans boshchiligida eksperimental laboratoriya tashkil qilinib, unda o'zbek xalq cholg'ulari qayta ishlana boshlandi. Jumladan qashqar rubobi ham qayta ishlanib, temperatsiyali tovushqatorga asoslangan prima, alt va mессo-soprano turlari yaratildi. Natijada qashqar rubobida o'zbek xalq musiqasi bilan birga ko'plab boshqa xalqlar kuylari va kompozitorlar asarlarini ijro etish imkoniyati paydo bo'ldi. Rubob-prima hozirgi kunda amaliyotda orkestr va yakkanavoz ijrochilikda qo'llanilayotgan bo'lsa, qashqar rubobining alt va mессo-soprano turlari qisman maktablarda va orkestr ijrochiligida qo'llanilmoqda. [2;9]

Bugungi kunda O'zbekistonda rubobining qayta ishlangan turlari qatorida uning qashqar rubobi, afg'on (yoki tojik, Buxoro rubobi) va pomir ruboblari kabi turlari mavjuddir. Shuningdek qashqar rubobining Shinjon uyg'urlari orasida tarqalgan “do'lon rubobi”, “podachi rubob”, “qashqar rubob” va “bas rubob” deb nomlangan 4 turi keng qo'llanilmoqda.

²⁶ Yun. genezis – (kelib chiqish, yuzaga kelish) Kelib chiqish, paydo bo'lish tarixi.

Xulosa o'rnida aytadigan bo'lsak bugungi kunga qadar milliy cholg'ularimizning kelib chiqishi, tarixiy taraqqiyoti, o'ziga xos ijro uslublari haqida ko'plab ilmiy izlanishlar olib bo'rilgan. Shunqqa qaramasdan rubob cholg'usining qadimiy ko'rinishi, nomlanishi, rubobsimon cholg'ularning bir-biriga o'xshash jihatlari, sozlanishi, ularning ijro uslublari haqida ma'lumotlar kam. Bu cholg'ularning genezisi, hozirgi davrgacha yetib kelgan tarixiy jarayoni, qadimgi va zamonaviy tadrijiyoti va ijro an'analari kabi masalalar oxirigacha o'z yechimini topmaganligi sababli mazkur holatni o'rganish va ilmiy-nazariy tadqiq etish ushbu soha mutaxassislarining zimmasiga mas'uliyat yuklaydi.

Foydalanilgan adabiyotlar ro'yxati:

- 1.Qosimov R. An'anaviy cholg'u ijrochiligi. T.: 2007.
2. Nazarov O.F. Qahqar rubobida o'qitish uslubiyoti. T.: 2008. 108 bet.
- 3.Najmiddinov Z. Qahqar rubobi.Uslubiy qo'llanma. Namangan-2014.

G'IJJAK CHOLG'USIDA IJROCHILIK MAHORATINI SHAKLLANTIRISH YO'LLARI

Qurbonov Qo'ldosh Yo'ldoshevich
Qarshi DU o'qituvchisi

O'zbek sozandachiligida ko'p cholg'ular qatori g'ijjak cholg'usi ham alohida o'ringa ega. Bu cholg'u asbob o'zining jarangdorligi, mayin ovozi bilan inson qalbiga yaqinligi hamda shirali ovozi bilan sevimli cholg'u asbobiga aylangan.

Gijjak cholg'u asbobi Sharq xalqlari orasida keng tarqalgan, bu cholg'u asbob xalq kuylari bilan bir qatorda o'zbek, qardosh, rus va chet el kompazitorlarining tomonidan bastalanga asarlarni mohirona ijro etish mumkin.

G'ijjakda mohirona kuy chalish uchun g'ijjakchi o'zi uchun yaxshi soz beradigan cholg'u asbobga ega bo'lishi kerak shu bilan birga o'z cholg'usini sevishi, tinimsiz mehnat qilishi, ayniqsa notaga qarab ijro etish malakasini oshirib borishi, gammalar etyudlar, kamon tortish holati, hamda g'ijjakda toza intonatsiyada ijro etishi kerak. Bo'lajak ijrochi asarlarni ijro etishda o'z ustida muntazam ishlashi asarlarni tahlil qilishi ijro yo'llarini to'g'ri tanlashi o'rganilayotgan kuylarni oddiydan murakkabga tamoili asosida mahoratini oshirib borish zarur.

Asarlarni ijro etish uchun qulay aplikatura, qulay barmoqlar holati, toza intonatsiya kamoni to'g'ri ushlashga alohida ahamiyat berilishi zarur. G'ijjak ijrochiligida nyuansva shtrixlar almashayotgan paytidagi tovushning ko'p tarqalgan kamchiliklari, birinchidan uning bo'g'iqligi, kamoning noto'g'ri harakati, ikkinchidan kamoning to'liqmasligi, yuzakiligidir. Birinchi kamchilik, bu kamoning torga kuchli ishqalanishi. Ikkinchi kamchilik kamoni tez tortilishi.

Bu kamchiliklardan qutilish uchun hamma vaqt kamonning torga yotish kuchini va uning tezligini tovushning kerakli eshitilish urg'ulariga mosligini kuzatish kerak.

Masalan: *pp* pianissimo nyuansi uchun kamonning torga juda yengil yotishi va juda sekin tezligi talab qilinadi. Agar kamon harakatini ozgina tezlashtirsak, torga yengilgina tegib turgan kamon, uning yetarlicha to'liqlantirmasdan sirg'ana boshlaydi va buning natijasida tovush aniq bo'lmasdan shovqinli eshitiladi.

p – piano nyuansi uchun ham yengil lekin kamonni torga ozroq bosgan holda sal kengroq harakat qilish lozim.

f – forte nyuansi uchun kamonni torga kuchliroq bosilishi va mumkin qadar keng harakati kerak. Agar harakat yetarlicha tez bo'lmasa, tovush bo'g'iq va qo'pol eshitilishi mumkin.

ff – fortissimo nyuansini olish uchun torga katta bosim bilan va mumkin qadar tez kamon tortilishi kerak. Lekin tovushning erkin va tiniq eshitilishini taminlash lozim. Tovushning kerakli tembri va balandligiga erishish uchun birinchi navbatda kamonning og'irligidan va shu og'irlikning tordagi bosish kuchidan foydalaniladi. Lekin bu holatda kamonning og'irligi va uning har xil qismlarda qanday taqsimlanayotganini hisobga olish muhimdir.

Ma'lumki, kamonning og'irlik markazi taxminan kalodkadan boshlanib kamonning uchdan bir qismigacha oraligida joylashgan, kamonning pastki qismi yuqori qismiga qaraganda og'irroqdir. Shuning uchun kalodkaga yaqinlashgan sari kamon torga kuchli bosila boshlaydi, kalodkadan uzoqlashgan sari, bosim kuchi pasaya boshlaydi. Agar harakat paytida kalodka yaqinida tovush past eshitilishi lozim bo'lsa, bu holatda kamonni bosmasdan o'z og'irligida harakat qildirish lozim. Shunday qilib har qaysi nyuans uchun kamonning har xil qismlaridagi og'irligini hisobga olgan holda, torga kerakli bosim bilan harakat qilish lozim. Kamonning og'irligi va uning torga bosilish kuchi, ijroning har qanday vaqtda ifodali eshitilishini ta'minlashi lozim.

Tovushning ifodali va toza chiqishi uchun torning kamon ostida erkin va to'liq ovoz chiqishiga xalaqit bermasligiga intilish kerak, bunga qo'l va barmoqlarning erkin va to'g'ri harakati orqali erishish mumkin.

O'rta Osiyo va Kavkaz xalqlari o'rtasida g'ijjak va kemanchada ijro etilganda, har bir asarda ma'lum bir shtrixni qo'llaymiz. Bu esa ijrochidan keng ijrochilik texnikasini va har xil shtrixlarni egallashni talab etadi. Bu qo'llanmada g'ijjak ijrochiligida qo'llaniladiga shtrixlar haqida qisqacha ma'lumot beriladi.

KAMON SXEMASI

a) *pp*



b) *p*

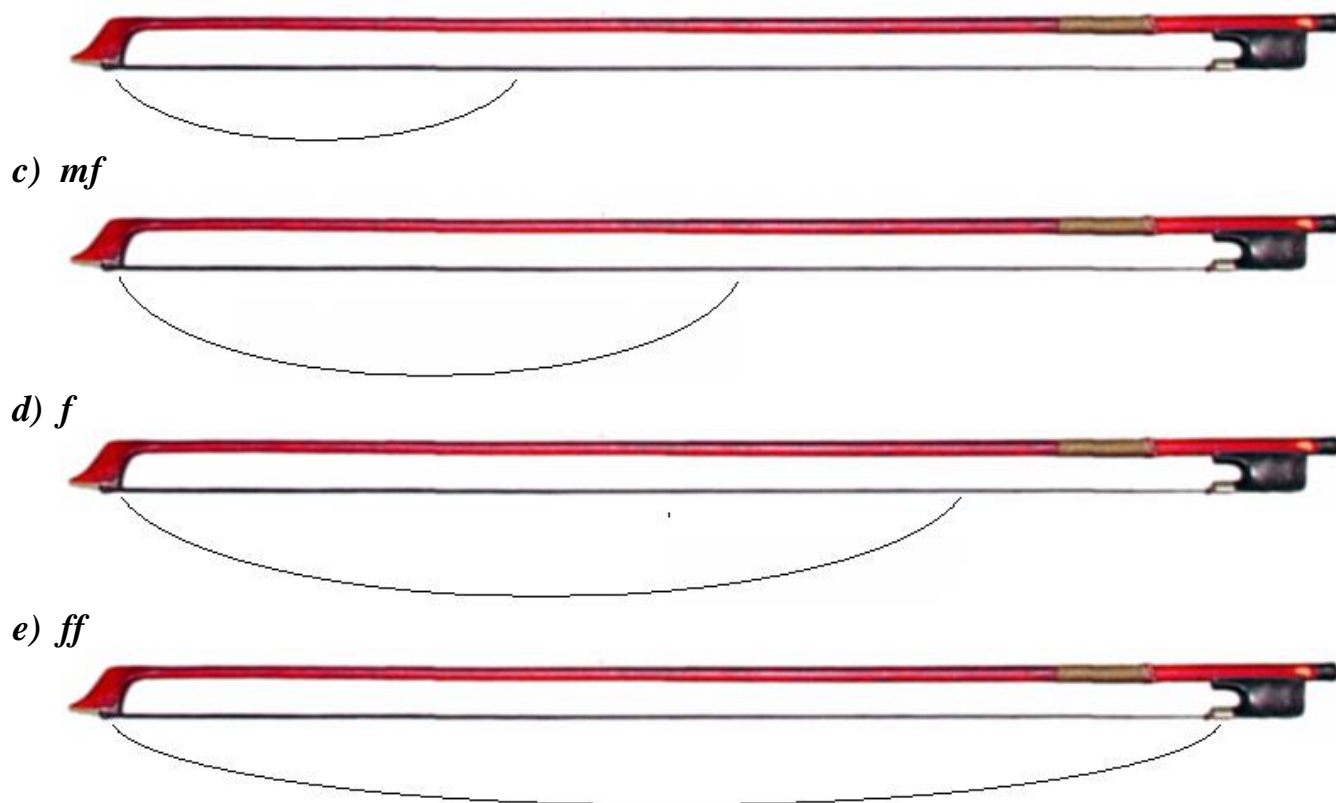

Kamonli sozlarda shu jumladan g'ijjakda kamonni qay holda tortishimiz katta ahamiyatga egadir. Bu esa kamonning tezlik harakati, tor ustida kamonning og'irligi, har xil harakterdagi tovushlarning chiqishi, ya'ni tovushning uzun yoki qisqaligi bir biri bilan bog'liqligi va h.k.

G'ijjakda sifatli tovush chiqarish qanday shtrix bilan kamonning qaysi bo'lagida ijro etilishiga bog'liqdir. Har xil shtrixlarni ijro qilish uchun kamonni shartli ravishda besh qismga bo'lamiz.

- 1.kamonni pastki yarmi
- 2.kamonni yuqori yarmi

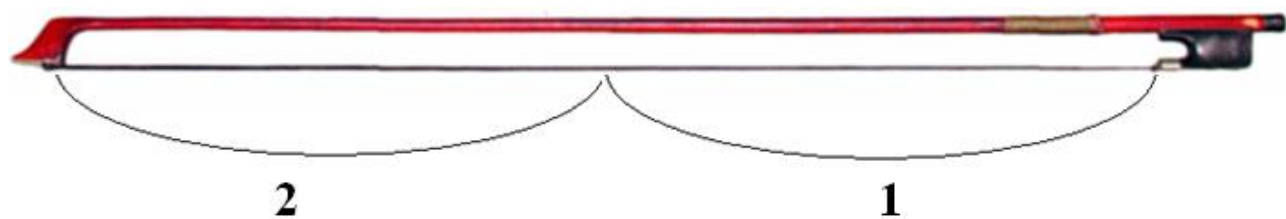

- 3.kamonni quyi qismi
- 4.kamonni o'rta qismi
5. kamonni yuqori qismi

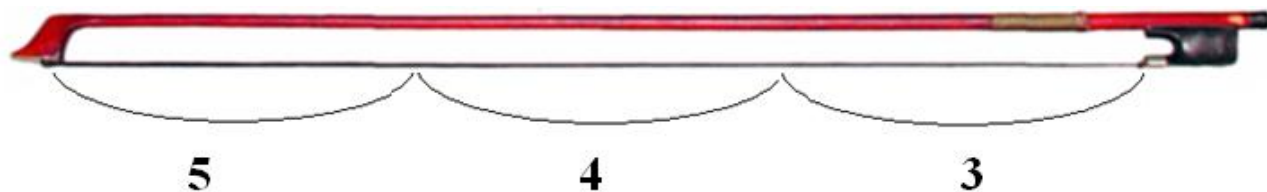

Xulosa qilib aytganda, g'ijjak ijrochiligida o'ng qo'l harakatiga ijodiy yondoshib, hech qaysi texnik holatlarni nazardan qoldirmagan holda shtrixlarni to'g'ri qo'llay olsa doimiy ravishda mashq qilib borilgandagina g'ijjak cholg'usida toza tovush hosil qilib ko'zlangan maqsadga erishish mumkin.

Foydalanilgan adabiyotlar:

- 1.S.Aliyev .R.Felisiant.G'ijjak darsligi.T. 1961 y.131b.
- 2.Toshmuhammedov M.G'ijjak darsligi.-T;O'qituvchi.1985.
- 3.Usmonov J.Yosh g'ijjakchi.1-kitob- T;O'qituvchi.1995.
- 4.Xolmuxamedov O.M.G'ijjak sinfi metodikasi -T O'qituvchi.1987.
- 5.Xudoyev G'.M. G'ijjak cholg'usi ijrochilik ananalari.-T;2014

HOZIRGI DAVR MUSIQA O'QITUVCHISIGA QO'YILADIGAN ZAMONAVIY TALABLAR

Sunatova Nazokat Namatovna

*Qarsh DU, Cholg'u ijrochiligi va vokal
san`ati kafedrasi o`qituvchisi*

Anotatsiya: Ushbu maqolada hozirgi davrda, ya`ni yangi O'zbekistonning renesans davrida davlatimiz kelajagi bo'lgan yosh avlodga ta`lim-tarbiya berishda musiqa o`qituvchisiga qo'yilgan zamonaviy talablar haqida ma`lumotlar yoritilgan.

Kalit so'zlar: musiqiy tarbiya, axloqiy-estetik tarbiya, musiqiy madaniyat, musiqiy tafakkur, pedagogik odob, tashqi va ichki motivatsiya, pedagogik mahorat.

Davlatimiz kelajagi bo'lgan yosh avlodni har tomonlama bilimli va yuksak ma`naviyatli qilib tarbiyalashda musiqa san`atining o`rni va roli juda muhimdir. Shunday ekan, musiqa san`ati sohasi bo'yicha yoshlarga ta`lim-tarbiya berayotgan hozirgi davr musiqa o`qituvchisi qanday bo'lishi kerak va ularga qo'yilgan zamonaviy talablar nimalardan iborat ekanligini chuqur anglab olish zarur bo'ladi. Chunki, Davlatimiz Prezidenti Shavkat Mirziyoyev: "Yoshlar bizning tayanchimiz, ertangi kundan umidimiz, ezgu ishlarimizning davomchilaridir" deb yoshlarga katta ishonch bildirdilar. Ushbu fikrdan ko`rinib turibdiki, yangi O'zbekistonning renesans davrida o`quvchi-yoshlarga ta`lim-tarbiya berayotgan biz pedagoglarga juda katta mas`uliyat yuklanadi. Shu o`rinda, o`z davrining mashhur pedagogi V.A.Suxomlinskiy (1918–1970) musiqani estetik tarbiyaning qudratli vositasi deb atab, shunday ta`rif bergan: "Musiqqa his-tuyg`ularimizning – qudratli manbaidir. Chunki, musiqiy tarbiyasiz shaxsning to`laqonlirivojlanishi mumkin emas" [1;5].

Shuningdek, rus yozuvchisi Lev Tolstoy: “Estetik tarbiyaning yaxlit tizimida musiqaning ulushi beqiyosdir” [2] deb fikr bildirgan. Musiqiy tarbiya haqida gap ketar ekan, avvalo musiqiy tarbiya qanday ma`noni anglatishini bilib olish kerak.

Musiqiy tarbiya bu individual shaxs tarbiyasi bo`lib, uni keng va tor ma`noda tushunish mumkin. Musiqiy tarbiya keng ma`noda – insonning musiqaga bo`lgan ehtiyojini qondirishga xizmat qilsa, tor ma`noda musiqiy tarbiya – insonning musiqiy madaniyati va musiqiy tafakkurini shakllanishiga yordam beradi. Shunga ko`ra, individual shaxs (o`quvchi, talaba, tinglovchi, havaskor va h.k.) tarbiyasida musiqaning ta`siri – musiqiy faoliyatning quyidagi shakllarida namoyon bo`ladi:

- a) musiqa tinglash va tahlil qilish;
- b) musiqaga ijodiy yondashish, ya`ni ijro etish yoki ijod qilish;
- c) nazariy bilish, ya`ni musiqa savodxonligiga ega bo`lish;
- d) jamoatchilik faoliyati bilan shug`ullanish – musiqa san`atiga oid faoliyatni keng ommaga targ`ibot qila bilish, ya`ni musiqa tanqidchiligi bilan shug`ullanish.

Yuqorida sanab o`tilgan musiqiy faoliyatning barcha shakllari musiqani his qilish va uni chuqur o`rganishga xizmat qiladi.

Shu o`rinda musiqiy tarbiya qachon, qayerda va kim tomonidan olib boriladi degan savol tug`iladi. Bu savolga javob berish ham oson, ham juda murakkab. Oson tomoni – oddiygina qilib mashg`ulot vaqtida, auditoriyada va o`qituvchi tomonidan deb javob berish mumkin. Musiqiy tarbiyaning murakkabligi – bu qanday holat va qanday sharoitda bo`lmasin, qilingan ish uning natijasiga qarab belgilanadi va bu faoliyat uchun mas`ul ma`lum bir shaxs, ya`ni o`qituvchi hisoblanadi. Chunki, pedagog xodimning asosiy maqsadi – insonlarga ta`lim-tarbiya berish, ularni shaxs sifatida shakllantirish va qayta o`zgartirishdan iborat bo`lsa, mehnat qurollari – uning bilimi, nutqi, tafakkuri, irodasi, xarakteri va h.k...

Shuni alohida aytish kerakki, har bir fan o`qituvchisi singari musiqa o`qituvchisida ham pedagogik faoliyatga bo`lgan ehtiyoj yotadi va shunga ko`ra, pedagogik faoliyat o`zida quyidagilarni mujassamlashtiradi: bolalarda o`z kasbiga qiziqish va muhabbatni; pedagogik ishga havasni; psixologik–pedagogik ziyraklik va kuzatuvchanlikni; pedagogik odobni; pedagogik tasavvurni; tashkilotchilik qobiliyatini; haqgo`ylikni; dilkashlikni; talabchanlik va qat`iylilikni; sobitqadamlikni; vazminlikni; chidamlilikni; o`zi haqida fikrga ega bo`lishni; professional ish qobiliyatini va qiziqishni; intellektual faollikni, yangilikni his eta bilishni hamda pedagogik bilimni mustaqil oshirishga tayyorgarlikni va boshqalar.

O`quvchilarda axloqiy estetik dunyoqarashni shakllantirish va ularda musiqa madaniyatini tarbiyalashda musiqa o`qituvchisi oldida quyidagi vazifalar turadi:

- o`quvchilarda musiqa san`atiga bo`lgan qiziqishni oshirish;
- o`quvchilarning badiiy didi va musiqa faoliyatini rivojlantirish;
- musiqa haqida bilim va malakalarini shakllantirish;
- badiiy ijodkorlik his-tuyg`ularini rivojlantirish;
- musiqiy asarlar vositasida o`quvchilarni axloqiy – estetik tarbiyalash;
- musiqa darslari jarayonida kasb-hunar va mehnatga havas uyg`otish va h.k.

Bu vazifalarni amalga oshirishda esa musiqa o`qituvchisining professional tayyorgarligi va bilim darajasi muhim ahamiyat kasb etadi. Shu bilan bir qatorda musiqa o`qituvchisi eng avvalo o`z kasbiga va o`quvchilarga chin qalbdan mehr qo`ygan, yuksak madaniyatli, ijodkor va izlanuvchan, ilmiy dunyoqarashga ega shaxs bo`lishi kerak. Shuningdek, u hozirgi zamon fan-texnika talablariga muvofiq yaxshi dars berishi va uning har bir daqiqasidan unumli foydalanishi zarur. Yuqoridagi talablarga javob bergan, o`z ustida ishlashga o`rgangan, zamonaviy fan-texnikalarni qo`llay olgan o`qituvchigina o`quvchilarga ta`lim-tarbiya berish huquqiga ega. Musiqa o`qituvchisi yaxshi o`qituvchi bo`lishi uchun, nafaqat, o`zi oqi`tadigan fanni, balki pedagogika va psixologiyani, bolalar fiziologiyasini, estetika va etika nazariyasini, adabiyotni hamda musiqa o`qitish metodikasini yaxshi bilishi kerak. Chunki bular bolalarning xarakterini, nimaga moyilligini, o`qitish jarayonida qanday usullardan foydalanish mumkinligini belgilab beradi. Mashhur o`zbek pedagogi A.Avloniy “Tarbiya biz uchun yo hayot – yo mamot, yo najot – yo halokat, yo saodat – yo falokat” [4;65] degan so`zlari negizida ta`lim-tarbiya yotgan pedagoglik kasbining naqadar ma`suliyatli ekanligini anglatadi.

Shunday ekan, musiqa o`qituvchisi musiqa san`atining barcha sohalarini nazariy va amaliy bilishi, ya`ni u cholg`uchi, xonanda, dirijyor, jo`rnavor, musiqa nazariyachi va adabiyotchi sifatida ish olib borishi bilan bir qatorda, pedagogika va psixologigani ham chuqur bilishi juda muhimdir. Chunki u har bir darsning ssenaristi, artisti, rejissyori hamdir, shu sabab musiqa darsi san`at darsi hamdir.

Shuni aytish kerakki, pedagogik odob – o`qituvchilik kasbiga xos fazilatlardan biri bo`lib, u o`quvchilar bilan ishlash jarayonida mahorat sifatida yuzaga chiqadi. Shu sababli musiqa o`qituvchisi pedagogik odobiga rioya qilishi kerak. Pedagogik odob – bu o`qituvchining o`zini tutishi, o`quvchilar bilan ishlash muomilasidagi professional, psixologik – pedagogik xususiyatlardir.

Musiqa o`qituvchisiga qo`yiladigan yana bir muhim talablardan biri, u musiqa san`atiga oid adabiyotlar haqida to`liq ma`lumotga ega bo`lishi kerak.

Hozirgi kompyuter, internet, axborot texnologiyalari rivojlangan bir davrda musiqa o`qituvchisi oldiga qo`yilgan talablar o`z-o`zidan ma`lum bo`lib qoladi, ya`ni zamonaviy musiqa o`qituvchisi barcha fan-texnika yangiliklaridan xabardor bo`lishi va bu yangiliklarni o`z ish faoliyatida qo`llay olishi ham juda muhimdir.

Bizga ma`lumki, zamonaviy musiqa ta`limida o`quvchilarni ta`limga qiziqtirishning ikki turi mavjud bo`lib, bular – tashqi va ichki motivatsiyadir. Tashqi motivatsiyaga texnik vositalar orqali, ya`ni kompyuter, internet, axborot texnologiyalari va h.k. lardan foydalanish orqali erishilsa, ichki motivatsiyaga esa dars jarayonida, ya`ni o`qituvchi va o`quvchining o`zaro muloqati orqali erishiladi. Ichki motivatsiya o`qituvchining birgina pedagogik faoliyatiga emas, balki uning fe`l-atvori, qarashlari, ish uslubi va uning beradigan natijasiga qarab belgilanadi. Bunda esa pedagogik mahorat muhim rol o`ynaydi. Pedagogik mahorat uchun birinchi qadam bu – ijoddir. Mahoratli pedagog o`quvchini eng avvalo unday oladi, ko`zlagan maqsadiga yo`naltiradi, bilim va tajriba to`plashga yordam beradi va o`quvchida to`plagan bilim va malakasini qo`llay olish ko`nikmasini shakllantiradi.

Mashhur nemis pedagogi aytganiday: “Yomon o`qituvchi haqiqatni aytib beradi, yaxshisi esa o`quvchiga uni o`zi topishni o`rgatadi” [4;47].

Yuqoridagi fikrlardan shunday xulosa kelib chiqadiki, hozirgi davr musiqa o`qituvchisiga qo`yilgan asosiy talablardan biri – o`quvchilarni axloqan hamda jismonan yetuk qilib tarbiyalash, ularning estetik didlarini yuksaltirish va ularni kelajakda har tomonlama shakllangan barkamol kadrlar qilib tarbiyalashdan iborat. Chunki, Prezidentimiz Shavkat Mirziyoyev pedagoglarning mashaqqatli ammo sharafligi mehnatiga quyidagicha baho beradi: “Bugungi kunda shiddat bilan o`zgarib borayotgan hayot oldimizga qo`yayotgan bir-biridan murakkab va muhim masalalarni hal qilish haqida o`ylar ekanmiz, ularning yechimini aynan ta`lim-tarbiya bilan, yoshlarni dunyoqarashini zamonaviy bilim, yuksak ma`naviyat va ma`rifat asosida shakllantirish bilan bog`liq ekaniga yana bir bor ishonch hosil qilamiz”. Bu ta`rif, biz, o`qituvchilarni o`z kasbimizga yanada ma`suliyatli bo`lishga undaydi. Shu o`rinda, zamonaviy pedagog qanday bo`lishi kerak va hozirgi davrda ularning oldida qanday talablar qo`yilgan degan savol tug`iladi.

Zamonaviy pedagog – usta, izlovchi, innovatsion texnologiyalarni tahlil qila oluvchi va ular orasidan kerakligini ilg`ab olib, faoliyatida qo`llay oluvchi hamda uning qanday natija berishini oldindan ko`ra biluvchi shaxs bo`lsagina, hozirgi zamonaviy pedagogika talablariga to`la javob beradigan o`qituvchi bo`la oladi. Darhaqiqat, hind yozuvchisi Rabindranat Tagor aytganidek, “Odamda nafosat tuyg`usini voyaga yetkazmay turib, asl inson yetishtirish mumkin emas” [2]. Zero, insonlarda nafosat tuyg`usini paydo qiluvchi va shakllantiruvchi vosita bu – musiqa bo`lsa, bu tuyg`ularni tarbiyalovchilari esa musiqa o`qituvchilaridir.

Foydalanilgan adabiyotlar:

1. П. Халабузарь, В. Попов, Н. Добровольская. Методика музыкального воспитания. Москва «Музыка» 1990.
2. RaufQodirov. Musiqa pedagogikasi. Toshkent – 2014.
3. Rauf Qodirov. Musiqa psixologiyasi. O`quv qo`llanma. Toshkent – 2014.
4. “Xalq cholg`ulari ijrochiligining zamonaviy omillari” mavzuidagi Pespublika ilmiy-amaliy konferensiyasining maqolalar to`plami. Toshkent – 2015.
5. I.A. Akbarov I.A. Musiqa lo`g`ati. Toshkent “O`qituvchi” – 1997.

MUSIQA MADANIYATI DARSLARI SAMARADORLIGINI OSHIRISHDA INNAVATSION PEDAGOGIK TEXNALOGIYALARNING AHAMIYATI

Yusupova Marg`uba Maxammadiyevna
*Yakkabog` tumani, 61-umumiy o`rta ta`lim
maktabining musiqa madaniyati fani o`qituvchisi*

Kalit so`zlar: “Tarmoqlash”, “Raqs+tabassum”, “Pantomima”, “Piramida”, “Marhamat davom ettir” (takrolash darslari uchun), “Bilag`onlar ko`chasi”.

Musiqa yoshlar tarbiyasiga benihoyat katta ta'sir ko'rsatib, ularga yuqori darajadagi badiiy-estetik zavq va didni shakllantiradi, ularni birbiriga yaqinlashtirib insoniy fazilatlarini boyitadi, fikr tuyg'ularini birlashtiradi, go'zallikni idrok etishda muhim rol o'ynaydi.

Bugungi kunda musiqa madaniyati darslarini zamonaviy innavatsion pedagogik texnologiyalar asosida tashkil etish musiqa pedagogikasining dolzarb vazifalaridan biri hisoblanadi. Ma'lumki, musiqa madaniyati darsi musiqa tinglash, jamoa (xor) bo'lib kuylash, musiqa savodi va musiqa ijodkorligi kabi faoliyatlardan iborat. Dars jarayonida mazkur faoliyat turlarini innavatsion pedagogik texnologiyalar orqali tashkil etishda, avvalambor, musiqa o'qituvchisidan yetarlicha bilim va maxorat talab qilinad. Chunki o'qitish samaradorligini oshirishda ta'limga interfaol usullarni, innavatsion pedagogik texnologiyalarni kiritish va ulardan mohirona foydalanish muhim o'rin tutadi. Musiqa darsi an'anaviy va noan'anaviy dars shakllaridan iborat. An'anaviy ta'limning maqsadi o'quvchilarga faqat tayyor bilimlarni egallashga qaratilgan bo'lsa, noan'anaviy rivojlantiruvchi ta'lim me'zonlariga muvofiq bilimlarni o'quvchilarning o'zlari o'rganishi, tahlil qila olishi, xulosalarni ham o'zlari keltirib chiqarishiga yo'naltirilishi bilan muhim ahamiyat kasb etadi. Noan'anaviy ta'limning bosh maqsadi:

-jahon standartlariga javob bera oladigan o'quvchilarni tarbiyalashdan iboratdir.

Hozirgi kunda ta'lim jarayonini tashkil etishda juda ko'plab pedagogik texnologiyalarni qo'llash imkoniyatlari bor. Ammo bu texnologiyalarni qo'llashda albatta, o'quvchilarning yosh xususiyatlarini inobatga olish muhimdir.

Zamonaviyi pedagogik texnologiyalarni o'quv jarayoniga tadbiiq etishga bo'lgan qiziqish kundan kunga ortib bormoqda. Chunki, pedagogik texnologiya va interfaol metodlar o'quvchi yoshlarni bilim va malakalarni egallashlarini yengillashtiradi, qulaylik tug'diradi. Shuningdek ularni mantiqiy fikrlashga, taqqoslashga olgan musiqiy axborotlarni va musiqiy taassurotlarini xayolida takrorlashga undaydi. Musiqa madaniyati darslarida "Tarmoqlash", "Raqs+tabassum", Pantomima", "Piramida", "Marhamat davom ettir" (takrolash darslari uchun), "Bilag'onlar ko'chasi", "Jumboq ko'chasi", "Aqliy hujum", "Bumerang", "Skarbiy" kabi metod va texnologiyalardan foydalanish mumkin. Shu o'rinda biz ayrim texnologiyalarning qo'llanilishi ustida qisqacha to'xtalib o'tamiz.

"Skarbiy" texnologiyasi

"Skarbiy" interfaol texnologiya bo'lib, o'quvchilarda fikriy bog'liqlik, mantiq, xotiraning rivojlanishiga imkoniyat yaratadi, qandaydir muammoni hal qilishda o'z fikrini ochiq va erkin ifodalash mahoratini shakllantiradi. Mazkur texnologiya o'quvchilarga mustaqil ravishda bilimning sifati va saviyasini xolis baholash va o'rgatilayotgan mavzu haqidagi tushuncha va tasavvurlarni aniqlash imkonini beradi. U ayni paytda turli g'oyalarni ifodalash hamda ular orasidagi bog'liqlikni aniqlashga imkon yaratadi.

“Skarabiy” texnologiyasi o‘quvchilar tomonidan oson qabul qilinadi, chunki u faoliyatning fikrlash, bilish xususiyatlari inobatga olingan holda ishlab chiqilgan. U o‘quvchilar tajribasidan foydalanishni ko‘zda tutadi, reflektiv kuzatishlarni amalga oshiradi, faol ijodiy izlash va fikriy tajriba o‘tkazish imkoniyatlariga ega bo‘ladi.²⁷

Xulosa o‘rnida shuni aytishimiz lozimki, musiqa madaniyati darsi jarayonida qo‘llaniladigan har bir pedagogik texnologiyalar va interfaol usullar o‘quvchilar bilimni oshirishda, o‘tilgan mavzularni mustahkamlashda, dars jarayonida muammoli vaziyatlarni yaratishda katta imkoniyatlar yaratadi. Faqat ushbu texnologiya va usullarni o‘z o‘rnida qo‘llanilsagina ko‘zlangan natijalarga erishilishi mumkin.

MUSIQA SAN‘ATIDA CHOLG‘U ANSAMBLI IJROCHILIGI MASALALARI XUSUSIDA

Tursunov Fazliddin Burxonovich

*Qarshi ixtisoslashtirilgan
san‘at maktabi o‘qituvchisi*

Umarova Malika

*Qarshi DU, Cholg‘u ijrochiligi
va vokal san‘ari kafedrasida magistri*

Yosh avlodni milliy istiqloq g‘oyalari ruhida tarbiyalash, qadriyatlarimizni va milliy musiqa madaniyatimizni har qachongidan chuqurroq o‘rganish, hamda xalqimizning o‘zligini anglash, o‘z urf-odatlarini saqlay bilishi, ularni tiklab, avaylab, e‘zozlab, yangi o‘zib kelayotgan yosh avlodga yetkazib berish bugungi kunning muhim masalalaridan biri hisoblanadi. Yosh avlodni milliy-axloqiy qadriyatlar ruhida tarbiyalashning muhim vositalaridan biri sifatida ularni har taraflama estetik badiiy did sohibi bo‘lib yetishishida milliy musiqa merosining cholg‘uchilik san‘ati orqali tanishtirib borish alohida ahamiyat kasb etadi.

“Ansambl” iborasi hayotda barcha ijodiyot sohasiga, ayniqsa san‘at yo‘nalishlariga xosdir. Musiqada “ansambl” iborasini qo‘llash azaldan keng ommalashgan.

Ansambl fransuzcha “ensemble” so‘zidan olingan bo‘lib, birlik, uyg‘unlik, ohangdoshlik ma‘nolarini bildiradi. Musiqa san‘atida ansambl ko‘p ma‘noga va turlarga egadir. Jumladan: a) muayyan musiqa asarlarini bir nechta ijrochilar tomonidan birgalikda ijro etish; b) sozanda va xonandalarning kichikroq to‘dasi va ularga mo‘ljallangan asari, yirik janrlar tarkibida uchraydigan ansambllar. Opera, oratoriya, kantata janrlarida kichik ansambllar keng qo‘llaniladi. Ijrochilar soniga qarab ular – duet, trio, kvartet, kvintet, sekstet, septol yoki oktet deb nomlanadi.

²⁷ Karimova D, Namozova D. Musiqa o‘qitishda innovatsion – pedagogik texnologiyalar. O‘quv qo‘llanma. T.: 2014. 23 bet.

Tarixdan ma'lumki, ijrochilikda cholg'ular jo'rligida qo'shiq ijro etish, raqsga jo'r bo'lish xalqimizning ommaviy bayram va marosimlarida keng qo'llanilgan. XX asrning o'rtalariga kelib cholg'ulardan turli guruhlarda va qo'shiqlarni ham to'da bo'lib ijro etishga e'tibor kuchaydi. Xalq og'zaki ijodiyoti tarmog'idan tortib to professional san'at yo'nalishlarida bu jarayon keng qo'llanila boshlandi. Xalq musiqasi ijrochiligi amaliyotida turli tarkibdagi xalq cholg'u va raqs ansambllari faoliyati keng ommalashdi. Madaniyat rivojida vokal-cholg'u ansambllari, alohida cholg'u hamda vokal cholg'u ansambllari tuzilib, faoliyat olib bordi. Ayniqsa, turli tarkibdagi vokal (bir ovozli, ko'p ovozli) ansambllar yosh o'smirlar faoliyatida keng ommalashdi.

Ta'lim muassasalarida, ijrochilik amaliyotida alohida cholg'ulardan o'ziga mutanosib va nomdosh to'dalar tuzish tendensiyasi avj ola boshladi. Dutorchilar ansambli, changchilar ansambli, doirachilar ansambli hattoki 1960 yilda Sulaymon Taxalov boshchiligida 12 ta cholg'uchilardan iborat – udchilar ansambli yoki ustoz sozanda Turg'un Alimatov sinfida tanburchilar ansambli ham ijrochilikning yangi-yangi qirralarini namoyish etishga muvassar bo'ldi. O'zbekiston davlat konservatoriyasida kamonli cholg'ular, faqat g'ijjakchilar kamer ansambli yoki mezboli cholg'ular kamer ansambli tashkil etilib, ko'p yillardan beri o'z faoliyatini munosib tarzda olib bormoqdalar. Bunga yorqin misol qilib, o'z davrida mashhur bo'lgan professor A.Odilov rahbarligidagi changchilar ansambli, hozirgi davrga kelib juda katta muvaffaqiyatlar bilan o'z faoliyatini davom ettirib kelayotgan professor F.Abdurahimova rahbarligidagi «So'g'diyona» xalq cholg'ulari kamer orkestrini ko'rsatish o'rinlidir.

Har bir jamoa o'z ijro uslubi hamda faoliyati bilan yetakchi jamoalar sifatida qayd etiladi. "Changchilar" (1968) ansambli M.Ashrafiy nomidagi Toshkent davlat konservatoriyasi (Hozirda – O'zbekiston davlat konservatoriyasi) O'zbekiston san'at arbobi, mohir sozanda A.Odilov tashabbusi bilan tashkil topdi. Ansambl ijro dasturidan o'zbek mumtoz musiqasi, kompozitorlar ijodi, qardosh xalqlar hamda jahon klassiklarining durdona asarlari keng o'rin olgan. Har bir janr yoki uslubga xos asarlar changchilar ansambli talqinida o'ziga xos jozibasiga ega bo'lgan. Ansamblda bir rusumli chang (pikkolo) bilan birga alt va bas namunalarning o'rin olganligi umumiy talqin tarannum jozibasida rang-baranglikni ta'minlagan. Musiqiy namunani mohirlik bilan ijro etib, har bir chiqishlarida e'tiborni o'ziga jalb eta olgan. Shu bilan birga bir qator rag'batlarga ham sazovor bo'lgan. Gastrol konsert safarlari XX asrning 70-yillardan boshlangan. 1970-yili Moskvada o'tkazilgan bolalar va o'smirlar musiqiy-estetik tarbiyasi bo'yicha Xalqaro anjumanda qatnashib, diplom bilan taqdirlangan. Tashkil topgandan buyon ansambl Mustaqil davlatlar hamdo'stligi hamda xorijiy davlatlarda (jumladan, Ozarbayjon 1986, Tojikiston 1981, Ukraina 1987, Vetnam kabi) bir nechta ijodiy konsert safarlarida bo'lib, o'zbek cholg'u ijrochilik san'atini yuqori saviyada namoyish qilishgan.

Buyuk mutafakkir shoir A.Navoiy tavalludining 525 yilligi munosabati bilan unga o'ziga xos tuhfa sifatida bu sanaga tayyorgarlik arafasida M.Ashrafiy nomidagi Toshkent davlat konservatoriyasining o'sha yillardagi rektori

X.R.Raximov taklifi bilan xalq cholg'ulari eksperimental laboratoriyasida ud cholg'usini qayta tiklash va udchilar ansamblini tuzish ishlari amalga oshirildi. 1968 yilning mart-avgust oylarida 12 ta ud yasaldi va konservatoriyaning xalq cholg'ulari fakulteti talabalaridan udchilar ansambli tuzildi. Ansamblga S.M.Taxalov rahbarlik qilib an'anaviy, bastakorlik va kompozitorlik ijodi namunalaridan ijro dasturi tayyorladi.

Konservatoriyaning "Xalq cholg'ulari" kafedrasida professori M.Toshmuhamedov tashabbusi bilan "Sayqal" g'ijjakchilar kamer orkestri tuzildi. 1984-yildan faoliyat yurgazib kelayotgan ushbu jamoaning maqsadi – kamonli cholg'ularning (g'ijjak, g'ijjak alt, qobuz bas, qobuz kontrabas) keng imkoniyatlarini tinglovchilar diqqatiga havola etish hamda g'ijjaklar oilasiga mansub cholg'ular birikkan holda milliy musiqamizni ko'p ovozli tarzda targ'ibot etish, o'zbek mumtoz musiqasi, o'zbek kompozitorlari asarlarini hamda jahon kompozitorlarining asarlarini keng miqyosda ijro etish bo'ldi. 1994-yildan «G'ijjak musiqasi festivali» (hozirgacha 4 ta) o'tkazib kelinmoqda. Festivalda yosh g'ijjakchilar tanlovi o'tkazilishi, mohir g'ijjakchi-sozandalar, O'zbekiston Respublikasi san'at arbobi B.Rasulov, O'zbekistonda xizmat ko'rsatgan artistlar K.Komilov, Sh.Yo'ldoshev, M.Azizov, Q.Nazirov, O'.Qodirovlar qatnashib, o'z san'atlarini namoyish etishlari alohida e'tiborga loyiqdir.

O'zbekiston davlat konservatoriyasi "Orkestr dirijyorligi" kafedrasida mudiri, professor F.Abdurahimova rahbarligida tashkil topgan (1991) "So'g'diyona" xalqcholg'ulari kamer orkestri esa, ansambl ijrochiligini keng targ'ib qilib, katta natijalarga erishdi hamda Xalqaro miqyosda o'z mavqeini tiklashga muvaffaq bo'ldi. Ispaniyada bo'lib o'tgan XXX Xalqaro festival laureati "So'g'diyona" xalq cholg'ulari kamer orkestri tashabbusi bilan Respublikamiz mustaqilligining 10 yilligiga bag'ishlab o'tkazilgan – "Toshkent bahori – 2001" I Xalqaro ansambl va orkestrlari festivali O'zbekiston san'at ahli uchun katta ahamiyat kasb etdi. Festivalda Maddi Oenar va Basklar mamlakatining sozandalari (Fransiya), Xalqaro tanlovlar laureati, Qozon konservatoriyasi tatar musiqasi orkestri (Rossiya), "Angklung" ansambli (Indoneziya), Tattimbet nomidagi Qozoq milliy cholg'ulari akademik orkestri, Qoramoldo Orozov nomidagi xizmat ko'rsatgan Qirg'iz milliy cholg'ulari akademik orkestri hamda respublikamizda faoliyat yuritayotgan bir nechta ansambl va orkestrlar qatnashishdi. Festivalda har bir jamoaning chiqishi tinglovchilarda katta taassurot qoldirdi hamda o'zbek cholg'u ijrochiligi, ansambl va orkestr ijrochiligining mavqei yuqori pog'onalarda ekanligini yana bir bor namoyish etdi.

Yirik tarkibdagi ansambllar yoki 10 dan ko'p cholg'ulardan iborat ansambllar o'z davrida dolzarflik xususiyati kasb etgan ijro mahorati va saviyasining ommaviy shaklini namoyish etish desak xato bo'lmay. Lekin, ansambl ijrochiligi amaliyotida kam sonli (ikki, uch, to'rt va h.k.) to'dalar har doim kamtarona faoliyat olib borgan. Ushbu to'dalar ijro amaliyotida 2-3 yo'nalishga xos faoliyat olib borish rasm bo'lgan. Jumladan: a) xonaki (kamer) konsert faoliyati; b) mahoratni namoyish etish (o'quv jarayoni, turli tanlov va festivallar, tarbiyaviy saviya va h.k.); v) turli va nufuzli anjumanlarni musiqiy bezash.

Kichik kamer ansambllarining ixchamligi, kamxarajatliligi va shu bilan birga mohir sozandalarni saralash imkoniyati mavjudligi – zamonaviy jarayonda ularga bo‘lgan ehtiyoj oshishiga turtki bo‘ldi. Respublikamizda torli kvartet, damli triolarga bo‘lgan e’tibor oshganligi ham buning yorqin misolidir.

Darhaqiqat, butun dunyo musiqachilarining ijrochilik amaliyoti doimiy o‘shish, yangilik izlash, zamonga moslashish va rivojlantirish tamoyiliga asoslanib boradi. Cholg‘u ijrochiligi amaliyoti rivoji sozandalarning mahoratini oshirish, turli xalqlar madaniyatini uyg‘unlashtirish va kichik ansambllar bilan katta-katta tadbirlarni amalga oshirish uslubiga moslashib boradi. Ushbu uslubni yoshlar orasida keng ommalashtirish muhim ahamiyatga egadir. Yakka ijrochilik mahoratining o‘shishi, jamoa bo‘lib ijro etish ko‘nikmalarini hosil qilishda, jahon xalqlari musiqiy madaniyati va san‘atini yaxshi tushunib yetish va ijro etishga katta ta‘sirini ko‘rsatdi. Amaliyotda ushbu jarayonni namoyish etish uchun, o‘zbek xalq cholg‘ularining behisob imkoniyatlari namoyishini davom ettirish maqsadida konservatoriya o‘qituvchilari tashabbusni qo‘lga olib, muayyan taklif bilan chiqdilar.

MUSIQA O‘QITUVCHISINING MA’NAVIY VA AXLOQIY QIYOFASI VA UNGA QO‘YILGAN ZAMONAVIY TALABLAR

Abdullayev Muhiddin Yusupovich
Qarshi davlat universitetining
Pedagogika instituti
San‘atshunoslik kafedراسi o‘qituvchisi

Annotatsiya: Ushbu maqolada umumiy o‘rta ta‘lim maktablarida musiqa darslarini tashkil etishda axloqiy tarbiyaning ahamiyati, musiqaning bola tarbiyasidagi ta‘siri haqida qisqacha fikr mulohazalar yuritildi. Ushbu fikr mulohazalarda bobokalonlarimizning musiqa haqidagi va inson tarbiyasidagi ahamiyati haqida o‘zlarining risolalarida aytib o‘tgan so‘zlar asos sifatida olindi.

Kalit so‘zlar: Axloqiy tarbiya, axloqiy tarbiyalanganlik, estetik tarbiya, musiqa estetikasi, musiqa darslari

Axloqiy tarbiya - bu hayotning turli sohalarida va insonlar bilan munosabatda shaxsning xarakteri va hulq-atvoriga xalq ommasining munosabatlarini ifodalanishi. Insonning Vatanga, Mehnatga, moddiy ne‘matlarga, oilaga boshqa kishilarga hamda o‘ziga munosabati va mazkur o‘ziga axloqiy munosabatlarini tarbiyalash, axloqiy tarbiya g‘oyalarini tashkil qiladi. Milliy madaniyatimiz bobokaloni Abu Nasr Al- Farobiy musiqaning shaxs kamoloti shakllanishiga ijobiy ta‘sirini quyidagicha bayon etadi: “Bu fan (ya‘ni musiqa-D.O) shu ma‘noda foydaliki, kimning fe‘l-atvori muvozanatni yo‘qotgan bo‘lsa, tartibga keltiradi, kamolga yetmaganlarni kamolotga yetkazadi va muvozanatda bo‘lganlarning muvozanatini saqlaydi.... Bu fan tanning sog‘ligi uchun ham foydalidir.” Atoqli pedagog V.A.Suxomlinskiy ham musiqa san‘ati ulkan tafakkur manbai, usiz bolaning aqliy rivojlanishiga erishib bo‘lmasligini

e'tirof etgan. Zotan, har bir musiqa asarida ijodkorning ma'lum g'oyasi yoki biror badiiy mazmun bo'ladi. Musiqaning mazmuni o'quvchining g'oyaviy emotsional hissiyoti faol kechishi natijasida idrok etiladi. Shuning uchun to'g'ri tarbiyalangan musiqaviy-badiiy did musiqa asarining g'oyaviy va badiiy mazmunini chuqur anglashda katta rol o'ynaydi. Demak, axloqiy va aqliy-g'oyaviy tarbiya badiiy tarbiyaning ichki mazmunidir. Bu vazifani amalga oshirishda xalq musiqasi va kompozitorlar asarlarining mohiyatini, ularning tuzilish jihatidan farqini, milliy xususiyatlarini hamda janr tuzilishlarini o'rganish zarur. Bunda atoqli san'atkorlar ijodi bilan tanishish, ular yashagan davrni bilish, ular yaratgan asarlarni musiqiy-pedagogik jihatdan tahlil etib o'rganish, mashhur asarlar taqdiri va tarixi bilan tanishish muhim rol o'ynaydi.

O'rganiladigan asarlar badiiy va g'oyaviy jihatdan yaxlit ta'surot qoldirishi uchun ularni ma'lum mavzu asosida o'rganish maqsadga muvofiqdir. Bunday mavzular bir yoki bir necha dars asosida musiqa qonuniyatlari, ijrochilik turlari yoki uning ifoda vositasi bo'lgan ma'lum mazmun bilan bog'lanishi mumkin. Masalan "Lad nima?", "Xalq musiqa ijodi", "Bastakorlik va kompozitorlik ijodi", "Musiqiy-epik dostonlar", "Katta ashula janri", "Maqomlar", "O'zbek musiqasida ijrochilik uslublari", "Musiqaning oddiy shakllari", "Qo'shiqlarda kuplet shakllari", "Syuita shakli", "Simfonik asarlar janrlari", "Musiqiy sahna asarlari" va boshqalar shular jumlasidandir.

Garchi mazkur mavzu tizimi uslubi yangi dastur tarkibida ishlab chiqilayotgan bo'lsa-da, ammo bu narsa keng o'qituvchilar tajribasiga ham tayangan bo'lishi maqsadga muvofiqdir.

Asarni badiiy yaxlit idrok qilish, ikkinchidan, dars tuzilishiga ham bog'liq. Darsda turli musiqiy faoliyat turlarini (musiqa tinglash, ashula aytish, musiqa savodi) asarni musiqiy-pedagogik tahlil etish, musiqaning badiiy xususiyatini ayrim harakatlarda ifodalash va hokazo yagona maqsad sari yo'llash va bu bilan darsni mazmunan qiziqarli tashkil etish lozim. Shu boisdan musiqa darsi kompleks dars tipiga kiradi. Darsda faqatgina ashula aytib bolalarni zeriktirishga yo'l qo'ymaslik lozim. Bu ularning qiziqishini so'ndiradi va ovoz apparatlariga ziyon yetkazadi.

O'zbekiston mustaqil davlatga erishgan bir sharoitda ma'naviy va axloqiy tarbiya qator omillar ta'sirida amalga oshiriladi. Bu eng avvalo shaxsni umuminsoniy qadriyatlar asosida shakllantirish maqsadida ish olib borishda ko'rinadi. Axloqiy sifat shaxsning barcha muhim xususiyatlarini yaxlit xolga keltiradi. O'zbek xalqining moddiy va madaniy darajasining ko'tarilishi yangi ahloqning kelajakdagi rivojlanishi va mustahkamlanishining sotsial bazasini kengaytiradi, shaxs extiyojlarini yangi darajasi va undan oqilona foydalanishni shakllantiradi. Axloqiy tarbiyaning maqsadi shaxsni axloqiy shakllantirishdir. Axloqiy tarbiyaning mazmuni avvalo o'quvchilarning amaliy faoliyatlarida, o'qish, mehnat, jamoatchilik ishlarida, ularning munosabatlari xarakterida o'zaro ta'sir ko'rsatish usullari, xulq-atvor me'yorlarini o'zlashtirishlarida namoyon bo'ladi.

Axloqiy tarbiyaning mazmuni o'quv dasturlari va darsliklarga joylangan bo'lib, u o'quv jarayonida amalga oshiriladi. Masalan, xor darsda kuylash uchun

mo'ljallangan qo'shiqlar repertuaridan ona-Vatanga, boy tabiatimizga, xalqimiz mehnati va hayoti bilan bog'langan turli bayramlarga, ahloq-odobga keng o'rin berildi. Tanlangan qo'shiqlar xilma-xil janrda bo'lib, ular ko'proq milliy musiqamizdagi lirik qo'shiqlar, xazil-mutoiba tarzidagi qo'shiqlar, bolalar xalq qo'shiqlari, bolalar o'yinlarini o'ynash uchun mos keladigan kuy-qo'shiqlar, marsh va vals kuylarini o'z ichiga oladi. Shuningdek, dasturga qardosh va chet el kompozitorlari asarlari chet el xalqlarining qo'shiqlari asarlari qo'shiqlaridan namunalar ham kiritildi. Bu qo'shiqlarning g'oyaviy, axloqiy va estetik mazmunini o'quvchilarga yaxshiroq singdirish uchun mavzuga mos kirish, axloqiy suhbatlar, savol javoblar kabi usullardan ijodiy foydalaniladi. Berilgan mavzularni oson o'zlashtirish uchun ifodali o'qish, mavzu asosida rasmlar chizish, ularni tahlil qilish, eski ro'znoma va oynomalardan mavzuga doir rasmlarni kesib yopishtirish kabi usullardan ham keng foydalanish tavsiya qilinadi. Axloqiy tarbiya yoshi va o'quvchining to'g'ri yo'nalish olishi uchun hal qiluvchi ta'sir ko'rsatadigan muhitni ham hisobga olganda, shaxsning butun hayotiy faoliyati jarayonida amalga oshiriladi. Axloqiy bilim berish bir qancha tarbiyaviy vazifalarni bajaradi:

Inson hayoti va madaniyatining axloqiy qadriyatlari to'g'risida keng tasavvur beradi. Axloqiy bilim asosan ahloq to'g'risidagi suhbatlar, ma'ruzalar mavzuiy kechalar, turli kasb namoyondalari bilan uchrashuvlar, o'quvchilar konferensiyasi va boshqa vositalar bilan amalga oshiriladi.

O'zbek xalqi ta'lim-tarbiyaga oid boy merosga ega bo'lib, avvalo insonparvarlik, kamtarinlik, mehnatsevarlik, mehr-oqibat, do'stlik, birodarlik, poklik, odoblilik kabi umuminsoniy fazilatlarni tarbiyalab kelgan hozirda ma'naviy tarbiyani yoshlarda shakllantirish dolzarb vazifadir. O'zbek milliy qo'shiqlarini maromiga yetkazib kuylash, tinglovchilarning yuragiga ta'sir qildirish - bir san'at, u san'atdan bahra ola bilish ham katta iste'dod bo'lib qoldi. Shuning uchun keksa san'at ustalarimizni tinglay olish, ularni ardoqlash, e'zozlash, oqibatli bo'lishni yosh avlodga o'rgatish, biz o'qituvchilarga katta vazifa yuklaydi. O'qituvchi-ustozning mahorati o'z o'quvchisini har bir ishni bajarishga majbur etishida emas, balki uni bu ishni o'z xohishi-irodasi bilan, tushunib quvonch bilan bajarishga ragbatlantirishdadir.

Ma'naviy tarbiyaning bir nechta jihatlari mavjud. Shuning bir qirrasiga ya'ni musiqiy ta'sir orqali yuksak insoniy xis-tuyg'ularni shakllantirish masalalariga ozgina to'xtalamiz. Asrlar osha yetib kelgan xalq hayotini ko'rsatuvchi qo'shiq va kuylar juda ko'p. Ular his-hayajon uyg'otuvchi, mazmuni jihatidan esda qoluvchi, ta'sirchan kuchga egadir. Ularni har bir inson uchun qimmatli ahamiyatga ega ekanligini allomalarimiz uqtirib kelganlar. (Yo alxazar, ey musiqa olami, yaxshiyam sen borsan, agar sen bo'lmaganingda insonlarning ahvoli nima kechardi, - deb xitob qilgan edi, - Farobiy)

Farobiyning fikricha musiqa kishini ruxlantirib umumiy ma'naviy kamolotga yetishishida ijobiy rol o'ynaydi. Shuningdek, uning salomatligiga foydasi borligini aytib o'tadi. Musiqa sadolar ta'sirida asab tartibga tushadi. Kuylarning harakatiga uning ritm holati bilan tomir urishi mos ravishda kelishini ham hisobga olgan Ibn Sino va ohangni bola qalbiga estetik ta'siri haqida qimmatli

fikrlarini aytadi. “Shaxsni rivojlantirish, tarbiyalash va shakllantirish bu insonning aqliy va ma’naviy kamolga yetkazish jarayonidir.” Ma’naviy tarbiyani yo‘lga qo‘yishda quyidagi talablarni hisobga olish zarur:

1. Sharq allomalarining musiqa va musiqiy tarbiyasiga bag‘ishlangan asarlaridan keng foydalanish;
2. Ijodkor keksa avlodlarimizdan foydalanib qolish, ularning ishini davom ettiruvchilarni tayyorlash kerak;
3. Pedagogik amaliyot davrida quyidagilarga ahamiyat berish lozim:
 - a) maktablardagi musiqa darslari va sinfdan tashqari ishlarni uzviy bog‘lab olib borish;
 - b) B.M.M. (DM.Sh) o‘qiydigan bolalarni faol ishtirok etishlarini tashkil qilish;
 - v) Radio, televideniyaning musiqiy eshittirishlari va ko‘rsatuvlaridan unumli foydalanish;
 - g) Ijodkor o‘quvchilar bilan tanlovlar o‘tkazib borish, sahna harakatini o‘rgatish;
 - d) Tarix, san’at muzeylariga sayohatlar uyushtirish;
 - e) Milliy musiqa merosimizdan foydalanish, milliy madaniyatga havasni shakllantirish;

Bu so‘zlardan hozirgi yoshlarimiz ibrat olsalar, o‘z ijodlariga tanqidiy ko‘z bilan qarasarlar, ustoz-o‘qituvchilar orqasidan ergashsalar madaniyatimiz yangi pog‘onaga ko‘tarilar, jahon bo‘ylab qo‘shilqlarimiz, kuylarimiz taronalar, ma’naviyatimiz yanada boyib borardi.

Musiqa o‘qituvchisi yuksak madaniyatli, o‘z kasbiga cheksiz sadoqatli, ilg‘or pedagogik tafakkur egasi bo‘lmog‘i lozim. U o‘zi uzluksiz kasbiy va madaniy rivojlanish qobiliyatiga ega bo‘lishi shart. U pedagogika, ruhshunoslik, musiqa o‘qitish metodikasi, estetika nazariyasi fanlaridan xususan musiqa o‘qitishni chuqur bilishi va malakalar egasi bo‘lmog‘i darkor. Ayniqsa, unda musiqa o‘qituvchisi ixtisosi zarur me‘yorida cholg‘uchilik, xonandalik va musiqa nazariyotchiligi sifatleri mujassam bo‘lmog‘i lozim.

Musiqa o‘qituvchisi pedagog muloqot ustasi bo‘lishi har qanday vaziyatda ham pedagogik ta’sir usullaridan unumli foydalanish qobiliyatiga ega bo‘lmog‘i lozim. Hozirgi musiqa o‘qituvchisi ilmiy tafakkur egasi, ilg‘or tajribalar shaydosi izlanuvchan va ijodkor bo‘lib musiqa o‘qitishlar yangi shakl va usullarini kashf etishga intilmog‘i lozim. U musiqa ta’lim tarbiyasi mazmunini boshqa fanlar mazmuni va kundalik hayot bilan bog‘lab, boyitib olib borishi darkor. Izlanuvchan, ijodkor o‘qituvchilar tajribasi va kashf etgan yangi usullari musiqa ta’lim-tarbiyalar doimiy ravishda rivojlanishlar asosiy tayanchi va ilxom manbaidir. Musiqa o‘qituvchisi san’at ziyolisi sifatida maktabda musiqiy ma’rifiy ishlarning sardoridir.

Foydalanilgan adabiyotlar:

1. N.V.Savm “Pedagogika”
2. V.A.Kan-Kalik «Учителю о педагогическом общении»
3. Dastur Toshkent-97 yil “Musiqa tarbiyasi metodikasi”

- 4.O.Xasanbayeva., T. Xasanboyev., X.Xamidov “Pedagogika tarixi”
- 5.Ibn Sino “Davolash kitobi”
- 6.Abu Nasr Muhammad Farobiy “Katta musiqa kitobi”
- 7.I.Y. Tursunov., U.N.Nishonaliyev “Pedagogika kursi”
8. D.Omonullayev., I.Botirov.Davlat ta’lim standartiga sharh.
“Musiqqa madaniyati”Ta’limning maqsad va vazifalari.

MUSIQA SAN’ATINING O‘ZIGA XOS KASBIY XUSUSIYATLARI

Soxibov Asadulla Ibragimovich

*Qarshi DU, Cholg‘u ijrochiligi va vokal
san‘ati kafedراسi o‘qituvchisi*

Annotatsiya:Yoshlarimizning barkamol bo‘lib shakllanishida milliy musiqa merosimizning ham o‘rni beqiyosdir, shuning uchun ham yoshlarimizga musiqa asboblarini o‘rganishlari va qo‘shiq terma – laparlarni o‘rganishlari foydadan holi emas.

Tayanch so‘zlar: Vatan, vatan hissi, vatan tuyg‘usi, o‘zbek xalq qo‘shiqlari, folklor, milliy sozlarimiz, an‘analarimiz, madaniyat va ma‘naviyat, mumtoz musiqa, baxshilar ijodi.

O‘zbekistonda yashayotgan turli millat vakillari Vatanga muhabbat va sadoqat bilan xizmat qilish, uning mustaqilligi, obodligi, ozodligi, tinchligi va osoyishtaligini saqlashda faol ishtirok etmoqdalar, ayniqsa hozirgi kunlarda davom etayotgan “YASHIL MAKON” milliy dasturi doirasida olib borilayotgan obodonlashtirish, ko‘kalamzorlashtirish ishlarida ham xalqimiz bilan yoshlarimiz faol ishtirok etib, yurtimiz chiroyiga, toza havo va ko‘rkamligi uchun o‘z hissalarini qo‘shmoqdalar.

Mamlakatimiz fuqarolarining vatanparvarligi, o‘z vatanini sevishi unga bo‘lgan iliq mehr tuyg‘usida ifodalanadi. Birinchi prezidentimiz I.A. Karimov ta‘biri bilan aytganda: “Vatan hissi – shu vatanning egasi bo‘lmish xalqni bilishdan, uning qadriga yetishdan, nimalarga qodir bo‘lganligini tan olishdan, buyukligini e‘tirof etishdan boshlanadi. Vatan va xalq egizak, birini his etish uchun ikkinchisini bilmoq kerak. O‘zbekiston deganda, o‘zbek xalqini, o‘zbek deganda O‘zbekistonni tushunmoq kerak. Birisiz ikkinchisini his qilish mutlaqo mumkin emas”.

Darhaqiqat, vatan tuyg‘usini o‘zida mujassam etgan kishigina jamiyat va xalq manfaati, uning baxt-saodati uchun kurashadi. Shunday ekan, O‘zbekistonda yashovchi har bir kishi kelajagi buyuk bo‘lgan mustaqil davlatimizni umum-bashariyatga tanishtirishda va xalqlarimiz o‘rtasidagi inoqlik va o‘zaro hurmatni mustahkamlashda yagona maqsad sari intilmog‘i kerak. Ayniqsa, o‘z kelayotgan yosh avlodni, umumiy o‘rta ta‘lim, akademik litsey va kasb- hunar kolleji o‘quvchilari va oliy ta‘limda tahsil olayotgan talabalarda vatanparvarlik tuyg‘usini shakllantirish muhim ahamiyatga ega.

O`quvchilarning umumiy o`rta ta`lim maktablarida o`tkazgan davri davomida sinf, maktab jamoasi, oila, mahallada o`z o`rnini topa olishida musiqa ta`limi alohida o`rin tutadi. Aniq mazmun asosida o`tkaziladigan musiqa darslari, sinfdan tashqari mashg`ulotlar va umumiy tarzdagi musiqiy muhit o`quvchilarning ma`naviyatini shakllantirish uchun ham muhim manba bo`lib xizmat qiladi. Musiqa darslarining haqiqiy ta`lim-tarbiya vositasiga aylanishida musiqa o`qituvchisining bilimi, iqtidori, jonkuyarligi, targ`ibotchiligi, mehribonligi, maslahatgo`yligi yetakchi ahamiyatga ega.

Musiqaning buyuk qudrati shundaki, u o`quvchining ichki dunyosiga kirib, hissiyotlarini junbushga keltira oladi. Psixolog olimlarning ta`kidlashicha, musiqa inson bosh miyasining yarim sharlaridagi asab to`rlarining eng yirik, eng nozik, boshqa hech qanday vosita ta`sir etolmaydigan qatlamiga ham kirib boradi. Bu qatlamlarda insonning juda katta quvvati zahiralari saqlanadi va yaxshi musiqa aynan shu aqliy quvvat, hissiyot zahiralari harakatga keltira oladi.

Psixolog olim I.A. Vartanyan inson o`zi uchun yaratgan ne`matlar ichida musiqaning alohida o`rin tutishini quyidagicha izohlaydi: "...inson o`zi uchun yana bir boshqa tovush tilini, ya`ni musiqani – emotsiya, hissiyot, kayfiyat, musiqa san`atini yaratadi”.

Musiqa san`atining o`ziga xos shunday qudrati borki, bu boshqa hech qanday predmet yoki san`at turlarida mavjud emas. Bu insonga kuchli ta`sir etuvchi “qurollar” zahirasida musiqa san`atining o`ziga xos kasbiy xususiyatlari, vositalar “arsenal”ida tovush tembri, tovushlar baland-pastligi, ritm(usul) xilmaxilligi, garmoniya tuzilishlari, interval va akkordlar tuzilishidagi rang-baranglik, dinamik tus va boshqalar insonni his-hayajonga soladigan, uning tuyg`ulari olamida mo`jizalar yaratadigan beqiyos ta`sir vositasidir.

O`quvchi shaxsining shakllanishi va kamol topishida musiqaning, ayniqsa xalqning yurak dardlari, quvonch shodliklari, g`am-alamlari, orzu-umidlarining silsilasidan yaralgan xalq qo`shiqlarining tutgan o`rni beqiyosdir.

Xalq qo`shiqlari o`zbek xalqining avloddan-avlodga o`tib, qon-qoniga singib ketgan san`at turidir va shuning uchun ham xalq ohanglari, nola-qochirimlari va boshqa milliy bezaklarini tinglagan odam unga befarq bo`la olmaydi, bevosita unga ergashadi, qo`shilib kuylaydi, raqsga tushadi, ya`ni musiqa o`zining sehrli olamiga yetaklab ketadi. Shuning uchun ham hozirgi kunda O`zbek folklor san`atiga, o`zbek mumtoz musiqasiga va baxshichilik san`atiga juda katta e`tibor berilmoqda. Yaqinda Toshkent shahrida baxshilar o`rtasida o`tkazilgan baxshilar festivali va 2022 yil may oyida Buxoro shahrida yoshlar o`rtasida o`tkaziladigan (15-30 yoshlar o`rtasida) Maqom ijrochiligi festivali shularga misol bo`ladi. Xalq qo`shiqlari faqat estetik joziba olami bo`libgina qolmay, o`ziga xos katta ta`lim-tarbiya quroli hamdir. Chunki inson his-hayajonining zamirida ma`naviy-axloqiy tushunchalar, hislar, xulosalar ham yotadi.

Vatanga sadoqat hissini shakllantirish jarayonida o`quvchilarning yangidan-yangi ma`naviy ehtiyojlari paydo bo`ladi. Shu ehtiyojlarni qondirish uchun yoki bu ehtiyojlarni qondirishga harakat qilish esa o`quvchida o`z oldiga qo`ygan maqsad

va vazifalarni amalga oshirishga intilish, izlanishni qaror toptiradi. Bu harakat bolaning o`quvchilik davrida yaqqol ko`zga tashlanadi.

Mavzu jihatdan turlicha bo`lgan bolalarbop qo`shiqlarni muntazam ravishda o`rganib borish, ijro etish maktab o`quvchilarining nafaqat repertuarini boyitib boradi, balki ularning milliy ma`naviyatimiz, madaniyatimizga bo`lgan muhabbatini oshiradi, umumiy dunyoqarashlarini kehgaytiradi va axloqiy tuyg`ularining shakllanishiga yordam beradi. Bu tuyg`ular g`oyat ko`p qirrali va xilma-xildir.

Musiqa ta`limi jarayonida ma`naviy fazilatning tarkibiy qismlari o`quvchi ongiga o`zaro birlik va aloqadorlikda singdiriladi. Xalq qo`shiqlari vositasida o`quvchilarda insonparvarlik, sadoqat, qanoat, mehr-muhabbat, adolatparvarlik, nafosat, e`tiqod, mehnatga ijobiy munosabat, din va bid`atni bir-biridan farqlash, tabiatga muhabbat, burch va huquqni anglash kabi yuksak ma`naviy fazilatlar shakllanib boradi.

Hozirgi kunda ta`lim-tarbiya oldida turgan asosiy maqsadlardan biri – yosh avlodga ajdodlarimizning asrlar davomida orttirilgan ma`naviy boyliklarini singdirish, ularda insoniy fazilatlarni qaror toptirish va muntazam rivojlantirib borish, vatan va millat oldidagi burch va ma`suliyatni his etishga o`rgatishdan iboratdir. Shunday ekan, bugungi yosh avlodni vatanparvar, tashabbuskor, fidoiy inson sifatida tarbiyalash muhim vazifaga aylandi. Buning uchun ularga milliy qadriyatlarni chuqur anglatish, qalbiga singdirish lozim. Busiz barkamol insonni, uning shaxsiyatini to`g`ri shakllantirib bo`lmaydi. Shuni yaxshi bilgan bizning bobolarimiz xonadonlarida milliy sozlarimiz devorda osilib turgan va bobolarimiz ushbu sozlarni chalishni hamda qo`shiq aytishni bilganlar. Ayniqsa, Qashqadaryo - Surxondaryo viloyatlarida do`mbira sozi, chanqovuz sozlari saqlanib, foydalanib, bobo momolarimiz tomonidan kuylar chalinib, terma va laparlar kuylangan. Lekin afsuski bu an`ana – qadriyatlarimizning davomiyligi hozirgi kunda ancha uzilishlarga uchramoqda.

Mana shu holatni oldini olish va o`sib kelayotgan yoshlarimizni milliy musiqa tinglashga, milliy sozlarimizni ijro etishga o`rgatish maqsadida prezidentimiz Sh.M. Mirziyoyev tomonidan yangi-yangi takliflar o`rtaga tashlanayapti. Milliy qadriyatlarimizni davom ettirish maqsadida Prezidentimiz Sh. Mirziyoyev ta`kidlaganlaridek barcha umumta`lim maktablarida har bir o`quvchi maktabda bitta milliy cholg`u asbobini o`rganib chiqishi shart²⁸. Bugun har bir maktab o`quvchisi biron bir musiqa asbobni chalishni o`rgansa, o`smirlarning barchasida toza insoniy tuyg`ular kurtak yoza boshlaydi. Bo`sh vaqtlarini faqat internet o`yinlari, ijtimoiy tarmoqlarda sarflamay san`atga safarbar etadilar. Bu ularning kelajak sari intilish istaklarining ortishiga ham xizmat qiladi. Mashhur yozuvchi Stendal aytadiki "Komil musiqa qalbni shunaqa larzaga keltiradiki, bu hissiyotni sevimli mavjudotlardan bahra olayotgan kabi holatda bo`lganidek his etasiz, ya'ni musiqa, so`zsiz dunyoda bor bo`lgan eng yorqin baxtni ato etadi".

²⁸ Ma`rifat - gazetasi 12.09.2020 yil. Prezident Sh.M. Mirziyoyev "Har bir o`quvchi musiqa chalolsa

Foydalanilgan adabiyotlar:

1. Ma'rifat - gazetasi 12.09.2020 yil. Prezident Sh M Mirziyoyev "Har bir o`quvchi musiqa chalolsa...!"
2. T.Ye.Solomonova. O`zbek musiqasi tarixi T.1981 y. (11-12-betlar);
3. Karomatov F.M. O`zbek xalqi muzika merosi. XX asr. 1-kitob.T 1982 Fitrat
4. "O`zbek klassik musiqasi va uning tarixi". - T.Fan. 1993 y

O`ZBEK XALQ CHOLG`ULARI ANSAMBL IJROCHILIGI FAOLIYATING TARIXI VA TARAQQIYOT BOSQICHLARI

Abdullayev Ravshanjon Sheraliyevich

*Qarshi DU, Cholg`u ijrochiligi va vokal
san`ati kafedrasi o`qituvchisi*

Umarova Shaxnoza

*Qarshi DU, Cholg`u ijrochiligi
yo`nalishi 2-kurs talabasi*

Annotatsiya: Ushbu maqolada o`zbek milliy musiqa san`atiga ansambl tushunchasining kirib kelish tarixi hamda turli davrlardagi faoliyati haqida fikr yuritilgan. Sharq mutafakkirlari, musiqashunos olimlari va atoqli sozandalarining cholg`u ijrochiligi va ansambliga oid qarashlari hamda musiqiy merosi keng yoritilgan.

Kalit so`zlar: Madaniyat, jo`navozlik, ansambl, risola, hofiz, cholg`uchilar, xalq cholg`ulari, konservatoriya.

Har bir xalqning buyuk o`tmishidan darak beruvchi boy madaniyati uning aslini belgilaydi. Bu madaniyat, qadimdan ushbu elatlar va millatning moddiy va ma`naviy ravnaqi yo`lida xizmat qildi va xizmat qilib kelmoqda. Shuningdek, uni boshqa xalqlar urf-odati, an`ana va qadriyatlaridan keskin farqlanishini belgilab berdi. O`zbek xalqi ham xuddi ana shunday o`zining boy tarixi, qadimgi madaniyati va o`chmas musiqa san`ati bilan dunyo musiqa madaniyati rivojiga ulkan hissa qo`shgan tarixiy xalqlar sirasiga kiradi. Ushbu san`at otadan-o`g`ilga, onadan-qizga, avlodlardan avlodlarga, ustoz-shogirdga an`ana bo`lib o`tib, yashab kelmoqda. Buni isboti sifatida bugungi kunda mamlakatimizda qad ko`tarib turgan tarixiy obidalar, arxeologik topilmalar, miniatyura san`atida aks etgan rasmlar, me`morchilik, xalq og`zaki va yozma ijodida tasvirlangan san`at asarlari orqali ko`rishimiz mumkin.

Tarixiy manbaalardan ma`lumki, nafaqat O`rta Osiyoda jumladan, O`zbekiston Respublikasi hududida azal-azaldan madaniyat, musiqa va san`at yuksak darajada rivojlangan. Mamlakatimizning turli hududlari, vodiy-u, vohalarida olib borilgan arxeologik qazilmalari natijasida topilgan tasviriy san`at yodgorliklarida buni yaqqol ifodasini topganligini ko`rishimiz mumkin. Hattoki, ularda ilk jo`navozlik na`munalari aks etganligini guvohi bo`lamiz. Bu o`z o`rnida

joʻrnavoqlikning oʻsha davrdanoq mavjud boʻlganligidan dalolat beradi. Musiqada ansambl masalalariga oid maʼlumotlar Farobiy, Marogʻiy, Kavkaviy, Darvesh Ali Changiy, soʻngi yillarda Fitrat kabi oʻzbek musiqa sanʼati nazariyasi, tarixi va amaliyotida munosib xizmat koʻrsatgan buyuk allomalar, musiqashunos olimlar risolalarida qimmatli maʼlumotlar keltirilgan. Tarixiy manbaalarda musiqa sanʼatining aniq bir yoʻnalishlari xususida aniq maʼlumotlar berilgan boʻlsada, xonanda yoki yakka sozandaga joʻrnavoz sifatida milliy cholgʻularda hamohang boʻlganligidan dalolat beradi. Aynan oʻsha jarayonda ansambl termini yoki ansambl turlari xususida aniq fikrlar keltirilmagan boʻlsada, hayotiy tajribalar va ijrochilik anʼanalari, dasta, guruh yoki jamoa boʻlib ijro etish amaliyotning oddiy amallari ekanligidan dalolat beradi. Jumladan, XVII asrda yaratilgan Darvesh Ali Changiyning risolasida bayon etiladiki: - «Ilk musiqa saboqlarini Darvesh Ali otasi Mirzo Ali Changiydan oʻrganadi. Keyinchalik oʻzidan avvalroq ijod etgan mashhur musiqa arboblari Xujand Jaʼfar Qonuniy, Ali Doʻst Nayi, Hasan Kavkabi, Hofiz Mahmud, Hofiz Miraq Ibn Majruhiylardan musiqa ijrochiligiga xos va umumxloqiy, insoniylik fazilatlarini saboqlarini oʻrganadi. Changiyning musiqa risolasida qayd etilgan oʻsha davr musiqa hayotida juda koʻp hunarmand kishilar ham musiqa ijrochilik amaliyotida qizgʻin ishtirok etishgan. Jumladan, tikuvchi Boqiy Dirziy, Royanda Tabib, Abdulkarim Qoziy, Munajjim Boqiy Shohidiy, Hofiz Qosim Bazzoz, Rirmuhammad Kulollar cholgʻu asboblarida zoʻr mahorat bilan kuy ijro etishgan.» Bu esa sozandalarning jam boʻlishi ansamblga bir ishora boʻlishi ehtimoldan xoli emas.

XVI - XVII asrlarga kelib, Buxoro, Samarqand, Xiva va Qoʻqon vohalarida madaniyat ravnaqi tobora yuksala boshlaydi. Musiqiy dunyoqarashlari bir tomondan kishilarni oʻzaro uzviy bogʻlanishi musiqa ravnaqini rivojiga katta taʼsir oʻtkazdi. Saroy ayonlari uchun maxsus sozandalar birlashtirilgan va ularga alohida rahbar tayinlangan.

Saroy ayonlari uchun hozir boʻlgan sozandalar oʻz rahbarlariga itoatda boʻlib, musiqiy qonun qoidalarga qatʼiy rioya etishgan.

Odatda, joʻrnavoqlikning asosiy negizini musiqiy sozlar majmui tashkil etadi. Har bir cholgʻu asbob esa joʻrnavoqlikda alohida oʻringa va tovush koʻlamidan kelib chiqqan holda muhim maqomiga egadir. Alisher Navoiy “Mahbub ul qulub” asarida har bir sozga alohida taʼrif berib ularni nechogʻliq musiqa olami uchun muhim ekanligini taʼriflab oʻtadi.

XX asrning allomalaridan biri Abdurauf Fitrat oʻzining “Oʻzbek xalq klassik musiqasi tarixi” nomli risolasida oʻzbek musiqasini juda boy tarixi borligi haqida fikr yuritadi. “U bir musiqaki, yolgʻiz oʻzining klassik qismida uch yuzdan ortiq kuy saqlagan: Bir musiqaki, bu kun oʻn beshga yaqin cholgʻuning egasidir, bir musiqaki oʻzining tekshirishga loyiq nazariyasi, usuli bor: uni maqtovgʻa sazovor deganlar toʻgʻri soʻzlaydilar” degan fikrni aytib oʻtgan.

Har bir davr va ijtimoiy hayot oʻz rivoji asosida ansamblarning tarkib topishini jonli jarayon bilan bogʻliqligini namoyon etib kelgan. Masalan: damli va urma cholgʻular ansambli doimo har bir davrda ham, oʻz uygʻunligi bilan amaliyotda mashhur boʻlib kelgan. Sozandalar ansambliga muhit va davr doimo

o'z ta'sirini o'tkazib kelgan. Eng avvalo unga bo'lgan munosabat muhim ahamiyat kasb etgan. Bunga XIX asr Xorazmda yuzaga kelgan musiqiy muhitni misol qilish mumkin.

O'z davrining donishmandi - Feruzshoh (Xorazm) davrida musiqa ilmiga e'tibor yuqori saviyada bo'lgan. Xiva xonligi muzofotida 32 ta sozandalar (guruhi) faoliyat ko'rsatishib, ularning har biri o'z dasturi va mahoratini namoyish etib shaxsan xon ruxsatidan so'ng o'z faoliyatini davom ettirgan. Maqom san'atini izchil yo'lga qo'yish uchun Feruzshohning nazorati ostida saroy sozandalari guruhi (ansambli) tuziladi. Bu ishga o'ta layoqatli hofiz va cholg'uchilar jalb etiladi. Keyinchalik malakali sozandalar safini doim to'ldirib borish maqsadida eng yetuk ustozlarga shogird tayyorlash vazifasi yuklatiladi. Shogirdlarga parda va usul tizimlarini kuy va ashulalarga mos masalalar o'rgata borilgan.

XX asrning boshlariga kelib, O'zbekistonda xalqimizning turmush tarzi o'zgarishi munosabati bilan musiqa san'atiga bo'lgan qarashlar ham tobora ijobiy tomonga o'zgarib bordi. Ijtimoiy hayot bilan birgalikda Respublikaning turli vohalarida jamoaviy mehnat tartibi tuzila boshladi. Zamonga moslashib vohalarda ham cholg'u sozlar ansamblini joriy qilish imkoniyat darajasida amalga oshirilib bordi. Davrning eng dolzarb asosiy g'oyalari ham jamoalarda yetakchi sozandalar ansamblini faoliyat ko'rsatishi edi. Bunday dastalarning tarkib topishi o'zbek musiqa me'rosida yangicha bir bosqich sifatida kirib keldi. Har bir sozandalar dastasi turli musiqiy cholg'ularni o'z tarkibiga olib, ommaviy ijro uchun mo'ljallangan.

XX asrning 30-50-yillarida musiqa sohasi keskin rivojlandi va vohalarni o'zining zabardast, o'ta didli musiqa ilmini o'ziga xos namoyondalari o'z faoliyatlarini boshlaydi. Bu o'rinda O'zbekistonda xizmat ko'rsatgan san'at arbobi, musiqa ustasi, mohir sozanda, tashkilotchi va murabbiy usta Ro'zimatxon Isaboev (Namangan 1885-1964 y.) tanbur cholg'usining ijrochisi alohida ta'kidlab o'tish joizdir. Ular tuzgan ansambl tarkibida Inomjon, Bahridin, Sharif xoji (g'ijjak), Mallavoy (chang), Ergashvoy (tanbur), Toshmirza (surnay) kabi sozandalar o'zbek milliy cholg'ularida ijrochilik faoliyatini olib borishgan.

1919-yilda To'xtasin Jalilov boshchiligida birinchilar qatorida xalq cholg'ulari ansambli tashkil qilindi. 1923 yilda Moskva shahrida o'tkazilgan butun Rossiya qishloq xo'jalik savdo ko'rgazmasida ishtirok etib, muvaffaqiyat bilan qaytishadi. Shundan so'ng, 24 nafardan iborat havaskorlik to'garagi dastasi o'z faoliyatini yuqori saviyada davom ettiradi. 1927-yilga kelib, O'zbekiston radiosi qoshida maqomchilar ansambli tashkil etiladi. Darhaqiqat, bu ansambl mumtoz musiqa sohasini mohir sozandalarining majmuasi edi. Ansambl tarkibida nayda Dadaali Soatqulov, Saydali Kalonov, qo'shmayda Hayrulla Ubaydullaev, changda Nig'matjon Do'stmuhamedov, Faxriddin Sodiqov, dutorda Abdusoat Vahobov, Orif Qosimov, tanburda Rixsi Rajabiy, Mahsudxo'ja Yusurov, g'ijjakda Imomjon Ikromov, Nabi Hasanov, doyrada Dadaxo'ja Sottiho'jaevlar faoliyat ko'rsatgan. Ularning asosiy maqsadi mumtoz musiqa me'rosi namunalarini ijro etish hamda musiqa san'ati ravnaqi yo'lida izchil maqsad sari borish edi. Bizning nazarimizda

ana shu davrdan boshlab, xalq ijrochilik san'atida xususan, guruh bo'lib ijro etish, ya'ni ansambl ijodida turlanish davri boshlanadi.

XX asarning 30-yillari o'rtalariga kelib, xalqlar do'stligini yanada mustahkamlash maqsadida adabiyot va san'at kunlarini tashkil qilish odat tusiga kirib bordi. Bu tadbirlarni yuqori saviyada tashkil etilishida aholi orasida manzur bo'lgan kuy-qo'shiqlar ijrosini tashkil etish o'ta muhim ahamiyat kasb etgan. Shu bois ham yirik ashula va raqs ansambllari tashkil etila boshlangan. O'z davrida bunday ansambllar tarkibida 20-30 nafardan iborat, sozanda va xonandalarni tashkil qilgan. Ular katta ansambllar sahnalarni to'ldirib o'sha davr mafkurasiga xos bo'lgan dabdaba va ulug'vorlik kayfiyatini yaratishga, shuningdek, yuqori ovoz jarangdorlikka erishilinishga harakat qilingan. Sozlar mumkin qadar ko'paytirilib, katta bir tovush guldastasini hosil etgan. Shu tarzda, davr taqozosi bilan amaliyotda turli xil ashula va raqs hamda dutorchilar ansambllari, turli vokal va orkestrlar jamoasi tuzilib, ijrochilik amaliyotida o'z faoliyatlarini davom ettirgan. 1950-yillar oxirida kelib, o'zbek mumtoz musiqasiga alohida e'tibor berilib, O'zbekiston radiosi qoshida maqomchilar ansambli tuziladi. Bu ansamblga o'z zamonasining eng yetuk maqomdon sozanda va xonandalari taklif etildi. Buni biz ansambl ijrochiligi amaliyotida eng nufuzli hamda mukammal jamoa deb hisoblaymiz. Ushbu badiiy jamoa, faqatgina 10 yillik faoliyati davomida shashmaqomning barcha nasr bo'limi musiqiy namunalarini va bir qator mushkilot qismlaridan asarlarni o'zlashtirib magnit tasmlarga yozdirishga muyassar bo'lishgan.

Radioning oltin xazinasidan joy olgan o'zbek musiqiy me'rosining ushbu namunalari kelajakning har bir yosh avlodiga an'anaviy ijro masalasida dasturi amal bo'lib, xizmat qilib kelmoqda. Haqiqatan ansambl ijrochiligining nafosatli xususiyatlarini va uning turli tarkiblariga tuzilishi imkoniyatlarini, O'zbekiston davlat konservatoriyasida 1972-yildan boshlab, o'z faoliyatlarini boshlagan ilm dargohi, ya'ni an'anaviy ijrochilik kafedrasida uzoq yillar davomida shu kungacha o'z faoliyatini davom ettirib kelmoqda. Aytish joizki, ansambl ijodiyotini asosiy mohiyati ham shundadir. A. Fitratning fikrlari ham, hazrat A. Navoiyning keltirgan she'riy misollarini zaminida ham ana shu ansambl ijrosidagi turfa ovozlarni jozibasi hamda mutanosibligi turadi. Biz doimo ijroda ana shu inson ruhiyatiga bir me'yorda ta'sir etuvchi ovozga erishadigan ansambllarni tuzishimiz maqsadga muvofiqdir. Tuzilgan ansambl tarkibida sozlarning sonidan qat'iy nazar, asosiy e'tibor ularning tarrannum (bir me'yor) sifatiga qaratilishi lozim.

Ayni paytda an'anaviy ansambllar mahalliy (lokal) o'ziga xos uslubiy xususiyatlar doirasida shakllanib borayotganligini ko'rish mumkin. Bunga Buxoro, Xorazm, Farg'ona - Toshkent, Samarqand, Andijon viloyatlarida faoliyat olib borayotgan maqom ansambllarini misol qilish mumkin. Aytish joizki, ansamblidagi ijodiyot juda sarmashaqqat va mushkul jarayonni o'z ichiga oladi. Uni yoshlar amaliyotiga singdirish sharafli ishlardan biri hisoblanadi. Zero, kelajagi buyuk davlatning kelgusida hozirgi yosh avlodni benazir ustozlar sifatida shakllana borishida ushbu tarbiya ham asos bo'lib xizmat qilishi shubhasizdir.

BO'LAJAK MUSIQA O'QITUVCHISINING CHOLG'U IJROCHILIK MALAKALARINI SHAKLLANTIRISH TEXNOLOGIYASI

Azizov Yorqin Samiyevich
Qarshi DU Musiqa ta'limi
kafedrası o'qituvchisi

Bo'lajak musiqa o'qituvchilariga cholg'uchilik bo'yicha kasbiy bilim va malakalarini singdirishda cholg'uchilikning o'ziga xos texnik shartlari bor, ularni o'zbek milliy cholg'ularidan biri bo'lgan, musiqa darslarini o'tishda eng qulay asboblardan hisoblanmish rubob sozi misolida ko'rib chiqamiz.

Umuman olganda har qanday cholg'u sozini mukammal o'rganishda ijrochilikning o'ziga xos muayyan texnik shartlari borligini unutmaslik kerak. Bu ko'proq cholg'u sozini chalishda barmoqlar harakati, notalar cho'zimlarini, sanog'ini nihoyatda aniq bajarish, applikator, pozitsiya, interval akkordlarni kuy yo'nalishini juda mohirlik, ephillik bilan bajarishni taqozo etadi. Shuning uchun ham har qanday cholg'u sozini o'rganish uchun asarlar tanlashda o'quvchini (talabani) texnik mahoratini rivojlantirishga yo'naltirilgan asarlar (mashqlar, etyudlar)ga ham alohida e'tibor beriladi.



Rubob cholg'usining ikki turi mavjud. Ulardan biri "texnik ruboblar" deb yuritiladi, ularning kosasi asosan fanerlardan ishlangan bo'lib, dastasi ham qo'lni yuritishga qulay qilib ishlangan bo'ladi.



texnik rubob

Ikkinchisi "o'yma rubob" deb nomlanuvchi ruboblar bo'lib, uning kosasi tut, yong'oq, o'rik kabi daraxtlardan ishlanadi. Ta'niqli sozandalar o'yma ruboblarning jarangi ancha mayin va o'ziga xos yorqin chiqishini ta'kidlaydilar.



o'yma rubob

Bo'lajak musiqa o'qituvchilari rubob sozida ijrochilik sirlarini o'rganishlarida uni ijro etishni o'ziga xos uslublaridan va texnik shartlaridan

xabardor bo‘lishlari talab etiladi. Bunga yana bir sabab umumta’lim maktabi o‘quvchilarini, ko‘pchiligi maktab badiiy havaskorlik to‘garaklariga rubob sozini o‘rganish uchun borishadi va ularning ko‘pchiligi ushbu cholg‘uni durustgina chala oladilar ham. Shu sababli o‘qituvchining o‘quvchilardan ustunligi ularning chalishda mahortli bo‘lishidan tashqari muayyan ijro uslublari va shartlarini yaxshi egallagan bo‘lishini taqqozo etadi.



Rubob odatda “mediator” bilan chalinib, uni harakatlantirishda mediatori yuqoridan pastga “V” va pastdan yuqoriga “V” tomonga yurgizish asos hisoblanadi.



Har bir zarbni shunday amalga oshirish kerakki, bunda mediator uchi simlar orasida tiqilib qolmasligi, tirnamasligi, ovoz tabiiy, mayin va erkin chiqishi zarur. Mediatorni simlararo erkin harakatlantirish, I, II, III simlarga ko‘chirish sezilarsiz amalga oshirishni, ixtiyoriy ohangni chiqara olish kerak, mediatori pastga, yuqoriga harakatini tez va sekinligi uni chalishdagi eng muhim texnik shartlardan biri hisoblanadi. Harakat tezlanishi bilan “rez” va “tremolo” elementlari hosil bo‘ladi. Tremola odatda sakkiztalik notalardan boshlanib o‘n oltitalik darajaga yetadi, uni yanada tezlashuvi natijasida “rez”lar paydo bo‘ladi. Rubob sozini chalishda “tremola” va “rez”larni o‘zlashtirish anchagina murakkab ijodiy jarayonni talab qiladi.

Rubob sozida tovush hosil qilish ustida ishlash musiqachilikning eng asosiy ishidir. Tovush hosil qilishni ochiq simlar (tovushlar “lya, mi, si,”) dan boshlash maqsadga muvofiqdir. Tovushni yetarlicha baholamaydiganlar asosiy vazifa sifatida epchil ijro etish malakasini asosiy o‘ringa qo‘yadilar, tovushga ortiqcha baho beradiganlar esa, aksincha, chiroyli tovushi bilan chalishga ko‘proq ahamiyat beradilar. Bizningcha, ijrochilik texnikasini yetarli darajada o‘zlashtirmay turib ohandor tovush hosil qilish ham mumkin emas.

Cholg‘u ijrochiligidagi yana bir texnik shartlardan bu “ligato” bo‘lib, u o‘ziga xos “kuylash” imkoniyatini yaratadi.

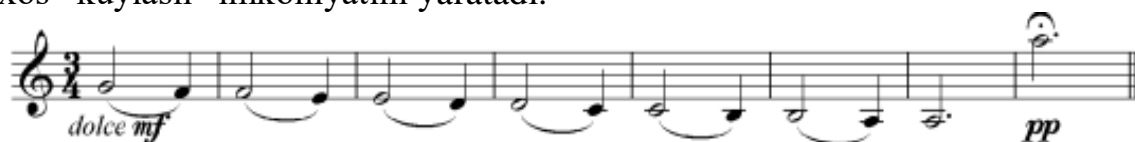

Uni o‘zlashtirishda o‘quvchi bir tovushdan boshlab bir necha tovushlarni uzviy bog‘lab, uni cho‘zimini va chiroyli tugallashga erishish zarur.

Shuni unutmash kerakki, ohangdor kuylarni ijro etishdagi asosiy kamchiliklar ko‘pincha tovushlarni oxirigacha yetkazmaslikdan va qo‘l harakatini tovushlar (pardalar) ustida mayin, sezilarsiz yurita olmaslikdan kelib chiqadi. Qo‘l pardalar ustiga erkin yurmasa, cho‘zimlar oxiriga yetkazilmasa, musiqiy tovushlar uzuq-yuluq bo‘lib qoladi.



Talaba musiqani xarakteriga qarab, bir xil tovushlarni har xil ohangda va turli usulda ijro etish ko‘nikmasini tarbiyalash ham muhimdir.

Yaxshi «legato» ning muhim sharti chalinayotgan tovushlarni yagona tizim sifatida, ya‘ni har bir tovush go‘yo o‘zidan oldingi tovushdan kelib chiqayotganidan tasavvur etishga o‘rgatishdan iboratdir. Tovush ohangdorli ko‘proq cholg‘uchini tovush pardalarini butun dastani boshidan oxirigacha to‘la va erkin bosa olishiga bog‘liqdir. Legato haqida gap borar ekan, shunga e‘tibor berish kerakki, legato shtrixi tovush chiqarishning boshqa usllari- non legato, portamento, stakkatolarni o‘zlashtirishning asosi bo‘lib hisoblanadi.

Asar ustida ishlashga ham alohida shartlar bo‘lishi kerak. Talaba har qanday jumla dinamikada ifodalanishini va bunga har xil darajadagi tovushlarni kuchayishi va so‘nishi bilan erishish mumkinligini tasavvur etish kerak. Kuzatishlar shuni ko‘rsatdiki, ko‘pchilik o‘rganuvchilarda tovushni uzoq cho‘zib kuchaytira olmaslik ko‘proq uchraydi.

O‘ZBEK XALQ CHOLG‘ULARINING TARKIB TOPISHI VA TARAQQIYOTI XUSUSIDA

Berdiyeva Dilobar Davronovna

*Qarshi DU, Cholg‘u ijrochiligi
va vokal san‘ati kafedrasi magistri*

Kalit so‘zlar: arfa, lira, kifara, chiltor, chag‘ona, musiqiy-etnografik, ud, rud, changqo‘biz.

Qadimiy xalq cholg‘ularimizning kelib chiqishi va paydo bo‘lish jarayoni uzoq o‘tmishga borib taqaladi. Ma‘lumotlarga qaraganda dastlabki musiqa cholg‘ulari eramizdan avvalgi XIIIming yillikda dunyoga kelgan, deb taxmin qilinadi. Mutaxassislarning fikricha, musiqachilikda dastlab urma zarbli cholg‘ular paydo bo‘lgan. Bu tushunarli. Chunki, eng qadimgi mehnat qo‘shiqlari ishning ritmik tuzilishi bilan bevosita bog‘liq. Keyin shovqinli cholg‘ular paydo bo‘ldi. Ijrochilar qarsak chalib ritmni ta‘kidladilar, shovqinli cholg‘ular ta‘sirini kuchaytirdilar. Ijrochi ayollarning chapak zarblari o‘ziga xos, takrorlanmas, go‘zal holatni vujudga keltirar edi. Keyinroq xalq ustalari tomonidan qamish yoki bambuk poyasidan surnay, hushtak, yana biroz o‘tgach esa nay (bo‘ylama, ko‘ndalang, ko‘p yo‘lli), naysimon hushtaklar, shiqildoqlar, chiltorlar (arfa, lira) va kifaralar²⁹ yasaldi. Vaqt o‘tib bu cholg‘olar yanada takomillashib (ko‘p yo‘lli, shuningdek zamonaviy ko‘p teshikli) naylar yuzaga keldi. So‘ngroq torli-mizroblil va torli-kamonchali mo‘siqa cholg‘ulari paydo bo‘ldi. Ulardan saroy a‘yonlarining marosimlarida, harbiy yurishlarida foydalanildi.

Qadimgi Sharq madaniyati quchog‘ida o‘zbek xalq cholg‘olari shakllandi. Ular ko‘p asrlik taraqqiyot davomida o‘ziga xos xususiyatlarini tovush tusini saqlab qoldi. o‘ziga xos tuzilishi tufayli nay, suriyay, tanbur, dutor, rubob, g‘ijjak, qobuzlar an‘anaviy shakllarda bizgacha yetib keldi.

O‘zbek xalqi 10 dan ortiq mukammal milliy cholg‘ularga ega. Har bir cholg‘uning o‘z dunyosi, falsafasi va tarixi bor. Ularning tarixi – xalq tarixidir. Shu bois til ojiz qolgan paytda cholg‘ular tilga kirar ekan, tarixning mislsiz ummonidan so‘zlar (nola qilar) ekan.[1;4]

XXasrning 30–40-yillarida uyushtirilgan arheologik ekspeditsiyalar (S.L.Tolstov, B.A.Vyatkin, M.B.Masson va boshqalar rahbarligida) natijasida O‘rta Osiyo madaniyatini, shu jumladan xalq cholg‘ularini o‘rganishda qimmatli ma‘lumotlarga ega bo‘lindi. Afrosiyob, Tuproqqal‘a, Ayratam (Ayratam frizi deb ataladi) kabi shaharlardan topilgan madaniy yodgorliklarda turli xil musiqa asboblari: lyutnya, tanbur, rubobsimon cholg‘u, qonun, ud, rud, chiltor, nay, burg‘u, surnay, karnay, hozirgi doiraga uxshash do‘mbira va shu singari cholg‘ular va ularda chalayotgan mashshoqlar tasvirlangan.

²⁹Lira (yun. lyra) — qad. torli tirnama yunon musiqa cholg‘usi. 7—11 torli bo‘lgan. Chap qo‘l barmoqlari bilan torlarni tirnab chalinadi. Epik va lirik she‘rlar ijrosiga jo‘r bo‘lgan L. (lirika so‘zi shundan). L.ning takomillashgan turi kifara deb ataladi.

Xalq cholg'ularini yig'ish va o'rganish bo'yicha olib borilgan ishlarda mashhur kompozitor, etnograf ³⁰ va pedagog V.A.Uspenskiy chuqur iz qoldirgan. Uning faol ishtiroki va harakati natijasida 1919 yili Toshkentda musiqiy-etnografik bo'lim ochiladi va u bu bo'limga rahbarlik qiladi. Bu bo'lim olib borgan ishlardan biri xalq cholg'ulari kolleksiyasini yig'ish va ularning ijrochilik imkoniyatlarini o'rganish bo'ldi.

O'zbek musiqasini o'rganish tarixida keng ko'lamdagi olim, iste'dodli folklorchi, pedagog V.M.Belyayevning xizmatlari ham kattadir. V.A.Uspenskiyning Turkmanistonda (1925-1926-yillarda) o'tkazilgan ekspeditsiyasi materiallari V.M.Belyayevning Sharq musiqa madaniyatini o'rganishi uchun katta turtki bo'ldi.

1933 yili Moskvada V.M.Belyayevning «O'zbekiston musiqiy cholg'ulari» nomli kitobi nashr qilinadi. Unda 50 dan ortiq cholg'ularning tavsiflari berilgan. Kitobda birinchi marta o'zbek xalq cholg'ulari ilmiy darajada sinflashtirilgan.[2;38]

Xalq cholg'ulari O'rta Osiyo aholisining turmushi va mehnat faoliyatiga singib, inson faoliyatining ajralmas tarkibiy qismiga aylandi. Cholg'ular jo'rligida qo'shiq, o'yin va kuylar xalqning katta-katta marosimlari va oilaviy bayramlarida ijro etilgani bizga ma'lum. Bayramlar ko'proq yil fasllari bilan bog'liq bo'lgan. O'rta Osiyoda «Navro'z», «Lola sayli», «Hosil bayrami», «Qovun sayli», «Uzum sayli» kabi mavsumiy bayramlar keng tarqalgan. Bunday ommaviy bayramlarni xalq cholg'u ansambllari, xonanda va sozandalar xamda raqqosalarsiz tasavvur qilish qiyin. Bayramlarda, madaniy marosimlarda ayniqsa karnay, surnay, doira, nog'ora va urma zarbli musiqa cholg'ulari keng qo'llanilgan.[3;4]

Musiqa cholg'ularini bir tizimga keltirish va ularni turlarga bo'lib tasniflash amaliyoti dastlab Hindistonda boshlangan. Bu ish eramizdan oldin boshlangan bo'lib, keyinchalik boshqa joylarda ham shu tizim mukammallashtirila boshlangan.

Insoniyat rivojlanishi davomida yaratilgan musiqiy cholg'ular, mantiqiy jihatdan olib qaraganda, birin-ketin paydo bo'lganligini kuzatish mumkin. Biz yuqorida qayd qilib o'tganimizdek eng avvalo urma zarbli cholg'ular, keyin havo vositasida tovush hosil qilinadigan – damli cholg'ular va undan keyin torli cholg'ulardunyoga kelgan.

Urma zarbli cholg'ularning o'zi, hosil qilinadigan tovush xususiyatiga ko'ra 2 turga bo'linadi. Bular: hosil qilinadigan tovush ma'lum balandlikka ega bo'lib, kuy ijro etish imkoniyati bo'lgan cholg'ular; faqat usul hosil qilishda foydalaniladigan, ma'lum musiqiy balandlikdagi tovushni hosil qilmaydigan cholg'ulardir.

Havo vositasida tovush hosil qilinadigan cholg'ular o'z navbatida: bevosita quvur ichida tovush hosil qilinadigan; til yordamida tovush hosil qilinadigan; havo yo'nalishini o'zgartirish asosida tovush hosil qilinadigan cholg'ularga bo'linadi. Torli cholg'ular: tirnab chalinadigan; urib chalinadigan; kamon bilan tovush hosil qilinadigan; mizrobli cholg'ular guruhlariga bo'linib ketadi.

³⁰ Etnografiya (etno... va ... grafiya), etnologiya, xalqshunoslik — jahondagi barcha xalqlarning, etnik birlikning turli tiplari, ularning kelib chiqishi (etnogenezi), turmush tarzi, urf-odatlarini, moddiy va ma'naviy taraqqiyot darajasidan qat'i nazar, teng holda o'zaro tafovuti yoki umumiyligi va o'xshashligini, ularning o'ziga xos xususiyatlarini o'rganuvchi maxsus fan sohasi.

Ba'zi musiqiy cholg'ular aynan biror guruhga kirmasdan u yoki bu guruhdagi ma'lum xususiyatlarni birlashtirgan holatda ham uchraydi. Masalan, changqo'bizdagi asosiy tovush temir, yog'och, suyak yoki qamish parchasini tebratish orqali hosil qilinsada, uni tinglovchilarga eshittirish uchun insonning og'iz bo'shlig'i rezonator vazifasini bajaradi. Bunda nafas olish va chiqarish uslubidan, ya'ni havodan foydalaniladi.

O'zbek an'anaviy cholg'ulari tarkibiga kiruvchi urma-zarbli cholg'ular orasida tovushi ma'lum musiqiy balandlikka ega bo'lganlari uchramaydi. Bu guruh cholg'ulari qatoriga doyra, nog'ora, safoil, qayroq, qoshiq, chindovul, tarelkalar kiradi. Ba'zi hollarda patnis, piyola kabi maishiy anjomlardan ham foydalaniladi.

Damli cholg'ularning tilli, naypachoqli, mushtukli turlari ham uchraydi. Quvurga to'g'ridan-to'g'ri havo jo'natish orqali tovush hosil qilinadigan qamish nay, g'ajir nay, nay cholg'ulari; til yordamida tovush hosil qilinadigan sibizg'a, qo'shnay, bo'laman cholg'ulari; naypichoq yordamida tovush hosil qilinadigan surnay; mushtuk yordamida, tovush hosil qilinadigan karnay; sun'iy havo siqishmoslamasi yordamida tovush hosil qilinadigan sopol nay kabi cholg'ular milliy damli cholg'ular guruhini tashkil etadi.

Torli cholg'ular – ochiq tordan foydalaniladigan (chang, qonun) va torning ma'lum bo'lagini bosish orqali tovush balandligi o'zgartiriladigan (ruboblar, dutor, tanbur, g'ijjak va boshqa) cholg'ularga bo'linishi mumkin. Ammo torli cholg'ularda tovush hosil qilinishi sharoitiga ko'ra boshqacha tasniflanishi ham mumkin. Bunda ijro uslublariga ko'ra urma jarangli torli (chang), tirnama cholg'ular (dutor, do'mbira), mizrobli cholg'ular (qashqar rubobi, afg'on rubobi, tanbur, qonun), kamonli cholg'ular (qo'biz, g'ijjak, sato)ni sanab o'tish mumkin.

Foydalanilgan adabiyotlar ro'yxati:

1. Turapov Z. Ansambl (O'zbek xalq cholg'ulari). T.: 2007.
2. Mirzayev O'. Cholg'u ijrochiligi va ansambl. Navoiy -2019. 150 bet.
3. Mardayeva K.A. An'anaviy o'zbek musiqa cholg'u ijrochiligi. Termiz-2006.

MUSIQA DARSLARI SAMARADORLIGINI OSHIRISHDA TA'LIM TEXNOLOGIYALARINING O'RNI

M. Muradov

*Qarshi DU, Musiqa ta'limi
kafedrasi katta o'qituvchisi*

Qodirova Shodiya

*Qarshi DU, Musiqa ta'limi
yo'nalishi 4 kurs talabasi*

Islomova M.

*Qarshi istisoslashtirilgan
madaniyat maktabi yetakchi o'qituvchisi*

O‘zbekiston respublikasi mustaqillikni qo‘lga kiritganidan keyin ta’lim sohasida tub islohatlar olib borildi. Barcha o‘quv fanlari qatori musiqa ta’limida ham DTSlari joriy etilganligi milliy musiqiy merosdan to‘laqonli foydalanish imkoni beradi. Musiqa san’atining bu kabi imkoniyatlari yangi avlodni tarbiyalashda ularning barkamol shaxs bo‘lib yetishishlarida muhim manbaa bo‘lib xizmat qiladi. O‘zbek musiqa pedagogikasi azaldan “ustoz va shogird” an’analari ko‘rinishida takomillashib kelgan. Keyinchalik esa o‘qituvchilar asarlarni shogirdlariga nota yozuvlari orqali o‘rgata boshlaganlar.

Qadimgi Gretsiyada esa musiqa insondagi donolik, mardlik xususiyatlarini tarbiyalashi mumkin deb hisoblangan. Haqiqatan ham har bir san’at insonga ruhiy ta’sir ko‘rsatadi. Ayniqsa musiqa inson ruhiyatiga emotsional ta’sir etishda katta kuchga ega. Musiqa ta’limi – boshqa fanlar kabi tarbiyaning asosiy vazifasini boshqara oladi. Shu bilan bir qatorda musiqa yoshlarni jahon xalqlarining umuminsoniy musiqiy qadriyatlarini ham chuqur o‘rgatishini, xalqaro nufuzga moyil bo‘lgan madaniy durdonalardan bahramand bo‘lishini ta’minlaydi.

Musiqa san’at sifatida ijtimoiy ong mahsulidir. U kishining his tuyg‘ularini ifodalashi bilan birga u hayot voqeylik va davr in’ikosidir. Musiqa darsi jarayonining asosiy omillari sifatida quydagi faoliyat turlari mavjud: musiqani eshitib zavqlanish, qo‘shiq ijro etish, musiqa savodiga doir bilimlarni anglab olish, raqsga tushish va musiqa sadolari ostida turli harakatlarni bajarish, chapak va cholg‘u asboblari ijrosini maqsadli idrok etib borishdan iborat. Yuqoridagi maqsadni amalga oshirishda eng avvalo o‘quvchilarni tinglay olish madaniyatiga o‘rgatish kerak. Musiqiy tarbiya vazifalarini bajarish uni amalga oshirish uchun o‘quvchilarni tinglashga o‘rgatish kerak. Odamlarning aksariyat ko‘pchiligi jiddiy musiqani tinglashmaydi chunki uni tushunishmaydi. Tushunish uchun esa tayyorgarlik talab etiladi. Agar tayyorgarlik ko‘rilmasa bilim ham bo‘lmaydi. Tinglashga o‘rgatish qo‘shiq ijro etishdan murakkabroqdir. (masalan: simfonik musiqalar, opera va boshqalar) o‘quvchilarni musiqadagi yuksak badiiyligini tanishtirish lozim. Bunday asarlar o‘quvchilarni dunyoqarashini kengaytiradi va musiqiy didini tarbiyalaydi. Ko‘p sonli savodxon tinglovchilarni tarbiyalash uchun musiqa shaydolarini bolaligidan musiqani tushunishga va uni sevishga o‘rgatib borish lozimdir. Musiqani sevish – bu musiqani doim tinglash va uni ongli idrok etish demakdir. Musiqani tushunish – bu uni his etish, tahlil eta olish demakdir. Avvalam bor o‘quvchilarni tinch va boshidan oxirigacha asarni tinglashga o‘rgatishimiz kerak. O‘qituvchi o‘quvchilarga asarni tinglash jarayonida nimalarga etibor berish lozimligini aytib o‘tish kerak. O‘qituvchi musiqa tinglash davomida unga rahbarlik qilishi lozimdir. Eng muhimi tinglanayotgan asar o‘quvchilar yoshiga mos va esda qoladigan bo‘lishi lozimdir. O‘qituvchi tinglanayotgan asar mazmuni orqali axloqiy estetik tarbiya berishi lozim. Musiqa tinglashga o‘rgatishda o‘qituvchi oldiga qo‘yiladigan vazifalar:

- musiqa san’atiga havas uyg‘otish, musiqa tinglash va amaliy vositalar orqali ularni qiziqtirish bolalarda musiqiy extiyojini kuchaytirish, o‘quvchilarda badiiy taasurotlarni to‘plab borish. Shuning uchun ham musiqa madaniyati o‘qituvchisi, o‘quvchilarni ma’naviy, badiiy va axloqiy madaniyatining shakitlantirishi, milliy

g'urur va vatanparvarlik tarbiyasini amalga oshirishini, ijodiy mahoratning, nafosatda, badiiy didni o'stirishi, fikr doirasini kengaytirishi mustaqillik va tashabbuskorlikni muntazam ravishda shakillantirib borish lozimdir.

Musiqa madaniyati o'qituvchisining pedagogik mahoratlaridan eng birinchisi ta'lim-tarbiya sohasida ortirilgan tajribalarni o'rganishi, ilg'or o'qituvchilar tajribasi bilan bir qatorda oddiy o'qituvchilarning faoliyatlari ham o'rganishi lozim. Bu albatta ko'pgina muammolarni hal etishda yaqindan yordam beradi.

“Kadrlar tayyorlash milliy dasturi”da ko'zda tutilgandek, zamonaviy axborot texnologiyalari va kompyuter tarmoqlari negizida ta'lim jarayonini axborot bilan ta'minlash rivojlanib bormokda. O'quv-uslubiy, ilmiy, innovatsion, zamonaviy texnologiyalar mukammalashib, o'quv jarayoniga tatbiq etib borilyapti. Dars samaradorligini oshirish uchun innovatsion texnologiyalardan foydalanish yaqindan yordam beradi. Pedagogik texnologiya jarayonida o'qituvchi rahbarligida o'quvchi mustaqil ravishda bilim oladi, o'rganadi, o'zlashtiradi. Jumladan: “Musiqa olamiga sayohat” ushbu texnologiya boshlang'ich sinflarda o'tkaziladi. Sinf o'quvchilari bilan musiqa xaqida suhbat o'tkaziladi va ko'rgazmali qurollar yordamida musiqiy tasvirlar ko'rsatiladi va yozdiriladi. Bu texnologiyadan musiqani idrok etishda foydalanish yaxshi samara beradi. O'qituvchi o'quvchilarga yangi mavzu bo'yicha qisman ma'lumot beradi va guruxlarga musiqa nomlari yozilgan notalar tarqatiladi. O'quvchilarga ma'lum vaqt beriladi. O'quvchilar kuylar mazmuninni eshitib mavzu doirasida rasm chizishadi, mavzuni tushunib olishgach, bo'lingan guruhlarning notalarni doskada nota yo'llariga ketma-ketlikda yozadi.

Xulosa qilib aytadigan bo'lsak musiqa ta'limi samaradorligini oshirishda ta'lim texnologiyalari muhim o'rin tutadi.

Foydalanilgan adabiyotlar:

1. D.Karimova Musiqiy pedagogik mahorat asoslari. T.: Iqtisod-moliya. 2008 y. 104 b.
2. Sharipova G. Musiqa o'qitish nazariyasi va metodikasi. T.: TDPU. 2012 y. 126 b.

MUSIQA O'QITUVCHISINING KASBIY MAHORATIGA QO'YILADIGAN ZAMONAVIY TALABLAR

Ismoilova M.E.

*Qarshi DU, Cholg'u ijrochiligi va vokal
san'ati kafedrasida dotsenti, p.f.n*

Qudratova G.A.

*Qarshi DU, Cholg'u ijrochiligi va vokal
san'ati kafedrasida magistri*

Annotatsiya: maqolada musiqa fanining maqsad va vazifalari, musiqa o'qituvchisi kasbiga qo'yiladigan zamonaviy talablar, musiqa darslarini tashkil etish jarayonlari, musiqa o'qituvchisi oldida turgan vazifalar bayon etilgan.

Kalit so'zlar: Musiqamadaniyati, asar tahlili, musiqaviy did, badiiy did, estetika, zamonaviy ta'lim, zamonaviy pedagog, san'at.

Insoniyat yer yuzida paydo bo'lgan davrlardan buyon ilm olishga va shu ilmni kelajak avlodga yetkazishga harakat qilib keladi. Vaqtlar o'tgan sayin zamon rivojlanib, tezlashib bormoqda va ilm olish yo'lini ham ilm o'rgatish usullarini bir muncha osonroq va qulay qilib qo'yimoqda. Avvallari bir ma'lumotni topish va qidirish zaruriyati yuzaga kelganda qanchadan qancha kitoblar varaqlanib, qanchadan qancha ko'z nuri to'kilgan bo'lsa, hozir bir deganda butun umr ham yetmaydigan ma'lumotlar manbasiga duch kelish mumkinki, bunday qulaylikdan shoshib qolasan goho kishi. Ammo bunday imkoniyatlar kishilarni kattadan-katta muvafaqqiyatlarga erishishiga sabab bo'lgani holda anchayin dangasalikka, tayyorga ayyorlikka o'rgatib qo'yayotgandek nazarimda. Bugun internet, innovatsion texnologiya, nanotexnologiya, sun'iy intellekt kabi tushunchalar kirib bormagan sohaning o'zi yo'q va bu XXI asrning zaruriy talabi hamdir. Bunday yangi texnologiya va atamalar ta'lim sohasini ham cheklab o'tmaganki, anchayin qulayliklar, afzalliklar yuzaga keldi, kishilar ishini osonlashtirib, muammolarga yechim topildi. Lekin, shu bilan bir qatorda ta'lim sohasidagi bu o'zgarishlar yengilliklar yaratibgina qolmay qanchadan qancha muammo va masalaga sabab bo'layotgani ham sir emas albatta. Avvallari ko'proq ta'lim bilan shug'ullangan o'qituvchi muallimlar endi o'quvchilarni tarbiyasi va axloqi bilan ham shug'ullanishga majburdir. Shunda bir savol tug'iladi: Yoshlar axloqi, tarbiyasi vahatto ta'limiga bo'lgan e'tiborning susayishiga internet va yoyinki innovatsion texnologiyalar sababmi? Internet bo'lmagan vaqtlarda hamma narsa joyida hech qanaqa muammolar bo'lmaganmi? Yo'q aslo unday emas! Yoshlar ta'limida va tarbiyasida yuzaga kelayotgan muammolarning barchasiga ham zamonaviy texnologiyalar aybdor emas, bu bizning obyektga qaysi tarfdan qarashimizga bog'liq. Ta'lim sohasi haqida gap ketganda albatta bu mavzuning markazida o'qituvchi shaxsi va kasbi turadi. Ta'limni tarbiyadan ayro tasavvur etmaganimizdek, ta'lim dargohi bo'lmish maktablarni ham o'qituvchilarsiz tasavvur eta olmaymiz. Zero, maktab ilm o'chog'i, murabbiy esa o'quvchi qalbining quyoshidir. Prezident Sh. Mirziyoyev aytganlaridek, "Maktab bu – hayot mamot masalasi, kelajak masalasi. Bu masalani davlat, hukumat va hokimlarning o'zi hal qilolmaydi. Bu butun jamiyatning ishi, burchiga aylanishi kerak. Maktabni o'zgartirmasdan turib, odamni, jamiyatni o'zgartirib bo'lmaydi."

Shunday ekan, texnika va kompyuterlar asrida o'qituvchi kasbiga ham bir qator zamonaviy talablarni oldiga qo'yadiki, endi ta'lim va pedagog so'zlarini zamonaviy ta'lim, zamonaviy pedagog deb atashni taqazo etadi. Zamonaviy pedagog deganda esa zamon bilan hamnafas, yangiliklardan xabardor, jamiyat hayotidagi o'zgarishlarga befarq bo'lmagan pedagog nazarda tutiladi. Hozirgi kunda esazamonaviy o'qituvchi va murabbiylarimiz oldida bir qator vazifa va muammolar turibdiki, ularni bartaraf etmasdan turib, ta'lim olishning yuz foiz samara beradigan yo'llarini topolmaymiz. Maktabdagi har bir fanning o'qitilishidan ko'zlangan maqsad va vazifalar bor. Chunki har bir fan yoshlarning yuksalishiga, hayotdagi o'z o'rnini topishda xizmat qiladigan manbadir. Ayniqsa, amaliy fanlar yosh avlod ongi, salohiyati va sog'ligi uchun juda muhim va kerak. Shu borada musiqa madaniyati fanining ham o'z o'rnini va mavqei o'quvchi yoshlar

uchun, ularning intellektual salohiyati va estetik madaniyatini shakllantirishda katta rol o'ynaydi. Zero, davlatimiz rahbari ta'kidlaganidek, "Dunyo shiddat bilan o'zgarib, barqarorlik va xalqlarning mustahkam rivojlanishiga rahna soladigan turli yangi tahdid va xavflar paydo bo'layotgan bugungi kunda ma'naviyat va ma'rifatga, axloqiy tarbiya, yoshlarning bilim olish, kamolga yetishga intilishiga e'tibor qaratish har qachongidan ham muhimdir." Shunday ekan bugungi kunda musiqa o'qituvchisidan ham o'z darslarini samarali tashkil qilishda anchayin mas'uliyatlilik talab qilinadi. Chunki, musiqa o'qituvchisining oldida shundayin vazifalar borki, yoshlarni vatanga muhabbat va sadoqat, mehnatsevarlik va axloqiy tushunchalarning yuksak ko'rinishlari uchun xizmat qiladi. Ayniqsa, yoshlar ongi va ma'naviyatiga tahdid solib turgan "Ommaviy madaniyat" ta'siriga berilmaydi, aksincha, musiqiy didi yuqori bo'lib, har xil buzg'unchi ta'sirlardan himoyalangan ko'rinishda voyaga yetadi. Hozirgi vaqtdagi musiqa madaniyati faniga qo'yiladigan talablar quyidagilardan iborat:

1. Musiqa darsi ta'lim berish, rivojlantirish va tarbiyalash funksiyalarini umumiy tarzda amalga oshirilishini nazarda tutadi. O'quvchining shakllanishi uchun zarur bo'lgan barcha jihatlariga ta'sir o'tkazadi, ya'ni, o'quvchining musiqiy bilimlarini oshirish bilan birga aqliy salohiyati va qobiliyatlarini rivojlantiradi, dunyoqarashini, axloqiy, estetik, irodaviy fazilatlarini, mehnatga munosabatini uyg'otadi va shakllantiradi.

2. Musiqa darslari o'tilishi shakliga ko'ra qat'iy tizim bo'yicha olib boriladi: darsning maqsadlari va vazifalari belgilab olinadi, musiqiy material tushintirilib, mustahkamlash va takrorlash hamda uy vazifasi berishdan iborat bo'ladi. Musiqaviy faoliyat turlari o'zaro bir-biri bilan bog'langan bo'lishi va bir-birini to'ldirishi kerak.

3. Dars ta'limiy shaklda bo'ladi: u tarbiyaviy ta'sir o'tkazadi, tushinish uchun qulay hisoblanadi, musiqa asarlarini puxta va oson tarzda o'zlashtirilishiga, musiqaviy malaka va ko'nikmalarning shakllanishiga imkon beradi.

4. Dars mazmuni o'quv dasturi asosida o'tilib, u boshqa darslar tizimidagi bo'g'inlarni qamrab oladi. Ilgari qanaqa asar o'rganilganini va maktab o'quvchilari mazkur darsdan keyin nimalarni o'rganishlari zarurligini hamisha yodda tutish shart.

5. Musiqa darslariga tayyorgarlik ko'rish va o'tish chog'ida yangi pedagogik texnologiya asosida o'qitish va tarbiyalash, zamonaviy psixologik-pedagogik va metodik yondoshish hisobga olinadi.

O'qituvchi, shuningdek, musiqa madaniyati darslarini tashkil qilayotganda maktabdagi aniq vaziyatni: musiqa darsiga doir jihozlarni, texnikaviy vositalarni, mahalliy uslublar va tabiiy shart-sharoitlarni hisobga oladi va albatta musiqa darslarini tashkil etuvchisi bu musiqa o'qituvchisidir. Dars uchun mo'ljallangan 45 daqiqa davomida musiqa o'qituvchisi o'z darsining rahbaridir. U ham boshlovchi, ham aktyor, ham xonanda, ham sozanda ham kayfiyat ulashuvchidir. Musiqa o'qituvchisi oldida ham bir qator vazifalar yotadi, bular quyidagilar:

- o'quvchilarning musiqa san'atiga bo'lgan qiziqishlarini oshirish;
- musiqaviy - badiiy didni rivojlantirish;

- o'quvchilarda -musiqa haqida bilim va malakalarni tarkib toptirish;
- musiqa faoliyatlari jarayonida badiiy ijodkorlik his-tuyg'ularini rivojlantirish;
- asarlarning badiiy-g'oyaviy mazmuni vositasida bolalarni axloqiy-estetik tarbiyalash;
- musiqa darslari jarayonida kasb- hunar va mehnatga havas uyg'otish.
- musiqiy sozlarda yaxshi ijro mahoratiga ega bo'lish;
- zamonaviy AKT texnologiyalarini o'zlashtirgan bo'lishi;
- o'tilayotgan har bir mavzuning nazariy qismini o'zi puxta bilib, uni o'quvchilarga yetkaza olish qobiliyatiga ega bo'lishi;
- har bir o'quvchining individual qobiliyatini payqab, uni yuzaga chiqarishga harakat qilishi; kabi vazifalardir. Eng asosiysi esa o'z kasbini sevishi va bolalar bilan til topisha olishi zarur. Qachonki kasbini hurmat qilgan va yaxshi ko'rgan o'qituvchi o'z oldiga qo'ygan barcha maqsadlariga yetadi.

Musiqa fanlariga qiziqishni oshirish, bolalarni milliy g'urur va milliy ruhda tarbiya qilishda musiqa fanlarining ahamiyati naqadar katta. Shu maqsadda O'zbekiston Respublikasi Prezidenti Shavkat Mirziyoyev 2022-yil 2- fevral kuni "Madaniyat va san'at sohasini yanada rivojlantirish to'g'risida"gi qarorni imzoladi.[1. PQ-112-son] Unga ko'ra, 2022/2023-o'quv yilidan boshlab ta'lim muassasalarida o'quvchi va talabalarning madaniy bilim va ko'nikmalarini oshirish, yosh iste'dodlarni aniqlash va qo'llab-quvvatlashga qaratilgan bir qator chora-tadbirlar amalga oshiriladi. Maktab o'quvchilariga esa milliy musiqa cholg'ularidan kamida bittasini chala olish mahorati o'rgatiladigan, hamda bu haqda ularning ta'lim to'g'risidagi hujjati (shahodatnoma)ga tegishli qayd kiritiladigan bo'ldi. Musiqa fani o'qituvchilari esa milliy cholg'ulardan kamida bittasini, 2023/2024-o'quv yilidan boshlab kamida uchtasini chala olish mahoratiga ega bo'lishi, bu qilinayotgan ishlarning barchasi yoshlarning milliy ruhda ta'lim olishiga, xalqimizning azaliy qadriyatlariga hurmat bilan voyaga yetishlari uchun qilinayotgan sa'y-harakatlardir.

Xulosa qilib aytganda, yosh avlod tarbiyasi bilan shug'ullanish bu ma'suliyatli vazifa. Kelajak avlodning kamol topishi, hayotda o'z o'rniga ega bo'lishi, yuksak marralarni zabt etishi, el-yurt, vatan ravnaqiga hissa qo'shadigan kadrlar bo'lib ulg'ayishlarida ustoz murabbiylik kasbining o'rni beqiyosdir. Zotan, o'qituvchi qalb me'moridir. U birgina so'zi bilan murg'ak qalbni sindirib qo'yishi va aksincha birgina so'zi bilan jon tomiriga hayot baxsh etganday, shogirdi hayotidagi ulkan zafarlar sababchisiga aylanishi mumkin ekan. O'qituvchilik kasbi eng mas'uliyatli va sharafli kasbdir.

Foydalanilgan adabiyotlar:

1. O'zbekiston Respublikasi Prezidentining 2022-yil 2- fevraldagi "Madaniyat va san'at sohasini yanada rivojlantirish to'g'risidagi" qarori. PQ-112-son <https://lex.uz/uz/docs/-5849580>
2. Ortiqov, Tohirjon. Musiqa o'qitish metodikasi -T.: Muharrir nashriyoti, 2011. - 196 b.

3.M.Ashurov Oliy ta'lim muassasalari talabalarida milliy g'urur va iftixor tuyg'ularini rivojlantirish metodikasini takomillashtirish. –T.: «Fan va texnologiyalar nashriyot-matbaa uyi», 2022. -140 б.

4.Masaru Ibuka: Uchdan keyin kech. -T: Akademnashr,-2021. -288 bet

DUTOR IJROCHILIGIDA O`QITUVCHINING IJODIY YONDASHUVI

Umarova Malika Shuxrat qizi

Qarshi DU, Cholg`u ijrochiligi va vokal san`ati kafedrasi magistri

Annotatsiya: Ushbu maqolada dutor sinfi o`qituvchisining kasbiy mahoratidamda dutor ijrochiligining dastlabki jarayoni haqida fikr mulohazalar bildirilgan.

Sharqning musiqiy cholg`ulari eng qadimiy o`ziga xos jonli san`atdir. Ana shunday cholg`u sozlardan biri - Dutor – o`zbek xalqining madaniyati bilan tarixan chambarchas bog`liq san`at ramzidir.

Dutor – chertib chalinadigan qo`sh torli musiqiy asbob bo`lib, O`zbekistonda va qo`shni Sharq mamlakatlarida yashayotgan o`zbek, tojik, turkman va qoraqalpoq xalqlari orasida keng tarqalgandir.

O`zbek xalqining ma`naviy merosi mazmunida dutor cholg`usi ijrochiligi aloxida o`ringa ega. “Musiqqa san`atidagi asosiy faoliyatlardan biri cholg`u ijrochiligidir. Zo`r ijroni tinglab, lazzat, quvonch, ilhom tuyg`ularini his etamiz yoki yunonlar aytganidek, «katarsis» – ichki, ruhiy poklanish va yangilanish jarayonini boshdan kechiramiz.”³¹

Musiqqa qaysi xalq tomonidan yaratilgan bo`lsa ham, hammaga tushunarli. Uni hammaga tushunarli qilib ijro etish san`atini o`rgatish esa biz o`qituvchilarning vazifamizdir.

Cholg`u asboblari ta`limi orasida dutor ta`limi alohida o`rin tutadi. San`at yo`nalishida dutor cholg`usi ijrochili bo`yicha bilim olayotgan o`quvchi-ijrochi faqat o`zbek xalq musiqasi bilangina cheklanib qolmasdan, qardosh xalqlar yaratgan musiqqa asarlari va jahon musiqachilari ijro etadigan musiqalarni o`rganishlari va ularni yuksak darajada mahorat bilan ijro etib musiqqa ixlosmandlarini baxramand etishlari lozim.

Abdurauf Fitrat tomonidan ham yuksak darajada mahoratlidutor ijrochilik uslubi fikr mulohazalar bildirilgan. U «Bu kunlarda bizning eng mashhur dutorchimiz samarqandlik Hoji Abdulaziz qo`lini taxtaga urmay chalg`oni uchun uning dutori havas bilan tinglanadir»³², – deb dutor ijrochiligining o`ziga xos jihatlariga e`tibor berib o`tadi. Shuningdek J.Rasultoyev o`zbek dutor ijrochiligiga doir risolasida ta`kidlaganidek: “Musiqqa madaniyatimizda sof ma`nodagi muallim ustozning o`zi, ayni paytda u ham murabbiy, ham sozanda san`atini o`zida

³¹Qodirov R.G'. Musiqapsixologiyasi. - T.: Musiqqa, 2005. -9 бет

³²Fitrat.A. «O`zbekklassikmusiqasivauningtarixi» T., 1993.28-29-бетлар.

mujassamlashtirgan shaxs hisoblanadi. Shu tufayli o`rgatish-o`rganish jarayonining o`ziga xos siru asrorini bilmay turib bu an`ananing xususiyatlarini to`lalgicha anglab ololmaymiz”.³³

Dutor ijrochiligidai ijrochilik mahoratini oshirishda yaxshi sozga ega bo`lish, dutorni aniq va tiniq sozlash hamda gamma va etyudlarning ijro etishning ahamiyati katta. Gammalarni turli zarblarda chalib, o`ng qo`l harakatini oshirishda gammalar katta yordam beradi. Gamma ustida ishlagandan so`ng , albatta etyud chaldirish shatr. Etyudni ijrochilik mahoratni oshirishda mustaqil mashg`ulotlar vaqtini ham to`g`ri taqsimlashning ahamiyati kattadir. Chiroyli tovush chiqarish uchun ham etyud tanlay bilish zarur.

Gamma etyudlar takrorlangandan so`ng asar ustida ishlab, berilgan asarni eshitib ko`rib, talabaning xatolarini to`g`rilab borish o`qituvchining vazifasidir. Shu bilan birga talabaga berilgan asar sanog`i, kuyni sanab yoki shu sanog`da dirijyorlik qildirib asar ustida ishlansa, talaba dirijyorlik faniga ham yaxshi tayyorgarlik ko`rishi va asar sanog`ini tez o`zlashtirishi mumkin.

Asar dutorda chalganda talabaga iloji boricha notani kuylab ijro qilsa , talabaning eshitish qobiliyati va solfedjio fanidan o`zlashtirishiga katta yordam berishi mumkin. Shuningdek, o`qituvchi va talaba asarni birgalashib ansambl bo`lib ijro etishsa, talabada eshitish, idrok etish qobiliyati hamda ijrochilik mahorati o`sadi.

O`quvchining dutor ijrochiligi mahoratini oshirishda mustaqil ta`limni to`g`ri tashkil eta olishi muhim omil hisoblanadi. O`quvchi, ijrochi-sozandaning har kuni o`z ustida mustaqil ishlash vaqtini taxminan quyidagicha taqsimlash mumkin:

- 15 daqiqaochiqtordazarbmashqlardaishlash.
- 30 daqiqagammalarvauchtovushliklarustidaishlash.
- 30 daqiqaetyudvamashqlarbilanishlash.
- 30 daqiqa asarlardagi murakkab joylar ustida ishlash.

Shuningdek, o`quvchi konsert ijrosi uchun tayyorlanishi kerak bo`lgan badiiy asar ustida taxminan bir, ikki soat ishlashi lozim. Melizmlar ham shular jumlasiga kiradi. Bunday taqsimlashda tinimsiz shug`ullanishi ko`zda tutilmadi. Ikki soatdan so`ng yana ikki soat yoki har bir soat orasida ozgina dam olinsa maqsadga muvofiq bo`ladi. Musiqa ijrosini tarbiyalashda dastlab musiqa, so`ngra texnik imkoniyat, undan keyin dinamika, badiiy ijroustida ishlash deyish xato bo`ladi. Chunki asarning barcha jihatlari bir vaqtda o`zaro bog`liq holda olib boriladi.

O`quvchining musiqa sohasiga qo`ygan birinchi qadamidan boshlab butun ijodiy faoliyat davomida bu yondashuv jarayonlari davom etadi. Kichik shakldagi badiiy asarlarni o`quvchi qancha ko`p ijro etsa, unda kompozitorlar va bastakorlar uslubi haqida tushunchalar paydo bo`ladi.

Musiqa asarining mazmunini diqqat bilan aniq va chuqur tahlil qilsak , bu sohaning o`z qonuniyatlari borligini ko`ramiz.

³³ Rasultoyev.J.K. O`zbek dutor ijrochiligi. T.-1997. 34-bet

O'quvchining notani varaqdan o'qib chalishi ham ijro mahoratidagi eng zarur yutug'i hisoblanadi. O'quvchi nota o'qishi uchun kerakli bo'lgan bilimlarni egallagandan so'ng, avval osonroq bo'lgan asarlarni ko'rib chiqishi zarur.

Shuning uchun dutorda ijrochilik mahoratini shakllantirishni ma'lum maqsad asosida tizimli ravishda oddiydan murakkablik tomon bosqichma-bosqich amalga oshirish maqsadga muvofiqdir. Dutorda chalinadigan mashqlarning maqsadli bo'lishi zarur. Avvalo asar tanlanadi, so'ngra shu asarning bir qiyin bo'lgan qismi mashq uchun tanlash mumkin. Musiqa asarlari ustida ishlash jarayonini 3 ta asosiy bosqichga bo'lish mumkin.

Birinchi bosqichda asarning mazmuni.(asar mazmunini tanishtirishdagi ba'zi aniqliklar):

a) asar qaysi musiqa janriga taalluqli (pyesa, poema, vals)

b) asarning shakli (bir qismini ko'p qisimli, sonata, maqom, variatsiya va hokazo)

d) asarning xarakteri (sho'x, g'amgin, lirik, yumoristik, mardonavor va h.k.)

Bulardan tashqari asarning qaysi, kim tomonidan yozilganligi, yaratuvchi bastakor yoki kompozitorning uslubi yoki yo'nalishini, asarni ijro etuvchining ijrochilik psixologiyasi; lirikaga xosmi yoki oyingaroqmi, milanxolikmi? hamda ijodiy fantaziyasining darajasi mazkur asar muallifiga o'quvchining munosabatini o'rganish lozim.

Ikkinchi bosqichda asarning nota matnini to'g'ri ijro etish talab etiladi. Ijroning pala-partish bo'lmasligi, mukammalligi uchun quyidagilarga amal qilish zarur:

1. Balandlik aniq bo'lishi.

2. Tovush uzunligi aniq bo'lishi.

3. Muallif yoki muharrir ko'rsatmalari, vazn aniqligi, sur'ati, dinamik aniqlik, zarblar aniqligini bilish.

4. Alohida ishlash talab qilinadigan qismlarni aniqlash.

5. Har bir epizodning maqsadini aniqlash.

Musiqa ham boshqa jarayonlar kabi harakatda bo'ladi, ya'ni, o'zining ko'tarilishi va tushishi holatlari bo'ladi.

Uchinchi bosqich dutor ijrochiligida badiiy ijro ya'ni ijro bezaklari ustida ishlashdan iborat bo'lib ular: nola, qochirim, bezak, naholak, gulpar, qoshish³⁴ kabi turlicha nomlardan iborat. Dutor ijrochiligida bezaklari yozilishi va ijro etish uslublari xususida ustida Boqijon Rahimjonovning ishlarini ko'rsatish mumkin³⁵.

To'rtinchi bosqich musiqa asarlari ustida ishlashning xulosa bosqichi bo'lib o'quvchi jo'rnavoz bilan chalib chiqishi lozim. Bu vaqtda asarni yoddan chalish maqsadga muvofiqdir. Ijro jarayonida mazmunli va mantiqli emotsiya, his-hayajon bilan fikrlab, asarni chuqur his etgan holda vaznni asar talabida, badiiy, erkin, kerakli darajada ijodkorlik bilan, o'ziga ishongan holda ijro etishga erishish lozim.

Asar ijrosini to'liq egallagandan so'ng bajariladigan vazifalar :

³⁴ Bubezak Qo'qonva Namangan "qochrimi" gao'xshash.

³⁵ Rahimjonov B. H. Dutor taronalari. T., 1983 y.

- *Notaga qarab asbobda chalish.*
- *Notasiz asbobda chalish.*
- *Nota bilan asbobda ko‘rib chiqish.*
- *Notasiz, asbobsiz fikrda chalib chiqish.*

O‘zbek xalq musiqasida va an’anaviy ijrochilida og‘izdan og‘izga o‘tib yuqori saviyada ijro etib kelinayotgan asarlarni o‘rganishda texnik vositalardan foydalanish, o‘qituvchi o‘zi ham ijro etib eshitishning roli katta. O‘quvchiga xirgoyi qilishni o‘rgatish ham yaxshi samara beradi. Faqat notadagi asarni ijro et, deyish talabning imkoniyatlarini cheklab qo‘yadi. Dutor sinfi o‘qituvchisi o‘quvchiga asar tanlaganda uning zarblari, imkoniyatlarini ham ko‘zda tutish kerak. Bunda oddiydan murakkabgacha boorish metodi asos bo‘lib xizmat qiladi.

Dutor ta’limining mazmuni o‘quvchilarning ijodiy ijrochilik qobiliyatlarini rivojlantirishga qaratilgan. Shu tufayli ijobiy natijalarga erishish yo‘llarini izlash savodli, madaniyatli, chuqur bilimli o‘qituvchi shaxsiga bog‘liqdir.

Foydalanilgan adabiyotlar:

- 1.Qodirov R.G‘. Musiqa psixologiyasi. - T.: Musiqa, 2005. -80 bet.
- 2.Fitrat. A. «O‘zbek klassik musiqasi va uning tarixi» T:., 1993.–56-bet.
- 3.Rasultoyev J. O‘zbek dutor ijrochiligi. –T., «O‘qituvchi», 1997. 112 bet

YOSH AVLODNI TARBIYALASHDA MUSIQA SAN’ATINING O‘RNI

Qurbonov Qo‘ldosh Yo‘ldoshevich

*Qarshi DU Cholg‘u ijrochiligi va vokal
san’ati kafedراسi oq‘ituvchisi*

Musurmonova Bonugul Shuxrat qizi.

*Qarshi DU, Cholg‘u ijrochiligi
yo‘nalishi talabasi*

O‘zbekiston respublikasi prezidentining Madaniyat va san’at sohasini rivojlantirishga doir qo‘shimcha chora tadbirlar to‘g‘risidagi qarorida, 2022 — 2026-yillarga mo‘ljallangan Yangi O‘zbekistonning taraqqiyot strategiyasini “Inson qadrini ulug‘lash va faol mahalla yili”da amalga oshirishga oid davlat dasturiga muvofiq:

1. 2022/2023 o‘quv yilidan boshlab ta’lim muassasalarida o‘quvchi va talabalarning musiqiy bilim va ko‘nikmalarini oshirish, ularning qalbida milliy madaniyatga bo‘lgan muhabbatni shakllantirish, yosh iste’dodlarni aniqlash va qo‘llab-quvvatlashga qaratilgan quyidagi chora-tadbirlar amalga oshirilishi belgilandi:

a) umumiy o‘rta ta’lim muassasalarida:

O‘quvchilarga mazkur qarorga 1-ilovadagi ro‘yxatda keltirilgan milliy musiqa cholg‘ularidan kamida bittasida kuy ijro etish ko‘nikmalari o‘rgatiladi hamda bu haqda ularning ta’lim to‘g‘risidagi hujjatiga (shahodatnoma) tegishli qayd kiritiladi;

Musiqa fani uchun haftasiga belgilangan bir o'quv soati hamda unga qo'shimcha ravishda har hafta milliy musiqa cholg'ularida kuy ijro etish amaliy to'garaklari va fakultativ darslari o'tkaziladi;

Mazkur qarorga 1-ilovadagi ro'yxatda keltirilgan milliy cholg'ulardan kamida bittasida, 2023/2024 o'quv yilidan boshlab esa kamida uchtasida kuy ijro etish mahoratiga ega bo'lish musiqa fani o'qituvchilari uchun majburiy hisoblanadi;

Musiqa fani uchun ajratilgan o'quv soatlari doirasida "Hayotimga hamrohdir cholg'u" shiori ostida cholg'u ijrochiligi dars mashg'ulotlari yo'lga qo'yiladi; Prezidentimizning ushbu qaarori o'z vaqtida chiqarilgan qaror bo'lib bizning xalqimiz san'atsevar xalqdir.

Tarixiy manbalardan ma'lumki, musiqa san'ati juda qadim davrlardan buyon mavjud bo'lib, bizgacha juda uzoq taraqqiyot yo'lini bosib o'tgan holda, yosh avlodni tarbiyalashda muhim ahamiyatga ega .

Yosh avlodni milliy mafkuramiz ruhida tarbiyalash hamda musiqa va badiiy ijod orqali ularning ma'naviy dunyosini shakllantirish muhim vazifalardan biri hisoblanadi. Musiqa san'atining ta'sir kuchi be'qiyosdir. Chunki, dunyoda musiqani sevmaydigan inson bo'lmaydi. Lekin har kim musiqani turlicha sevadi. Musiqa san'ati nozik va serqirra bo'lib, hayotimizning mazmunli bo'lishida, kayfiyatimizni ko'tarishda, ezgulik tomon yetaklashda katta o'rin tutadi. Tabiiyki, har bir davr vakillari ma'lum bir jihatlari bilan bir-birlaridan farq qiladilar. Shunday ekan avlodlarga ajdodlardan meros bo'lib qolgan, asrlardan asrlarga o'tib kelayotgan o'ziga xos an'analar, umrboqiy qadriyatlardan meroslarsiz yashab bo'lmaydi. Mustaqil yurtimizning yoshlarga qo'yilayotgan katta talablardan biri ham shundan iborat. Taqdir taqozasi bilan millionlab ajdodlarimiz orzu qilgan kunlarni ko'rish, chin ma'nodagi toza havodan nafas olish baxti bizga nasib etdi.

Mustaqillik yillarida barkamol avlodni tarbiyalashning eng muhim, vositasi bo'lgan milliy musiqamiz, xalq an'analari, va qo'shiqlariga katta etibor qaratila boshlandi. Biz yashayotgan tabarruk zamin bag'rida necha-necha buyuk insonlar hayot kechirgan. Ilmu-ma'rifat, adabiyot, san'atda, tengsiz, yuksak insoniy fazilatlari bilan ibrat bo'la oladigan nomlari abadiyatga muxrlangan buyuk yurtdoshlarimiz yashab ijod etganlar. Ularning hayot va ijod yo'llari biz uchun juda katta maktab. Shular orasida o'zbek musiqa madaniyati ham qadimiy va rang-barang zamon an'analarini o'zida mujassam etgan holda rivoj topmoqda. Bunda avvalo betakror xalq musiqasi, mumtoz musiqiy meros, milliy bastakorlik, hozirgi zamon bastakorligi, shuningdek xalq havaskorligi hamda jo'shqin estrada ijodiyoti kabi shaklan serjilo, maftunkorlik musiqa madaniyatimizda namoyon bo'ladi. Mustaqillik sharofati bilan milliy-ma'naviy qadriyatlarga bo'lgan diqqat-e'tibor, uni taraqqiy ettirishga bo'lgan intilish ijobiy natijalarga erishishda muhim ahamiyat kasb etmokda.

Qadimiy milliy musiqamizdagi boy badiiy-tasviriy vositalar bilan bir qatorda, yangi janr va turlarini o'zlashtirish natijasida o'zbek musiqa san'ati yanada yuksak darajaga ko'tarildi. Shu boisdan Respublikamizda ko'plab ko'rik-

tanlovlar tashkil qilinmoqda. Xususan, mustaqillik yillarida o'tkazilgan katta ashula ijrochiligi va oilaviy ansambllar, "Alla" ijrochilari, to'y-marosim qo'shiqlari ijrochiligi, "Iste'dod" nomli yosh xonandalar, baxshi-shoirilar, "Barhayot siymolar", maqom ijrochiligi va xalq cholg'ulari Jo'raxon Sultonov nomidagi yosh xonandalar, Xoji Abdulaziz Rasulov nomidagi yosh xonandalar, Komiljon Otaniyozov nomidagi yosh xonandalar, Y.Rajabiy nomidagi Xalqaro va Respublika Maqom ijrochiligi tanlovlar yosh avlodni tarbiyalashda katta xizmat qilmoqda. . Tanlovlar yosh o'g'il-qizlarni yangi ijodiy marralar sari ilhomlantirish, ularning salohiyatlarini xalqaro miqyosda namoyish etishga xizmat qilmoqda. Festivalda g'olib chiqqan bolalar hamda musiqiy jamoalar nafaqat respublika, balki xorijda o'tkazilayotgan turli tanlovlar, ijodiy festivallarda muvaffaqiyatli qatnashmoqdalar. "Yangi avlod" da qatnashish har bir o'quvchining orzusi, unda o'z ijodiy mahoratini namoyish etish bilan birga, ko'plab do'stlar orttirish, yurtimizning barcha viloyatlarida izlanayotgan tengdoshlarining ijodi bilan ham yaqindan tanishish imkonini yaratadi. Yosh avlodni bugungi kun talabi darajasida tarbiyalash, ularning dunyoqarashlarini kengaytirish, musiqiy merosimizni o'zlashtirish, boyitish, targ'ib qilish kabilarni nazarda tutadi. Musiqa san'atining o'rni katta ahamiyatga ega bo'lib yoshlarimizni vatanga madaniyatimizga milliy anana va urf odatlarimizga samimiyatni, o'zaro mehr-oqibatni, qadr-qiyamatni o'stirishga katta yordam beradi.

Foydalanilgan adabiyotlar:

1. O'zbekiston Respublikasi Prezidentining 2022 yil 2-fevraldagi PQ-112 –son-qarori.
2. Karimov I.A. Yuksak ma'naviyat – yengilmas kuch. Toshkent. "Ma'naviyat" 2008 yil 141-bet.
3. O'zbekiston Vatanim manim 4 – kitob, Toshkent G'.G'ulo nomidagi adabiyot va san'at nashriyoti . 2000 yil .
4. Musiqa ta'limi va tarbiya birligi (ilmiy, metodik maqollar to'plami). Toshkent 1996 yil
5. San'at yo'nalishlarida yoshlarni ma'naviy- axloqiy tarbiyalash: izlanish, echim va istiqbollar mavzusidagi Respublika ilmiy-amaliy konferensiya materiallari to'plami 24-25 mart Buxoro-2013 yil
6. www.ziyonet.uz
7. www.pedagog.uz
8. www.ziyouz.com

O‘ZBEK XALQINING MUSIQIY BOY MEROSINI O‘ZIDA MUJASSAMLASHTIRGAN DUTOR MILLIY CHOLG‘USI HAQIDA

Abdullayev R.Sh

*Qarshi DU Cholg‘u ijrochiligi va vokal
san‘ati kafedrasi o‘qituvchisi*

Murodilloyeva Qurbonoy Hamidulla qizi

*Qarshi DU Cholg‘u ijrochiligi
yo‘nalishi 2 kurs talabasi*

Annotatsiya: Ushbu maqolada insonning ma‘naviy kamolotida musiqaning o‘rni haqida qisqacha to‘xtalib, o‘zbek milliy cholg‘ularidan biri dutor sozining yaratilish tarixi, tuzilishi, ijro uslublari haqida yoritiladi. Shuningdek, dutor cholg‘usining takomillashuvi to‘g‘risida ham fikr yuritiladi.

Kalit so‘zlar: tarannum, shtrixlar, repertuar, modernizatsiyalash, temperatsiyalangan, xromatik tovushqator.

Musiqqa madaniy hayotimizda keng o‘rin tutgan inson shaxsiyatini rivojlantirishda muhim ahamiyat kasb etadigan san‘at turidir. Inson musiqqa bilan bolalik chog‘idan ona allasi orqali tanishib, umrbod ma‘naviy ozuqa oladi. Bola hali yurishni bilmay turib, musiqani eshitib turli qo‘l harakatlari bilan musiqaga munosabatini bildiradi. Musiqqa turli xarakterda va turli maqsadda yozilganiga qarab, ikki inson ruhiyatiga turlicha ta‘sir o‘tkazadi. Musiqqa insonni tinchlantirishi, hayajonga solishi, yig‘latishi va hattoki bemorlarga davo bo‘la olish xususiyatiga ega. Bunga asos qilib, Abu Ali ibn Sinoning tibbiyotga oid asarlarida musiqaning inson hissiyotiga katta ta‘sir kuchiga ega ekanligi, uning ruhiy kasallarni davolashda unga qo‘l kelgani keltirib o‘tilgan.

Musiqiy cholg‘ular insoniyat ma‘naviyatini ohanglarda tarannum etuvchi vosita, ya‘ni inson ijodiyoti mahsuli hisoblanadi. O‘zbek xalqi qadimiy boy ma‘naviy merosga ega bo‘lib, bunda musiqiy cholg‘ularning o‘rni beqiyos. Xalqimizning sevimli cholg‘ularidan biri bo‘lmish, dutor, chertib chalinadigan torli musiqqa cholg‘ularidan biri bo‘lib, o‘zbek, tojik, uyg‘ur, turkman va qoraqalpoq xalqlari orasida keng tarqalgan. U to‘g‘risidagi ilk ma‘lumotlar XV asrga oid al Husayniyning qo‘l yozmalarida uchraydi. Dutorning yaratilish tarixi esa, eramizdan avvalgi asrlarga borib taqaladi. Shuningdek, dutorning paydo bo‘lishi haqida shunday rivoyat ham bor.

"Tunda Aflotun shogirdlaridan pinhona o‘z hujrasida bir cholg‘u sozini yasayotgan vaqtida, uni qanday soz yasayotganini o‘rganib olish uchun shogirdi Arastu ohista tuynukdan mo‘ralaydi, ammo unga cholg‘u ko‘rinmaydi. Shunda u cholg‘uni devorga sham nuridan tushayotgan soyasidagi shaklga qarab, tonggacha u ham pinhona bir musiqiy cholg‘uni yasashga kirishadi. Tongda Arastu yasagan cholg‘usini ustoz Aflotunga olib borganda shu narsa ma‘lum bo‘ladiki, tunda Aflotun kosasi katta dastasi ingichka cholg‘u yasagan bo‘ladi. Arastu esa aksincha soyada ko‘ziga dastasi yo‘g‘on, kosasi kichkina ko‘ringan shakldagi cholg‘uni yasagan bo‘ladi. Shundan Aflotun yasagan ingichka dasta katta kosali cholg‘u

Dutor, Arastu uni soyasidan qarab yasagan kosasi kichik, dastasi yo'g'on cholg'u esa Tanbur bo'lib qolgan ekan."[1.B 245]

Darhaqiqat, dutor tuzilish jihatidan tanbur cholg'usiga nisbatan o'xshasa ham, yoqimli va jozibali ovozi bilan nafaqat tanburdan, balki, boshqa o'zbek xalq cholg'ularidan ham o'ziga xos xususiyatlari hamda ovoz imkoniyatlari bilan ajralib turadi. "Dutor asosan tut daraxti bo'lakchalaridan yasaladi. Kosa, dasta, ikkita o'rnatilgan quloqchalardan iborat bo'lib, bir juft torlar tortilib, o'ng qo'l bilagi bilan torlarni chertib, tovushlar hosil qilinadi. Dutorning ijro uslubi, ayniqsa, o'ng qo'l bilan chertish yo'llari va zarblari, ya'ni o'ng qo'lida ijrochilik-texnik xususiyatlari rivojlantirilganligi, o'ziga xos murakkabligi bilan ko'zga tashlanadi." [2.B 6]

Ko'rinishidan oddiylikni ifoda etgan dutor cholg'usining ijro yo'lida bir qancha murakkabliklarni uchratamiz. Dutor cholg'usidan taralayotgan go'zal kuy va taronalarni tinglaymiz-u, lekin buning ortida qancha mehnat va mashaqqatlar borligini tasvirlashga so'zimiz o'zimiz o'zimiz qiladi. Bu cholg'uni o'rganish jarayonidagi ilk saboqlar oson bo'lishi mumkin, biroq, uni o'ziga xos ijro uslublarini to'g'ri qo'llay bilish alohida mahorat talab etadi. Dutor cholg'usining boshqa cholg'ulardan farqli tomoni ham shundaki, ijro uslubi ya'ni dutorda qo'llaniladigan shtrixlarni boshqa cholg'ularda qo'llanilmasligidir.

"Dutor ijrochiligining rivojlanish jarayonida ikkita yo'nalish vujudga kelgan -an'anaviy (xalq va an'anaviy mumtoz musiqasi ijrochiligiga mansub) va zamonaviy (kompozitorlik ijodi bilan bog'liq ijrochilikdir). Har bir yo'nalish o'ziga xos ijro uslublari, imkoniyati va repertuaridan iborat."[3.B 7]

Asosan an'anaviy yo'nalishda dutor tenor qo'llanilib, o'zbek xalqining durdona asarlari, maqom kuylari ijro etiladi va uning torlari shoyi ipdan bo'lib, o'zining muloyim va nafis ovoziga ega. Zamonaviy yo'nalishdagi dutor alt va dutor primada esa yangi davr o'zbek bastakorlarining ijod namunalari, qardosh xalqlarning asarlari, hamda chet el kompozitorlarining aynan shu cholg'ular uchun qayta ishlangan kuylari ijro etiladi.

Bugungi kunda xalq orasida ommalashgan dutorning bejirim ko'rinishga va jarangdor ovozga ega bo'lishida Ashot Ivanovich Petrosyansning xizmatlari beqiyos. O'zbekiston va Qoraqalpog'istonda xizmat ko'rsatgan san'at arbobi, professor Ashot Ivanovich Petrosyans tomonida 1936 yillarda o'zbek xalq cholg'ulari qayta ishlanib, takomillashtirilgan. A.Petrosyans dastali cholg'ularni modernizatsiyalashtirishda 5 ta masalani kun tartibiga qo'yadi:

1 - dastada joylashgan boylanma diatonik tovushqatorni 12 bosqichli teng temperatsiyalangan va dastaga o'rnatilgan xromatik tovushqator bilan almashtirish;

2 - cholg'ular oilasini yaratish;

3 - tovush sifatini yaxshilash, kuchini oshirish va cholg'ular diapazonini kengaytirish;

4 - tovush chiqarish, ya'ni ijrochilik imkoniyatlarini qulaylashtirish;

5 - cholg'ularni yangi texnologiya asosida yaratish.

Shu tariqa, an'anaviy dutor asosida dutor tenor cholg'usi (900 mm.li) cholg'usi yaratildi. Bunda birinchi bo'lib, dastada joylashgan boylanma diatoning

tovushqator 12 bosqichli teng temperatsiyalangan va dastaga oʻrnatilgan xromatik tovushqator bilan almashtirildi. Shuningdek dutor tenor asosida dutor prima, dutor sekunda, dutor alt, dutor bas va dutor kontrabasdan tashkil topgan dutorlar oilasi yaratildi. [4. B 97]

Xulosa oʻrnida shuni aytish joizki, xalqimizning milliy musiqa sanʼatini yoshlarga targʻib qilishda, ularda vatanparvarlik, insoniylik va goʻzallik tuygʻularini shakllanishida dutor musiqasining ahamiyati beqiyosdir. Dutor oʻzining goʻzal va betakror ohanglari bilan oʻzbek xalqining milliyligini oʻzida aks ettiradi. Va shu sababli ham har bir sanʼatga tashna qalblarni oʻziga jalb qiladi. Demakki, bu cholgʻuni ijro etish va tinglash oʻzbek xalqining boqiy anʼanalaridan biriga aylangan va albatta kelajakda ham u oʻzining qadr- qiymatini yoʻqotmaydi.

Foydalanilgan adabiyotlar:

1. Xudoynazarova Odinoxon Abdullayevna, Isoqova Guljahon Abrorjon qizi "Sevimli cholgʻularimiz ajdodlar nigohida" nomli ilmiy maqolasi.
2. Dutor mutaxassiligi boʻyicha oʻquv qoʻllanma. Matlyuba Safarova. Toshkent.2004.
3. Ijrochilik sanʼati tarixi. Azatgul Tashmatova. Toshkent 2017.

DUTOR CHOLGʻUSI IJROCHILARI KASBIY MAHORATI XUSUSIDA

Murodov Oʻktam Abdunabiyevich

*Qarshi DU, Cholgʻu ijrochiligi va vokal
sanʼati kafedrasi oʻqituvchisi*

Esonova Marjona Sirojiddin qizi

*Qarshi DU, Cholgʻu ijrochiligi va vokal
sanʼati kafedrasi magistri*

Tayanch soʻz va iboralar: Yakka soz, maʼnaviy meros, dutor, doira, tanbur, baxshichilik, doʻmbra koʻp ovoqli ansambl, orkestr, cholgʻu musiqasi.

Musiqaning shunaqa – hali odamzod toʻla anglab yetmagan ohangrabosi, yaʼni ajib sehr – jozibasi bor. Jaloliddin Rumiy, Abdurahmon Jomiy, Alisher Navoiy, Kamoliddin Binoiy, boringki, Abdurauf Fitrat kabi buyuk sohibi qalamlar bekorga musiqa ilmiga ruju qoʻymaganlar. Bu sohaga havas uygʻonsa, uni kamolga yetkarish uchun sanʼatkor boʻlish shartligi emas.

Musiqaga kompyuter tizimi har qancha yopirilib kirib kelgani bilan hech qanday vosita tabiiy soz oʻrnini bosolmaydi: dutor dutorligicha yashab qolaveradi.

Dutorning mung va nola aralash sadolaridagi mayinligi nazokat hayot haqidagi xulosalari tiniqlashayotgan yoshdagilarning falsafiy kayfiyatiga hamohang keladi. Millat maʼnaviyatining bu sozdan ayro tushishi aslo

mumkin emas. O‘ylab qaralsa, o‘zbek yakka soz jo‘rligida ashula aytgisi kelsa qo‘liga dutor, doira yo tanbur, baxshichilikda esa do‘mbra olar ekan, xolos. Boshqa sozlar uchun esa sherik kerak bo‘lar ekan.

Biz avvalo o‘zbek xalqining boy ma’naviy merosi atalmish milliy musiqamiz tarixini anglashga bo‘lgan ishtiyoqimizni shakllantirar ekanmiz, bevosita bu davr ichida ustozlarimiz bosib o‘tgan yorqin ijodiy hayot yo‘llarini xotirlash maqsadga muvofiq. Chunki u davrda hozirgi sharoitlar va imkoniyat deyarli bo‘lmagan. Dutorda hofiz jo‘rliklari, keyinchalik dutorlar oilasi takomillashganidan so‘ng ko‘p ovozli ansambl orkestrlar mavjud bo‘la boshladi. Ushbu qulayliklarning samarasi o‘laroq bizda yosh sozandalar jahon klassik kompozitorlarining durdona asarlarini ijro etish bilan birga xalqaro nufuzli ko‘rik tanlovlarda ishtirok etish va vatanimiz bayrog‘ini yanada yuksaklarga ko‘tarishdek sharaflı vazifalarni amalga oshirib kelmoqdalar. Biz hozir mashhur dutor ijrochilaridan ayrimlariga to‘xtalib o‘tamiz.

Muhiddin Hoji Najmiddinov

(1888 – 1964)

Muhiddin Hoji Najmiddinov Andijon shahrining Baqaqurilloq (hozirgi “Jumhuriyat”) mahallasida tug‘ilgan. Muhiddin Hoji besh yoshida maktabga boradi va bobosidan dutor chalishni o‘rganadi. Muhiddin Hoji haqida E. E. Romanovskayaning “**O‘zbek cholg‘umusiqa**” to‘plamida dutorda ikki ovoz elementi borligi qayd etiladi. Lekin bu ikki ovoz elementidan har kim har xil foydalanadi. Muhiddin Hoji Najmiddinovning mashqida esa dutordagi bu jihat aniq namoyon bo‘ladi. Hoji akaning dutor mashqida ikkinchi (bam) tor ochiq qoldirilmas va hamisha bir xil pardada saqlanib turmas edi. Hoji aka dutorning ikkinchi ovoz hosil etuvchi torida kuy elementlarini saralab berish uchun bosh barmog‘ini aktiv harakatlantirar edi, deb yozgan va bu ma’lumotni Abdusoat Vahobovdan olgan edi.

Orif Qosimov

Orif Qosimov o‘zbek xalq professional musiqa san’ati namoyondalaridan biridir. U mahoratli dutorchi, ancha-muncha kuy va qo‘shiqlar muallifi, ko‘pgina havaskor sozanda- xonandalarning mehribon murabbiysidir.

Orif Qosimov 1909-yil Toshkentda tug‘ilgan. 1925-yil Yunus Rajabiy rahbarlik qilayotgan “Uchqun” nomli to‘garakka qatnashadi. Keyinchalik musiqa texnikumida o‘qigan va atoqli dutorchi Abdusoat Vahobovva xonanda Shorahim Shoumarovlardan dars olgan. 1927-yilda Yunus Rajabiy Orif Qosimovni O‘zbekiston radiosi huzurida tashkil qilingan milliy musiqa ansambliga qabul qiladi. Orif Qosimov yosh bo‘lishiga qaramay u yerdagi barcha sozandalar bilan til topisha oladi va ansamblidagi barcha repertuarlarni o‘rganib o‘zining ijro salohiyatini kengaytiradi. 1934-yili Orif Qosimov cholg‘u asboblari ansamblini tuzishga kirishadi.

Shuning uchun u dutor, rubob, skripka, chang, nay, doira kabi cholg'ularni mukammal o'rganishga kirishadi. Bu esa uning kelgusidagi ishlariga juda katta yordam beradi. 1934-yili u Oktabr revolyutsiyasi huzurida ochilgan "provodniklar" ansambliga rahbarlik qiladi. Va bu haqida mahalliy matbuot va "Qizil O'zbekiston" gazetasi "Orif Qosimov rahbarlik qilayotgan ansambldan yaxshi ijrochilar yetishib chiqdi" deb yozadi. Orif Qosimov radio komitetning tojik ansamblida ishlab yurgan kezlari (1945 – 1953) tojik musiqasiga yaqin bo'lgan "Raqsi duxtari", "Reza – reza", "Raqsi dilshod", "Gul mekunad" kabi bir qancha kuylar yaratadi.

Sozanda boy repertuarga ega edi. U "Qo'qoncha", "Bozurgoniy", "Cho'li Iroq", "Munojot", "Qashqarcha", "Chertmak" kabi ashula va raqs kuylari, "Tasnifi Dugoh", "Garduni Segoh" ni va maqomlarning ayrim cholg'u qismlarini mahorat bilan ijro etadi. Orif Qosimov 1957-yildan boshlab O'zbekiston radiosi maqom ansamblining dutorchisidir. U Shashmaqom ashula yo'llarini yaxshi biluvchi sozandalardan biri hisoblanadi.

Keyingi yillarda Orif Qosimov o'zbek xalq musiqa asboblari bo'yicha qo'llanmalar yaratish ishiga alohida e'tibor berdi. Dutor, nay, chang kabi musiqa asboblari uchun qo'llanmalar shular jumlasidandir. Orif Qosimovning o'zbek musiqa madaniyatiga qo'shgan hissasi yuqori baholanib, unga 1949-yili O'zbekiston SSRda xizmat ko'rsatgan artist unvoni berildi.

Boqijon Rahimjonov ustozlari Orif Qosimovni juda ham "talabchan murabbiy" deya ta'riflagan edilar. Respublikamizning bir qancha yetuk san'atkorlari, jumladan, O'zbekiston SSR xalq artistkasi Berta Davidova, Tojikiston SSR xalq artistkasi Barno Ishoqova, sozandala Ilhom To'raev, Rahim Nurmuhamedovlar Orif Qosimovni ustoz deb hurmat bilan tilga olar edilar. Ustoz Orif Qosimov o'z shogirdlariga bergan saboqlari natijasida uning yuzlab shogirdlari musiqa san'atida fidoiy ishlab kelishmoqda va ular o'z sozlariga sodiq qolganlar. Ustozning shogirdlari hozirgi kunda o'z bilimlarini shogirdlariga o'rgatib kelmoqdalar. Bu esa o'zbek xalq cholg'ulari ichida dutor cholg'usining o'zini o'rnini topishiga katta yordam berdi.

Foydalanilgan adabiyotlar:

- 1.A.Leviyev "O'zbek milliy cholg'usozlik tarixi". Toshkent. 2005-yil
- 2.S.Begmatov, M.Matyoqubov "O'zbek an'anaviy cholg'ulari". Toshkent. O'qituvchi, 2009-yil.
3. G.Muhamedova "Dutor" Toshkent. 2003-yil.
- 4.J.Rasultoyev "O'zbek dutor ijrochiligi" Toshkent.1997-yil.

MUSIQA MADANIYATI DARSLARINI INNOVATSION TEXNOLOGIYALAR ASOSIDA TASHKIL ETISH

Olimov Sherali Botirovich

*Qarshi DU, Cholg`u ijrochiligi va vokal
san`ati kafedrasi magistri*

Kalit soʻzlar: Innovatsion texnologiya, “Tarmoqlash” (Klaster) metodi, musiqiy ohang, intonatsiya, surʼat, emotsional, obraz.

Musiq³⁶ - ohang (intonatsiya) sanʼati, sadolarda ifodalangan voqelikning badiiy aksidir. U borliqni oʻziga xos tarzda aks ettirib, uni boyitadi, hamda uni tushunib olish va oʻzgartirishga yordam beradi.[2;3] Ayniqsa musiq darsi boshqa darslardan oʻzining badiiyliqi qiziqarliyligi va oʻquvchilarga koʻproq ijodiy zavq emotsional³⁷ tuygʻular va obrazli kechinmalar uygʻotishi bilan ajralib turadi.

Hozirgi kunning eng dolzarb masalalaridan biri darslarni zamonaviy innovatsion texnologiyalar asosida tshkil etishdir. Barcha fanlar qatori, musiq madaniyati fanidan ham darslarni zamonaviy innavatsion pedagogik texnologiyalar asosida tashkil etishga, anʼanaviy metodlarni takomillashtirishga va yangi zamonaviy innovatsion gʻoyalarni izlab topishga tobora jiddiy talablar qoʻyilmoqda. Dars oʻtishning turli xil yoʻl-yoʻriq va vositalari ishlab chiqilmoqda. Masalan, mashgʻulot darsi, kinoli dars, teatrli dars, chizma darsi, BBB usuli (bilaman, bilishni xohlayman, bildim), shuningdek musiq taʼlimi jarayonida keng qoʻllanib kelinayotgan “Aqliy xujum”, “Juftlikda ishlaymiz”, “Musiqani top”, “Raqamlarni tanla”, “Xotira charxi”, “Tarmoqlash”, [1;20] kabi yangi pedagogi texnologiyalar va intefaol usullar shular jumlasidandir. Bu usullar taʼlim samaradorligini, oʻquvchilarning mustaqil fikrlash qobiliyatini oshirishda juda muhim oʻrin egallaydi.

Quyida biz 5-sinf oʻquvchilarining ijro amaliyotiga moʻljallangan, Abdujabbor Raxmonqulov musiqasi, Lutfulla Narzullaev soʻzi bilan kuylanadigan “Ustozga” qoʻshigʻini “Tarmoqlash” (Klaster) metodi orqali tahlil qilamiz va sharxlaymiz.

³⁶ Musiq (yunoncha – μουσική) – ilhom parilari sanʼati.

³⁷ Emotsiya (frans. lot. — larzaga keltiraman, hayajonlantiraman).

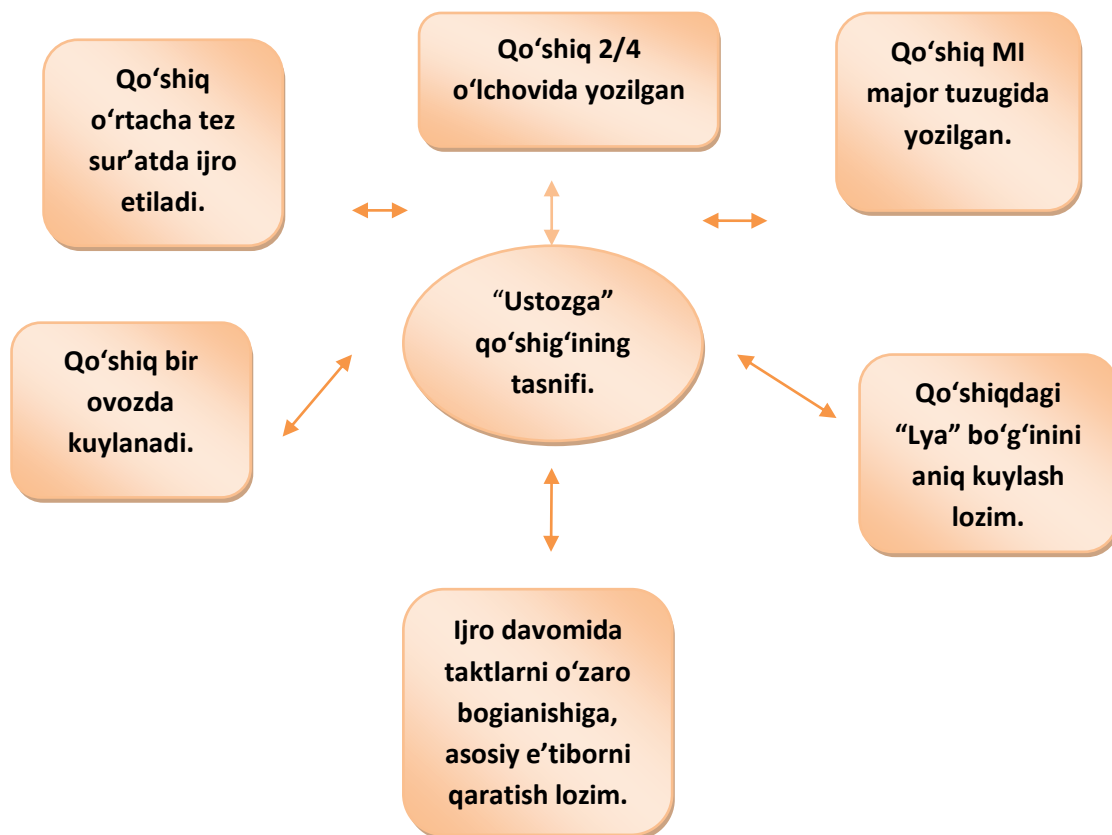

Qadrdon aziz maktab,
G‘amxo‘r ustoz-muallim.
Orzular amri bilan,
Keldik olgani ta‘lim.

Bilimga bilim qo‘shib,
Ilm olmoq ahdimiz,
Hayotda bo‘sak dono,
Elga suyuk, baxtimiz.

NAQORAT:

Assolomu alaykum,
Sizga hurmatu-ta‘zim.

Yurakda Vatan mehri,
Olg‘a undaydi doim.
Ilmu-fan yo‘llariga,
Boshlang bizni muallim.

USTOZGA

Abdujabbor Rahmonqulov musiqasi,
Lutfulla Narzullayev she'ri.

O'rtacha tez

f

mf

Qa - dr - don a - ziz mak - tab,

G'am - xo'r us - toz mu - al - lim. Or - zu - lar am - ri bi -

lan, Kel - dik ol - ga - ni ta' - lim. As - sa - lo -

mu a - lay - kum, Siz - ga hur - ma - tu ta' - zim. As - sa -

lo - mu a - lay - kum, Siz - ga hur - ma - tu ta' -

zim. lya - lya - lya - lya - lya - lya -

1. lya - lya - lya - lya - lya - lya -

2. lya - lya - lya - lya - lya - lya -

8.

Xulosa qilib aytadigan bo'lsak o'tiladigan har bir dars, zamonaviy innovatsion texnologiyalar asosida tashkil etilsa, o'quvchilarni mustaqil fikrlash qobiliyatini oshirishda, berilgan vazifa va muammolarni mustaqil hal qilishlarida samarali natijalarni beradi, shuningdek o'qituvchilarning ta'lim berishida kasbiy rivojlanishi uchun ham katta imkoniyatlar yaratadi

Foydalanilgan adabiyotlar:

- 1.Karimova Dildora, Namozova Dilorom. Musiqa o'qitishda innovatsion-pedagogik texnologiyalar. O'quv qo'llanma.-T.: 2014. - 128 b.
- 2.Ibraximjanova G.A va boshqalar. Musiqa elementar nazariyasi. Garmoniya. Kasb-hunar kollej lari uchun o'quv qo'llanma. T.: "O'zbekiston faylasuflari milliy jamiyati" nashriyoti. 2017. - 180 b.

ORIF HOJI ALIMAHSUMOV IJROCHILIK FAOLIYATI

Pardayev Farxod

*Qarshi DU, Cholg' u ijrochiligi
yo'nalish II-kurs talabasi*

Xodjanoyazov I.

*Qarshi DU, Cholg' u ijrochiligi va
vokal san'ati kafedrası o'qituvchisi*

Orif Alimahsumov (21-may 1927, Toshkent) – xonanda va sozanda, O'zbekiston xalq artisti (1977). Dast-lab buvasi Usta Qo'chqordan ommaviy kuy va qo'shiqlarni, xonanda E. Haydarovdan katta ashula, Yunus Rajabiy va F. Sodiqovdan maqom yo'llarini o'rgangan; Toshkent teatr va rassomlik san'ati institutini tugatgan (1967). O'zbek estrada teatri (1956–57), O'zteleradio (1957–86)da yakkaxon, O'zteleradio huzuridagi Yunus Rajabiy nomidagi makom ansambli (1976–79 va 1983–86), etnografik ansambl (1979–83) badiiy rahbari, ayni paytda Yangiyo'l shahri Madaniyat uyi maqomchilar ansambli rahbari (1972–78), Toshkent davlat konservatoriyasi (1983–85), Toshkent davlat san'at institutida (1986-yildan) katta o'qituvchi, dotsentabr Alimahsumov tabiatan diapazoni keng, kuchli, lekin mayin ovozga ega. Xonandalikning turli uslu-blari, ayniqsa, ishkamiy an'analarini puxta o'zlashtirgan. Hajman yirik, baland avjli ashula, katta ashula va maqom yo'llarini ravon va erkin kuylaydi. "Shashmaqom", "O'zbek xalq musiqasi" va boshqa qator filmlarda maqom va katta ashula yo'llarini ijro etgan. Xalqaro musiqa anjumanlari (Moskva, 1971; Samarqand, 1978, 1983 va boshqalar)ning konsertlari qatnashchisi. "Sog'lom avlod uchun" (1997), "El-yurt hurmati" (2000) ordenlari bilan mukofotlangan.

Musiqa san'atining bu jabhasi an'anaviy xonandalik shakllana borgan ko'hna davrlar bilan uzviy bog'langan holda, ko'p asrlar osha muntazam rivoj topgan va takomillashgan. O'z navbatida mazkur tarixiy jarayonni necha-necha avlodlarga mansub mashhur xonandayu- sozandalarning ijroviy mohirligi va yillar mobaynida to'plagan tajribalar sinovi deyish mumkin. Ya'ni, "...qadimiy va doimo navqiron xalq ashulalarining asrlar osha hayoti va rivoji, bir qator omillar qatorida, shubhasiz ustoz- hofiz va sozandalarning yuksak ijrochilik mahoratini o'rganish bilan ham uzviy bog'liqdir"¹.

O'rganishning zamini esa saboqdir, ilm o'rganish, hamda unga to'g'ri munosabatda bo'lish demakdir. Bu esa ashulachilar ansambli ijrochiligi maktabini yoshlarga singdirishdagi rivojlantiruvchi muhim omillardan biri.

Farg'ona-Toshkent, Buxoro-Samarqand, Surxondaryo Qashqadaryo, Xorazm mahalliy uslublar asosida an'anaviy xonandalik ijrochilik maktablari shakllanib keldi. Har-bir vohadaxalqimizga ma'lum va mashhur bo'lgan ustoz hofizlarimiz ijrochilik maktabida juda ko'plab zabardast hofizlar etishib chiqdi. Ular, **Toshkentdan** To'ychi hofiz Toshmuhamedov, Shorahim Shoumarov, Orif Alimahsumov. **Buxorodan** Ota Jalol Nazirov, Ota G'iyos Abdulg'ani, Levi Boboxonov, Mixail Tolmasov, Domla Halim Ibodov, Yoqub Dovidov, **Marg'ilondan** Muhammad bobo Sattorov, Jo'rahon Sultonov, Ma'murjon

Uzoqov, Tavakkal Qodirov, Qobiljon Yusupov, Sultonali Mannopov. **Xorazmdan** Hojixon Boltayev va Nurmamat Boltayevlar, Madrahim Yoqubov(Sheroziy), Nazira Yusupova, Komiljon Otaniyozov, Erkinoy Bekjonova, Matniyoz Yusupov. Ustoz san'atkor O'zbekiston xalq artisti Orif Alimahsumov qo'shiqchilikda talaffuzga katta e'tibor berib, so'zlarni bo'g'inga bo'lib ishlatishda ehtiyotkorlik bilan yondashish kerak, so'zlarni keragidan ortiq bo'g'inlarga bo'lish qo'shiqning ijro bahosini (narhini) tushirib yuboradi, so'zlarni pala-partish, chala aytish ham ijro sifatiga putur etkazadi, degan edilar,- deb ustozning so'z talaffuziga nihoyatda katta mas'uliyat bilan yondashadigan xonanda ekanliklarini gapirib bergan edilar.

Bizga umumta'lim maktabidan ma'lumki, unli va undosh tovushlarning talaffuzi yoki so'zlarning urg'uli, urg'usiz bo'lishi uqtirilgan. Ularning tarannumida to'g'ri talaffuz etish lozim. Jumladan, "bilmadim" so'zida urg'u yo'q, lekin ijrochilar doim "I" harfiga urg'u berib "bilmadim" deb noto'g'ri talaffuz qiladilar. Bu so'zni ohangga tushirilgani, albatta urg'u joyida bo'ladi, faqat u qo'shiqning usuli yoki o'lchoviga hamohang bo'lgan holda "L" yoki ikkinchi "I" harfiga tushishi mumkin. "Jonim" so'zining urg'usi "O" harfiga to'g'ri keladi. Shunda bu so'zning go'zalligi, jozibasi yanada bilinadi. Lekin, ko'p hollarda "O" ga emas, "I" harfiga urg'u berib kuylanishini kuzatamiz.

Agar xonanda ashulani o'rganish jarayonida ashula matniga, talaffuziga, nola va bezaklariga, ovozni to'g'ri shakllantirishga etibor berib kuylashga odatlantirilsa, biz yuqorida keltirib o'tgan mashhur ustoz xonandalarimizdagi ijro darajasi va mahoratlari shakllanadi. Shuning uchun bu qoidalarni o'rganib, ijro etish maqsadga muvofiqdir.

MUSIQA CHOLG'ULARIDA IJRO KO'NIKMALARINI HOSIL QILISHDA NAZARIY BILIMLARINING O'RNI

Azizov F.S.

Qarshi DU Cholg'u ijrochiligi va vokal san'ati kafedراسi mudiri

Qambarova Ch.

Qarshi DU, Cholg'u ijrochiligi va vokal san'ati kafedراسi magistri

Musiqa – ohang (intonatsiya) san'ati, sadolarda ifodalangan voqelikning badiiy aksidir. U borliqni o'ziga xos tarzda aks ettirib, uni boyitadi, hamda uni tushinib olish va o'zgartirishga yordam beradi. Ma'lumki, musiqa jamiyat hayotida muhim rol o'ynaydi. Musiqa insonning turmush tarzi va ijtimoiy hayotida, mehnat va dam olish chog'larida albatta ishtirok etadigan bo'lib, kishini ma'naviy qadriyatlarga erishtiradigan noyob vositadir. U shaxsning ma'naviy olamini, axloqiy maqsadlarini shakllantiruvchi estetik tarbiyaning samarali quroli hisoblanadi. Musiqaning o'zi, uning yaratuvchilari, ijro etuvchilari,

tinglovchilaridan iborat musiqa madaniyati jamiyat madaniyatining muhim bir sohasidir.

Musiqa har doim musiqiy obrazlar orqali ochib beriladigan u yoki bu mazmunga ega bo'ladi. Bular, tabiat manzaralari, ijtimoiy hayotdagi hodisa va vaziyatlar, insonning ichki ma'naviy olami. Musiqa kishining hissiyotlari, kayfiyatlarini ifodalashga qodir. Shu bilan birga uning tabiat manzaralarini tasvirlash, harakat obrazlarini gavdalantirish, hayotning samimiy ovozlari (qushlarning sayrashi, momoqaldiroqning gumburlashi)ga taqlid qilishga ham layoqati bor.

Biror-bir musiqa asarining mazmunini "o'qiy olish", uni tushinib yetish, hamda qanday tuzilganligini "ko'rish" uchun avvalo musiqa tilini bilish, musiqiy fikrlay olish qobiliyatini rivojlantirish lozim.

"Musiqa tili" degani bu musiqiy ifodalilik va tasvirlilikning vositalaridan tashkil topgan tizim demakdir. Bular tovush balandligi, cho'zim, metr, ritm, interval, akkord, lad, tonallik, kuy kabi vositalardir. Musiqiy tilning vositalari musiqaning tarkibiy elementlari hisoblanadi. Musiqa elementlari va ularning o'zaro bog'liqligi haqidagi ta'lim musiqa nazariyasiga oid fanlarda bayon qilingan.

Musiqa haqidagi ta'lim tizimining boshlang'ich qismi – Musiqaning elementar nazariyasi – umuman musiqaning asosiy elementlari va ayniqsa uning sirlarini o'rganishni o'z oldiga vazifa qilib qo'yadi.

Musiqa nazariyasi kursi o'quvchilarga nazariy fanlarning keyingi kurslarini o'rganish uchun mustahkam zamin yaratib beradi va mustaqil musiqiy fikrlay olish ko'nikmalarining rivojlanishiga asos soladi. Bunga tarixiy nuqtai nazardan yoritilgan lad, ritm, kuy, xromatizm kabi mavzular imkon tug'diradi.

Bu asosiy vazifalardan tashqari musiqa nazariyasi fani o'quvchilarga boshqa musiqiy fanlar (cholg'u va vokal ijrochiligi, xor dirijyorligi, musiqa o'qitish metodikasi) bo'yicha o'tiladigan musiqiy asarlar matnini ongli o'zlashtirishga yordam beradi. Musiqa nazariyasi boshqa fanlar bilan birgalikda o'quvchilarning umumiy musiqiy va madaniy saviyasini rivojlanishiga ko'maklashadi.

Musiqa nazariyasi yangi paydo bo'lgan tushuncha emas. Uning paydo bo'lganiga juda ko'p yillar bo'lgan. Musiqa nazariyasi cholg'u ijrochilarini ijro davomida turli usullarni qo'llashga ko'mak beradi. Musiqa nazariyasi o'quvchini nota yozuvini o'qiy olishga, notalarni harfiy sistema bo'yicha ham o'qishga, bundan tashqari oddiy insonlar tushuna olmaydigan turli musiqiy belgilarni o'rgatadi. Cholg'uchi yaxshi ijro etishi yoki musiqa asarlari ijod qilishi uchun musiqiy atamalar va belgilarni mukammal bilishi zarur. Musiqa nazariyasi cholg'u ijrochiligida ijro imkoniyatlarini yaxshi o'zlashtirishi, musiqa ijodiyoti hamda badiha (improvizatsiya) qilish uchun zarur. Musiqa nazariyasini yaxshi bilgan har qanday inson musiqa nazariyasini o'rganmagan kishiga nisbatan musiqa cholg'ularida ijro etishni tez o'rganadi. Musiqa nazariyasini o'rganishning afzalliklari mavjud.

Bu yerda biz bir nechta muhim jihatlarni ko'rib chiqamiz: musiqa nazariyasi haqidagi bilimlarni o'zlashtira borgan ijrochilar vaqt o'tishi davomida tasodifan turli bo'laklardan iborat notalarga duch keladilar. Ular akkord va tovushqatorlardir.

Ijrochi ularni ketma-ketlikda yod ola boshlaydi. Endigina cholg‘u ijrochiligini o‘rganayotganlar musiqaning notalar va dinamik belgilar sanalgan oddiy elementlarini o‘rganadilar. Ularni o‘rganishda o‘quvchilar ijro mashqlari davomida o‘zlashtiradilar. Musiqaning bir necha oddiy elementlarini o‘zlashtirgan ijrochi musiqa nazariyasining cholg‘u ijrochiligidagi rolini darhol tushunib yetadi.

Ta‘lim muassasalarida tashkil qilingan ansambl yoki orkestr jamoalari ijrochilari musiqa nazariyasini yaxshi o‘zlashtirsalar shu jamoalarning eng qadrli va hurmatli a‘zosiga aylanadilar. Ansambl yoki orkestr jamoalarining barcha a‘zolari musiqa nazariyasini yaxshi o‘rgangan bo‘lsalar ularning jamoaviy ijrolarining sifati a‘lo darajada bo‘ladi.

Musiqani shundaygina bee‘tibor tinglash hech qanday mazmun bermaydi. Musiqani tanqidiy tomondan tinglash kishini sehlrab qo‘yadi. Musiqa nazariyasini yaxshi bilish insonni musiqani tanqidiy tinglash ko‘nikmalarini ham shakllantiradi. Musiqaning nazariy bilimlarini bilgan kishi eshitayotgan musiqasini yaxshi tushunadi va u haqda bahslasha oladi. Major va minor tonalliklari, musiqa bezaklari hamda musiqaning boshqa jihatlarini ijro etishni bilgan ijrochigina yaxshi ijrochi bo‘la oladi. Ijrochi musiqani tanqidiy jihatdan analiz qilishni o‘rgansa professional mutaxassis darajasiga yetishadi. Musiqa nazariyasini o‘rgangan ijrochi uchun har qanday musiqa asarini ijro etish ancha oson kechadi.

Cholg‘u sozlari uchun kuy bastalamoqchi bo‘lgan bastakor yoki kompozitor ham musiqa nazariyasini puxta o‘rganmasdan kuy bastalay olmaydi. Musiqa – bu, ham san‘at, ham fan. Musiqa sana‘ti his-tuyg‘ularga asoslanadi. Fikrlarni musiqiy ohanglarda ifoda etish uchun albatta musiqa nazariyasini bilish kerak.

Musiqa nazariyasini bilish musiqa cholg‘ularida turli-tuman tovushqatorlar, notalar, ohanglar va ritmlarni qo‘llagan holda rohatlanib ijro etishga yordam beradi. Musiqa nazariyasini bilmagan ijrochi eshitish qobliiyati orqali kuy ijro eta olishi mumkin ammo, o‘z mulohazalarini boshqalar bilan bo‘lisha olmaydi.

Xullas, nafaqat musiqiy fanlar, balki barcha mutaxassisliklarni o‘zlashtirishda ham nazariy bilimlarning o‘rni beqiyos deb bilamiz.

Foydalanilgan adabiyotlar:

1. Составитель Васильев Ф.Н. Методика обучения и исполнительства на узбекских народных музыкальных инструментах. Т., Издательство литературы и искусства имени Гафура Гуляма. 1987 г.
2. Sami Aziz o‘g‘li, N.Azizov, F.Azizov. Musiqaning elementar nazariyasi. Qarshi “Nasaf” 2005 y.
3. Элибаев Д.Б. Формирование исполнительских навыков и умений учащихся детской музыкальной школы по классу гитары. Maqola 2022-01-29 Science and Education xalqaro ilmiy jurnal. ISSN 2181- 0842.

FORTEPIANODA O`QITISHNING DASTLABKI DAVRI

Umirova Malika

*Qarshi DU, Cholg`u ijrochiligi va vokal
san`ati kafedراسi magistri*

Annotasiya Ushbu maqolada fortepianoda oqitishning dastkabki davrida pedagoglarning tutgan o`rni. yosh avlodga musiqa san`atining tarbiyaviy ahamiyati to`g`risida ma`lumotlar berib o`tilgan. Yakka tartibdagi cholg`u asboblari ta`limi orasida fortepiano ta`limi alohida o`rni maqolada aks etgan/

Kalit so`zlar: fortepiano, pedagog, e`tiqod, musiqa, mahorat

Jamoa a`zolarining ijtimoiy faolligi ularning ilmiy salohiyati hamda ilmiy dunyoqarashi bilan belgilanadi. Hozirgi davrda taraqqiy etgan davlatlarning iqtisodiy, siyosiy, ijtimoiy va madaniy ravnaqi va fan taraqqiyoti bilan chambarchas bog`liqdir. yangi iqtisodiy sharoitda ta`lim-tarbiyadan ko`zda tutilayotgan maqsadlarga yetishish, o`quvchi yoshlarni ularni bilimli, odobli, e`tiqodli, mehnatsevar, barkamol inson qilib o`stirish pedagog zimmasiga yuklatilgan. Mustaqil O`zbekistonning istiqloli ko`p ko`p jihatdan pedagogga, uning saviyasiga, tayyorgarligiga, fidoiyligiga, yosh avlodni o`qitish va tarbiyalashga bo`lgan munosabatiga bog`liq. Uzluksiz ta`lim tizimini amalga oshirmoqda. Pedagoglarni falsafiy jihatdan keng fikrlovchi, yuksak mahoratli, mulohazali bo`lishlariga e`tibor berilmoqda. Bu esa pedagogdan keng bilimdonlikni, puxta amaliy tayyorgarlikni, yuksak pedagog mahurat va ijodkorlikni talab etadi. Shuning uchun ham Yangi O`zbekiston davlatining musiqa ta`lim muassasalarida ishlaydigan, pedagog faoliyatiga qobiliyatli, ijodkor, ishbilarmon, milliy madaniyat va umuminsoniy qadriyatlarni, dunyoviy, diniy bilimlarni mukammal egallagan, ma`naviy barkamol, O`zbekistonning mustaqil davlat sifatida taraqqiy etishiga ishonadigan vatanparvarlik burchini to`g`ri anglagan, e`tiqodli musiqa o`qituvchilarini tayyorlash zarur.

Muvaffaqiyatli ishlash uchun har bir o`qituvchi pedagogic mahoratga ega bo`lishi zarur. Pedagogik mahurat egasi o`z mehnatini sarf qilib katta natijaga erishadi. Ijodkorlik uning hamisha hamkori bo`ladi.

Yuksak mahoratli pedagog uchun eng avvalo qobiliyatli, malakali va uddaburon bo`lishi kerak. Qobiliyat faoliyat jarayonida paydo bo`ladi va rivojlanadi. Pedagogik faoliyatning samarali bo`lishi uchun pedagogda qobiliyatning quyidagi turlari mavjud bo`lishi lozim. Tushuntira olish qobiliyati, kuzatuvchanlik qobiliyati, nutq qobiliyati, tashkilotchilik qobiliyati, obro` orttira olish qobiliyati, kelajakni ko`ra olish qobiliyati, diqqatni taqsimlay olish qobiliyati va h.k.

Mahoratli pedagog o`quvchi ruhiyatini, bilim va darajasini hisobga oladi. Qobiliyat, tajribali pedagog o`zini o`quvchini o`rniga qo`ya oladi.

Pedagogning odobi, madaniyati yuksak bo`lsagina, odamlarga nisbatan mehribon, saxovatli bo`la oladi, uni hamma xurmat qiladi. Pedagog umuminsoniy qadriyatlarni ijodiy o`rganib, ta`lim tarbiya jarayoniga tadbiiq etish lozim. Shu bilan birga milliy o`ziga xosligimizni, asrlar sinovidan o`tgan an`analarimizni,

hamisha iymon-e`tiqod bilan yashash kabi hayotiy tamoyillarimizniham saqlab, ham yuksaltirib borishi va ularni talabalar qalbiga singdirish zarur. Pedagogik ijodkorlarning asosiy mohiyati faoliyatining maqsadi va xarakteri bilan bog`liq. Pedagog faoliyatidagi ijodkorlik ana shu masalalarni yechish usullarida, ularni hal qila olish yo`llarini qidirib topa olishida ifodalanadi. Pedagogik ijodkorlik manbai – bu pedagogik tajribadir.

Yosh avlodga musiqa san`atining tarbiyaviy ahamiyati faqat musiqani tinglashni emas, balki o`quvchilarni shu san`at bo`yicha mustaqil bilish faoliyatini shakllantirishni ham taqozo qiladi. Musiqa maktablarida, ixtisoslashgan san`at va madaniyat maktablarida cholg`u asboblari sinflarida yakka tartibdagi ta`limning maqsadi o`quvchilarning ijodkorlik qobiliyatlarini rivojlantirishga qaratilgan.

Yakka tartibdagi cholg`u asboblari ta`limi orasida fortepiano ta`limi alohida o`rin tutadi. Deyarli barcha o`quv muassasalarida musiqa ta`limi fortepiano ijrochiligi uslubiyotiilmiiy pedagogik fan sifatida umumiy didaktik tamoyillariga asoslanadi. Forte pianoda o`qitishning dastlabki davri fortepiano pedagogikasida juda ma`suliyatli va qiyin davr hisoblanadi. Ana shu davrda musiqa bilan shug`ullanish musiqaga muhabbatni tarbiyalaydi, musiqiy qobiliyatlar shakllanadi va rivojlanadi, eshitish ko`nikma va malakalar shakllanadi. O`quvchini ana shu davrda musiqaga qiziqish shakllana boshlaydi. Musiqa materialini eshitish tasavvur qilish qobiliyatimusiqliy eshitishning asosiy komponentlaridan biri hisoblanadi. Musiqiy eshitish yetakchi musiqiy qobiliyat ekanligi musiqiy iste`dodlardan farqlashtirilishi sababli eshitish tasavvuri musiqiy qobiliyatlar orasida asosiy o`rinlardan birini ishg`ol etadi.

Bola musiqiy kamol topish mobaynida musiqiy tasavvurlar shakllanishining bir necha pog`onalardan o`tadi. Maktabda musiqa o`qitishning kundalik amaliyotida ko`rilayotganidek, o`quvchilarning, musiqa san`ati sohasidagi muayyan bilimlar majmuini shunchaki o`zlashtirishning o`zi endilikda jamiyatimizning tobora ortib borayotgan talablarini qondira olmaydi. Bolalar musiqa tarbiyasining eng muhim muammosi ularda chinnakam musiqa madaniyatini shakllantirishdir. Bu madaniyatning eng zarur komponentlari musiqiy idrok va musiqa hodisalarini baholash, to`laqonli musiqiy did, qiziqishdan iboratdir.

Shunday qilib, bolalar uchun yaratilgan fortepiano asarlarida umuman musiqani rivojlantirishning asosiy yo`nalishlari va tamoyillari yoritiladi. Zamonaviy musiqa tili bolalarga yaqin va tushunarlidir, uning g`oyaviy -obrazli mazmuni esa ijobiy axloqiy fazilatlarini tarbiyalashga qaratilgan. Mana shunday asarlardan muntazam ravishda va mohirlik bilan foydalanish bolalarda musiqiy eshitishni, lad hissiyotini, ritmik malakalarni, uslub hissiyotini, idrok madaniyatini, estetik didni shakllantirishi mumkin. Ta`limning dastlabki davri fortepiano pedagogikasida xaqli ravishda juda ma`suliyati va qiyin davr hisoblanadi. Xuddi shu davrda musiqaga va u bilan shug`ullanishga muhabbat tarbiyalanadi, musiqiy qobiliyatlar shakllanadi va rivojlanadi, eshitish- xarakat ko`nikma va malakalarining zamini vujudga keladi. Hozirgi fortepiano pedagogikasi musiqa eshitish usulini ta`limning asosi deb hisoblaydi va bu usulning vazifalaridan biri

bolaning musiqiy tarbiyasini amalga oshirishdir. Bu tarbiya cholg`u asbobini chalishdan oldin boshlanadi.

Foydalanilgan adabiyotlar:

1. Sharipova G “Musika va uni o`qitish metodikasi” T.: To`ron – Iqbol 2006 yil 183 b
2. Primov R.T “Shaxs kamolotida musika tarbiyasining o`rni” Qarshi Nasaf 2015y 100b
3. Rajabova D “Fortepiano mashg`ulotlari” T.: O`qituvchi 1994yil 127b

MUSIKA TA`LIMIDA FOLKLOR QO`SHIQLARINI O`RGATISH METODIK MUAMMO SIFATIDA

Sayfitdinov Jamoliddin Fazlitdinovich

Sh.Rashidov nomidagi SamDU

O`zbekiston-Finlandiya Pedagogika

Instituti Musika ta`limi yo`nalishi magistranti

Annotasiya. Maqolada musika ta`limida folklor qo`shiqlarini o`rgatish mazmuni va ularning metodik muammolari, musika san`ati rivojida folklor qo`shiqlarining tutgan o`rni keng yoritib berilgan.

Kalit so`zlar: folklor san`ati, folklor qo`shiqlari, metodika muammolar, musika san`ati, musika ta`limi.

Bugungi kunda ajdodlarimiz tomonidan yaratilgan barcha tarixiy, madaniy, adabiy, san`at yodgorliklari va xalq og`zaki ijodini chuqur o`rganish, tahlil qilish, ulardagi umumbashariy va milliy g`oyalarning zamonga xizmat qildirgan holda o`zbekona, sharqona tafakkurni, g`ururni shakllantirish va kamolga yetkazish doimiy e`tiborda bo`ldi. Yangi O`zbekistonimizning barcha sohalarini rivojlantirib borilishi jahonning ilg`or mamlakatlarida qo`llanilayotgan yangi texnologik jarayonlarni o`zlashtirish bilan olib borilmoqda. Bu, o`z navbatida, xalqimizning tarixiy an`analari, ma`naviy va madaniy merosidan oqilona foydalanish ko`lami va sifatiga ham bog`liqligini ko`rsatmoqda. Chunki xalqimizning tarixiy an`analari, ma`naviy va madaniy merosi millatning, jamiyatning milliy mafkurasini shakllantiruvchi tarbiyaviy quroldir. Bu meroslar tizimida badiiy-musiqiy qadriyatlar ham o`z o`rniga va nufuziga ega.

Folklor qo`shiqchilik san`ati mehnatkash xalq ijodi. Xalq badiiy-musiqiy qo`shiqchilik faoliyatining tarkibiy qismi, xalq san`atining boshqa turlari – dramatik teatr, tasviriy va amaliy san`at, raqsdan o`ziga xos xususiyatlari bilan ajralib turadigan badiiy-musiqiy-ijroviy san`atdir. Folklor qo`shiqlari, shu jumladan, folklor qo`shiqlari xalqning ijodiy ma`suli sifatida shakllanib, avloddan avlodga, davrdan davrga o`tib iste`dodli vakillari ijrosida sayqal topib, o`zbek xalq poetik-musiqiy ijodi ko`rinishini tashkil etgan.

Kattalar folklor qo`shiqlari, shuningdek, bolalar folklor qo`shiqlari ichida masumiy qo`shiqlar alohida ahamiyatga ega bo`lgan. Ma`lumki, bahor fasli

kelishi bilan bolalar o'yinlarini boshlab yuboradilar. O'g'il bolalar osmonga varrak uchiradilar. Qiz bolalar sochlariga bargak taqadilar. Bolalar tol chiviqlarini qo'l bilan uqalab, ehtiyotkorlik bilan po'stini shilib, o'zlariga sibizg'alar yasaydilar. Bahor darakchisi "Boychechak" gulini ko'rib zavqlanadilar, qo'shiq kuylaydilar. "Chitti gul" esa ularni yanada zavqlantiradi, ilhomlantiradi, o'ynab turib qo'shiq kuylashga chorlaydi. Professor O.Safarov "Chitti gul" haqida so'z yuritib "chitti gul" iborasi aslida "chiqdi gul" bo'lganli, lekin bolalar talaffuzida "chiqdi" so'zi "chitti"ga aylanib qolganligini yozadi[78].

Kattalarning bolalarga aytib beradigan, keyichalik bolalarga meros bo'lib qoladigan yana bir qo'shiqlar turkumi Mahmud Qoshg'ariyning "Devonu lug'otit turk"dan to bizning davrimizgacha aytilib kelingan jonli va jonsiz personajlar bahsidir. Jumladan, xalq o'rtasida suv haqida juda ko'plab afsonalar, qo'shiqlar, ertaklar yaratilgan. O'zbek xalqining eng yaxshi orzu-umidlari suv bilan bog'langan. Bu umumxalq orzusi, ruhidan bolalar ham chetda qolmagan. Ularning o'yin-qo'shiqlarida ham suv, tabiat hodisalari mavzui mavjud. Yomg'irni chaqirish, qor, shamol haqida o'yin-qo'shiqlar shular jumlasidan.

Musiqqa pedagogikasi va estetik tarbiya muammolariga bag'ishlangan ilmiy tadqiqotlarni o'rganish shuni ko'rsatadiki, adabiyot va san'at vositasida ish tutish ko'pincha bir-biriga yaqin turadi. Ular bir maqsadga yo'naltirilganligi uchun ham ish uslublari, shakl va mazmuni, beriladigan tavsiyalar ham o'xshashdir. Ko'pgina ilmiy tadqiqot ishlari asosan umumiy o'rta ta'lim maktablarida o'quvchilar bilan bu borada olib boriladigan vazifalarni qamrab olganligi bilan xarakterlidir.

O'z-o'zidan ravshanki, umumiy o'rta ta'lim maktablari 5-7 sinf o'quvchilari bilan folklor qo'shiqlari bo'yicha shunchaki ish olib borish maqsadga muvofiq kelmaydi. 5-7 sinf o'quvchilari o'rtasida yosh, dunyoqarash, tushuncha, estetik saviya va folklor qo'shiqlarini kuylash, mazmun-mohiyatini idrok qilish qobiliyati, umuman psixologik va fiziologik jihatdan farq bo'lib, buni hisobga olmaslik aslo mumkin emas. Musiqqa o'qituvchilari shularni e'tiborga olgan holda bo'lakcha dastur va metodlar hamda talablar asosida ish olib borishlari tabiiy holdir. Zero, bugungi ta'lim-tarbiya mazmuni va metodikasiga yangi ijtimoiy talablar qo'yilmoqdaki, shulardan biri, milliy musiqiy qadriyatlarni, jumladan, folklor qo'shiqlarini faol o'zlashtirish, unda ta'limning ilg'or texnologiyalarini qo'llash, ma'naviy-estetik komil shaxsni tarbiyalash vositasi ekanligi bilan ifodalanadi. Shuning uchun ham, xalq musiqasi, folklor qo'shiqlari orqali o'quvchilarni estetik tarbiyalash vositasi sifatida foydalanishni tadqiq etish o'z yechimini kutayotgan ilmiy-pedagogik muammodir.

Folklor qo'shiqlari, jumladan, folklor qo'shiqlari faqatgina an'anaviy ijrochilik namunalari bo'lib qolmay, ayni paytda xalq o'rtasida keng tarqalgan, abadiy voqyelikka mansub ijod va san'at deb baholanmog'i zarur. Chunki o'zbek folklor qo'shiqlari boshqa milliy qadriyatlarimiz singari o'tgan yaqin tariximizning xatarli oqibatlarini natijasida xalqimiz madaniy hayotidan tobora uzoqlashib, tanazzulga yuz tutayotgan, kelajagi mavhum san'at turlari qatoriga kelib qolgan edi.

Vaholanki, barcha zamonlarda ham folklor qo‘shiqlarini avaylab-asrash, boyitish va keyingi avlodga yetkazish yo‘lida xayrli sa‘yi-harakatlar qilgan fidoyilarimiz bo‘lgan. Ular o‘zbek folklor qo‘shiqlarini o‘quvchilarni estetik tarbiyalashda murojaat etish mumkin bo‘lgan muhim manbalardan deb qaraganlar.

O‘zbek folklorining jonkuyar tadqiqotchisi Muzayyana Alaviya mavsum va marosim qo‘shiqlariga bag‘ishlangan ko‘plab tadqiqotlar yaratgan M.Ochilov esa o‘zbek xalq mehnat qo‘shiqlarining poetikasini tadqiq etgan[2].

J.Qobulniyozovning «O‘zbek sovet folklorining rivojlanish yo‘llari» va u nashrga tayyorlagan «Xorazm folklor qo‘shiqlaridan namunalar»[3], X.Razzoqov nashrga tayyorlagan «Gulyor»[4] to‘plamlarida ham folklor qo‘shiqlarining ko‘pgina turlari va namunalari haqida so‘z yuritiladi.

Xulosa. Musiqa ta‘limining milliy meros, xalq an‘analari va urf-odatlar bilan uzviy uyg‘unligi, milliy madaniyat namunalarini saqlab qolish va boyitish, ta‘limni milliy taraqqiyotining o‘ta muhim omili sifatida e‘tirof etish, boshqa xalqlarning tarixi va madaniyatini hurmat qilishga yo‘naltirilgan yangi tarbiya tizimining amalga oshirilishi ta‘lim jarayonining samaradorligini ta‘minlash imkonini berdi.

Barkamol avlodni tarbiyalash borasidagi ijtimoiy buyurtmani muassalarning zimmasiga ham muayyan vazifalarni yuklamoqda. Ana shunday vazifalardan biri – musiqa ta‘limida folklor qo‘shiqlarini o‘rgatish, o‘quvchilarga milliy musiqiy meros, xususan, milliy musiqiy an‘analar, ularning o‘ziga xos xususiyatlari, ularda ilgari surilgan g‘oyalar to‘g‘risida nazariy ma‘lumotlar berish, folklor qo‘shiqlarini ijro etish layoqatini hosil qilish, ijrochilik malakalarini shakllantirishdan iboratdir.

Foydalanilgan adabiyotlar.

1. Fayzulina S.X. O‘quvchi yoshlarning estetik tarbiyasi. - T.: O‘qituvchi, 1978. -49 b.
2. Nurmatov H. Musiqa va estetik madaniyat. Musiqa o‘qituvchilari uchun metodik tavsiyalar. -T.: TDPI, 1992. -3 b.
3. O‘zbek xalq muzikasi. IX-tom. Xorazm ashulalari. To‘plovchi va notaga oluvchi M.Yusupov. -T.: O‘z. SSR Davlat badiiy Adabiyot nashriyoti. 1962.-590 b.
4. Gudkova Ye.A., Vaselyeva A.V. Ashula darsligi metodikasi. -T.: O‘rta va Oliy maktab, 1963. -146 b.

BOLALARDA CHOLG`U MUSIQA IJROCHILIGINI RIVOJLANTIRISH

Miskinova Sabina Ziyadxon Qizi

*Toshkent viloyati Chirchiq davlat pedagogika instituti
"Musiqqa ta`limi" kafedrasida o`qituvchisi*

Annotatsiya: maqola umumta`lim maktab ta`limiga cholg`u ijrochiligi fanini kiritilishiva o`quvchilarda ijrochilik malakalarini shakllantirishning ahamiyati haqida.

Tayanch so`zlar: cholg`u ijrochiligi, milliy cholg`ular, rekonstruktsiya qilingan, musiqiy meros, sozanda.

Аннотация: В статье речь идет о важности введения предмета инструментального исполнительства в среднее школьное образование и формирования исполнительских навыков у учащихся.

Ключевые слова: инструментальное исполнительство, народные инструменты, реконструкция, музыкальное наследие, музыкант-инструменталист.

Annotation: The article deals with the importance of introducing the subject of instrumental performance into secondary school education and the formation of students` performing skills.

Key words: instrumental performance, folk instruments, reconstruction, musical heritage, musician instrumentalist.

D. B. Kabalevskiy bolalar cholg`u musiqa ijrochiligi faoliyatiga katta ahamiyat bergan. Xususan, u ta`kidlaganki: "Agar sinfda fortepiano bo`lsa, darslarga to`rt qo`lda ijro qilishni (o`qituvchi bilan ansamblda chlish) kiritish tavsiya etiladi ... Ehtimol, hayotlarida hech qachon fortepiano klavishlariga tegmagan bolalar, ikki barmog`i bilan faqat o`qituvchi tomonidan berilgan ikkita notani bosib ozmi-ko`pmi to`laqonli musiqaasarinu ijro etishda ishtirok etadi. Bu bolalarda katta qiziqish uyg`otadi, musiqaga bo`lgan ishtiyoqni kuchaytiradi va, albatta, ularning musiqiy rivojlanishiga ijobiy ta`sir qiladi"

Ammo sinfda fortepiano bo`lmasa-chi? Va agar u mavjud bo`lsa ham, sinfdagi bolalarni ushbu faoliyatga jalb qilishda qiyinchiliklar mavjud - axir, o`qituvchi hammani bir vaqtning o`zida bitta cholg`uga o`tkaza olmaydi. Va maktab darsi sharoitida bu faoliyatga murojaat qilishning shubhasiz afzalliklari bilan, bolalar shunchaki klavishlarga "teginib ko`rish" imkoniyatiga ega bo`lishardi halos.[4]

Boshlang`ichelementarcholg`u asboblarida ham cholg`u ijrosini o`rganib ko`rish mumkin. Agar maktabda bolalar cholg`u asboblari bo`lsa, ulardan darslarda o`qituvchi bilan ansamblda (shu jumladan to`rt qo`lda ijro sifatida) foydalanishimiz mumkin - qo`shiqni jo`rlikda kuylash, musiqa ostida harakat qilishimiz uchun bu juda ma`qul, chunki bu asboblarni chalish bolalarning musiqiy rivojlanishiga ham hissa qo`shadi, ularning musiqiy va ijrochilik tajribasini boyitadi va darsga o`yin elementini kiritadi. Ammo bolalar asboblarida ijroni bu turi bolalarning e`tiborini uzoq vaqt ushlab turishga qodirmi? Hatto K. Orff tomonidan yaratilgan mashhur elementar musiqa cholg`ularida ijro qilish faqat maktabgacha yoshdagi bolalarga nisbatan mo`ljallangan. Bugungi kunda

kichik maktab yoshdagi o`quvchilarini hamdoirachalar, shiqildoqlar, uchburchaklar va barabanlarning shovqini bilan qiziqtirish allaqachon qiyin bo`lib qolgan. Badiiy sifat jihatidan juda shartli bo`lgan natijaga Orff cholg`u asboblari chalishning juda qiyin texnikasi asosida erishish mumkin. Shu bilan birga ularni arzon deb atay olmaysiz. Bu ularni mahalliy maktabda tarqatish imkoniyatini kamaytiradi.[4]

Ko`p qiyinchiliklarni musiqa o`qituvchisining zukkoligi bilan bartaraf etish mumkin. Ammo baribir, barcha maktab o`quvchilarini improvizatsiyalangan usullar asosida cholg`u musiqa ijrochiligi bilan tanishtirish masalasini hal etishda o`qituvchining zukkoligi yetarli emas. Yoki, bu asboblardan tashqari, musiqa darsida boshqalarga murojaat qilish mumkin bo`lgandir? Axir, D. B. Kabalevskiy umumta`lim maktablari uchun musiqa faning dasturini yaratilganiga ham 50 yildan ortiq vaqt o`tdi.

Darhaqiqat, musiqiy cholg`ular insoniyat ma`naviyatini ohanglarda tarannumetuvchi vosita, ya`ni xalq ijodiyoti mahsuli bo`lib, azal-azaldan omma orasidashakllanib, mohir soz ustalari tomonidan yasilib, tobora mukammallashibkelayotgan mo`jizaviy va ifodaviy asboblardir. Cholg`ularida har bir xalqning milliy g`ururi, an`anasi, qadriyatlari o`z ifodasini topganki, ulardan taraladiganovoz ham shunga moslashgan. Zamonaviy jarayonda o`tmish an`analarigayangicha qarash, ilg`or rivojlangan texnikadan munosib foydalanish hamdakomil insonni tarbiyalash kabi omillarga alohida e`tibor qaratilmoqda. Zero, komil inson tarbiyasida musiqa eng muhim, ya`ni insonlarni ruhiy hamdama`naviy tarbiyasiga asos bo`la oladigan omil sifatida qaraladi. O`quv-ta`lim jarayonining barcha bosqichlarida bunga e`tibor berilishining sababi ham shundaekanligi shubhasizdir.[2]

2022/2023 o`quv yilidan boshlab umumiy o`rta ta`lim muassasalarida milliy musiqa cholg`ularidan kamida bittasida kuy ijro etish mahorati o`rgatiladi hamda bu haqda ularning ta`lim to`g`risidagi hujjatiga (shahodatnoma) tegishli qayd kiritiladi.

Bu borada O`zbekiston Respublikasi Prezidentining “Madaniyat va san`at sohasini yanada rivojlantirishga doir qo`shimcha chora-tadbirlar to`g`risida”gi qarori imzolandi.

Qarorga ko`ra, 2022/2023 o`quv yilidan musiqa fani uchun haftasiga belgilangan bir o`quv soati hamda unga qo`shimcha ravishda har hafta milliy musiqa cholg`ularida kuy ijro etish amaliy to`garaklari va fakul`tativ darslari o`tkaziladi.

Shuningdek, milliy cholg`ulardan kamida bittasida, 2023/2024 o`quv yilidan boshlab esa kamida uchtasida kuy ijro etish mahoratiga ega bo`lish musiqa fani o`qituvchilari uchun majburiy hisoblanadi.

Musiqa fani uchun ajratilgan o`quv soatlari doirasida “Hayotimga hamrohdir cholg`u” shiori ostida cholg`u ijrochiligi dars mashg`ulotlari yo`lga qo`yiladi.

O`quvchilarning darsdan tashqari vaqtlarini mazmunli tashkil etish maqsadida ularning qiziqishlariga ko`ra milliy musiqa cholg`ularida kuy ijro etish mahorati, tasviriy va amaliy san`at, hunarmandchilik yo`nalishlarida amaliy

to'garaklar (keyingi o'rinlarda – amaliy to'garaklar) tashkil etiladi.

Musiqqa san'ati bo'yicha professional ta'lim hamda oliy ta'lim to'g'risidagi hujjatga ega bo'lgan, kamida 3 ta milliy musiqqa cholg'ularida mahorat bilan kuy ijro eta oladigan mutaxassislarni asosiy ish joyidan bo'sh vaqtda u yerdagi mehnatga haq to'lash shartlarini saqlab qolgan holda o'rindoshlik asosida umumiy o'rta ta'lim muassasalari musiqqa fani o'qituvchisi va musiqqa yo'nalishidagi to'garak rahbari lavozimiga to'liq stavkada ishga qabul qilishga ruxsat beriladi;

Bundan tashqari musiqqa fani o'qituvchilarini kamida uchta milliy musiqqa cholg'ularida kuy ijro etishga o'rgatish xalq ta'limi xodimlarini uzluksiz kasbiy rivojlantirish tizimi doirasida amalga oshiriladi, bunda qayta tayyorlash (malaka oshirish) kurslarida mashg'ulot olib borish uchun madaniyat va san'at sohasi vakillari shartnoma asosida jalb etiladi.[1]

O'qituvchi faqatgina cholg'uchilik san'atini o'rganayotgan o'quvchi bilan emas, balki tom ma'noda tarbiyalanuvchi bilan ishlayotganini his etishi lozim. Ishga xuddi mana shunday yondashish kerak, zamonaviy fan ta'lim va rivojlanishni ilmiy nuqtai nazardan chuqur va har taraflama o'rganmoqda. Ta'lim va rivojlanish jarayoni bir - biri bilan uzviy bog'langan. Rivojlanish ta'lim jarayonida amalga oshiriladi. O'quvchilarning muayyan bilim, ko'nikmalarni o'zlashtirishlarining individual xususiyatlari, ongning qanchalik rivojlanganligi ta'lim jarayoniga ta'sirini o'tkazadi. Kimning ong va intellekt darajasi rivojlangan bo'lsa, u turli bilim va ko'nikmalarni oson va tez o'zlashtira oladi. Ta'lim va rivojlanishning o'zaro bog'liqligini e'tirof etish ta'lim jarayonida rivojlanish o'z - o'zidan amalga oshadi, degani emas. Fan talimining rivojlanganishiga ijobiy ta'sirini inkor etmaydi. Shunga qaramasdan, ta'lim ta'siridagi rivojlanish natijasi hamma vaqt ham bir xil bo'lavermaydi. Bunday natijalar keskin farq qilishi mumkin. Bu erda savol tug'iladi: ta'lim davomida rivojlanishga qanday manbalar o'z ta'sirini ko'proq o'tkazadi? Bu savolga G.M. Sipinning «Fortepianoda ijroni o'rganish», («Obucheniye igre na fortepiano») kitobidan javob topishimiz mumkin: «Bu erda ta'lim jarayonining mazmuni, shakli va metodlari hal qiluvchi ahamiyatga ega». Yuqorida aytib o'tilgan fikr bevosita cholg'u ijrochiligi ta'limiga ham tegishli. Hamma gap o'quvchining ijro etish ko'nikmalarini o'zlashtirishi bilan uning umumiy musiqiy rivojlanishi masalalarining bog'liqligi cholg'u ijrochiligi fani milliy cholg'ularning kelib chiqish tarixi, milliy soz yasovchi ustalar haqidagi ma'lumotlar va milliy cholg'ularimizni zamonaviy estrada ijrochiligidagi o'rni haqidagi nazariy va amaliy bilimlarni talabalargazamonaviy ta'lim standartlari talablariga muvofiq o'rgatishdan iborat.[2]

O'zbek mumtoz musiqiy merosi turli cholg'ularga boy va ularning har biri uzoq o'tmish, tarkibiy rivojlanish va texnikaviy takomillashish jarayonidan o'tganligi bilan alohida ahamiyat kasb etadi. Ijro mezonlariga ko'ra o'zbek xalqcholg'ulari ikki guruhga bo'linadi. Birinchi guruhga barcha an'anaviy xalqcholg'ulari kiradi. Ikkinchi guruh XX asr madaniy rivoji bilan bog'liq bo'lib takomillashga, ya'ni qayta ishlangan (rekonstruktsiya qilingan) cholg'ular kiradi.

An`anaviy xalq cholg`ulari tarkibidan joy olgan cholg`u sozlar: tanbur, dutor, sato, rubob, ud, nay, surnay, qo`shnay, karnay, g`ijjak, chang, qonun, doyra, nog`ora. Xalq ijodiyotida qo`llaniladigan sozlarga changqo`biz, sibizg`i, safoilkiradi.

Qayta ishlangan cholg`ular asboblari - rubob, g`ijjak, dutor va changsozlarinig musiqaning soprano, alt, tenor, bas ovozlari mezonlariga ko`ra qayta ishlangan namunalari kiradi.

Karnay, surnay, nog`ora va doyra tarkibidagi damli va urma cholg`ular guruhiqadimdan ijro amaliyotida shakllanib, xalqimizning barcha ommaviy tadbirlarining faol ishtirokchisiga aylangan. An`anaviy cholg`u sozlar ansambllari esa o`z xususiyatlaridan kelib chiqib qo`llanilgan. Ijroda keng ko`lamli va katta ovoz imkoniyatiga ega bo`lish maqsadida barcha cholg`ularyig`indisidan katta cholg`ular ansambli tashkil etilgan. Cholg`u musiqasi ijrochiligi va maqom ijrochilik amaliyotida esa kichik-kichik guruhlar bo`lib ijro etish ham an`anaga aylangan. Jumladan: har bir cholg`u doyra jo`rligi bilan ijro etish; tanbur dutor bilan; tanbur, dutor doyra jo`rligi bilan; tanbur, dutor, g`ijjak doyra jo`rligida ud, qonun doyra bilan birga va h.k.[3]

Hozirgi davrga kelib o`zbek musiqasi ijrochiligini uchta yirik yo`nalishga ajratish mumkin. Xalq folklor musiqasi yo`nalishi, xalq mumtoz musiqasi yo`nalishi va kompozitorlik musiqasi ijodiyoti yo`nalishi. Xalq folklor yo`nalishida ommaviylik xususiyatga ega bo`lgan, ovoz va texnik jihatlari mos bo`lgan cholg`ulardan ko`proq foydalaniladi. Masalan: rubob, nay, g`ijjak, chang va doyra cholg`u asboblari. Qayd etish joizki xalq folklor musiqasi ijrochiligida ijro sharoiti, joyi ham o`ziga xos bo`ladi. Shuning uchun cholg`ular ham tezmoslasha oladigan va har qanday sharoitda ijro etiladiganlik xususiyat kasbatishlari taqozo etiladi.[5]

Har bir xalq o`zining milliy musiqiy merosini sevsa, ajdodlar an`anasini ardoqlasa, uni munosib tarzda o`zlashtirsa va qadriga yetsa, o`zga xalqlar san`atini ham baholay oladi.[7] Zero, bizgacha yetib kelgan musiqiy an`analar avlodlar zanjirining mustahkamligidan dalolatdir. Bu borada xalqimizning ma`naviy boyligi bo`lgan maqomlar, maqom yo`llariga mansub mumtoz musiqasi asarlari hozirgacha o`zining badiiy va estetik imkoniyatlarini yuqori darajada saqlab kelayotganligini alohida ta`kidlab o`tish joiz. Ularni o`rganish, tadqiq etish va kelajak avlodlarga yetkazish zamonamizning talab va eshtiyojida bilgan dolzarb masalalardan biridir.

Ma`lumki, o`zbek xalqining musiqiy madaniyati milliy cholg`ularga boy bo`lib, tanbur, dutor, g`ijjak, nay, qo`shnay, surnay, chang, qonun, ud, rubob, doira va nog`ora kabi cholg`ular o`zining mukammalligi bilan mohir ijrochilar amaliyotida munosib o`rin topgan. Chunki har bir cholg`u o`zining shakllanish tarixi, ijro imkoniyatlari, betakror, jozibali sadolanishi va muxlislariga ega. Ularning barcha siru—sinoatlarini ilmiy-nazariy tadqiq etish va yosh avlodga yetkazish har bir murabbiyning muqaddas burchidir.

Foydalanilgan adabiyotlar:

1. O'zbekiston Prezidenti qarori, Madaniyat va san'at sohasini yanadarivojlantirishga doir qo'shimcha chora tadbirlar to'g'risida, 02 02 2022 yil, PQ-112 son.
2. SH.Rahimov, A. Lutfullayev- "Cholg'ushunoslik", «Musiq» nashriyoti, T., 2010
3. R.Nosirov- "Cholg'u ijrochiligi", O'zDSI, 2008
4. И. М. Красильников-«И. М. Красильников Как развивать детское инструментальное музицирование?», Материалы XIII международной научно-практической конференции, Санкт – Петербург, 2014.
5. Малохат Саиджабборовна Мухитдинова -"Педагогика олий мусика таълимида бакалаврларни тайёрлашда учраб турадиган муаммолар ва уларнинг ечиш йўллари"- "ScienceandEducation" ScientificJournalDecember 2020 / Volume 1 SpecialIssue 4.
6. М.С.Мухитдинова- "Ижрочилик санъатида замонавий талкин масалалари"- Гармонично развитое поколение-условие стабильного развития Республики Узбекистан. Сборник научно-методических статей, 2019 г., №9, УзНИИПН им. К.Ниязи.

G'IJJAK CHOLG'USI VA IJRO USLUBLARI

Abdullayev R.Sh

*Qarshi DU, Cholg'u ijrochiligi va vokal
san'ati kafedراسи o'qituvchisi*
Muzaffarova Gulnoza G'ayriddin qizi
Cholg'u ijrochiligi yo'nalishi talabasi

Annotatsiya: Maqola negizida O'zbekistonda g'ijjak cholg'usi ijrochiligi uslublarining turfa xilma-xilligi va Oliy o'quv yurtlarida saboq olib kelayotgan talaba yoshlarga qolaversa g'ijjak sinfida ta'lim olayotgan o'quvchilarning nazariy bilim va saviyalarini oshirish masalalarini hamda professional g'ijjakchi ustozlar maktabi silsilasida chuqur o'rganib, ilmiy yoritib berilgan. Maqolaning muhim jihati shundaki, nazariy-uslubiy jihatdan yoritib berilgan ko'rsatmalar ijro mobaynida ustozlar maktabi va hududiy uslublarni bir-biridan farqlagan holda g'ijjak ijrochiligini mukammal o'rganishga yordam beradi hamda g'ijjak cholg'usida nazariy va amaliy bilimlar va o'quv qo'llanmalar yaratilaveradi.

Kalit so'zlar:G'ijjak, tabulatura, Martle, Spiccato, Pissikato, Arco, Flageolet, Molish,

So'zimiz avvalida avvalo musiqa haqida qisqacha to'xlatib o'tsak. Musiqa - bu inson ruhiyatining ozig'i, insonning qalb tubiga yetib boruvchi, o'z ta'sir kuchi bilan insoniyatni boshqara oladigan yagona omillardan biridir. Shuning uchun ham barchamizning qalbimizda musiqa moyillik sezadi. Ushbu moyillikni mavjlanishida go'daklik chog'imizda onalarimizning aytgan allalaridan to mumtoz musiqamiz, maqomlar va og'zaki an'anadagi musiqalarning o'rni beqiyosdir. O'zbek musiqa madaniyati an'analarga boy, janrlari xilma-xildir. Milliy musiqamiz va san'atimiz rivojlanishida ko'pdan ko'p sai harakatlarni amalga oshirilmoqda .

Tarixi: Maqola asosan g'ijjak cholg'usi haqida bulganligi sababli uning tarixi va hozirgi kungacha bo'lgan holati haqida qisqa yozuvli va keng ma'noli qilib yoritib berishga harakat qilamiz. O'rta asr musiqa risolalarida bayon etilgan rivoyatlarga ko'ra g'ijjakni Abu Nasr al-Forobiy yaratgan, Abu Ali Ibn Sino esa dastlabki 2 torini kvartaga sozlab chalishni o'rgangan, Qulmuhammad Udiy esa g'ijjakga 3-torni qo'shgan. Ungacha 2 simli g'ijjakda ipakdan eshilgan yoki simli aks-sado beruvchi torlar soni 8-11 tagacha bo'lgan. Alisher Navoiyning „Majolis un-nafois“ asarida aytilishicha, g'ijjakni chala bilish barcha saroy sozandalari uchun shart bo'lgan.

Hozirgi kunga kelib g'ijjak — torli kamonli musiqa asboblari sinfiga kiradi. O'zbek, tojik, turkman, uyg'urlarda va kamon, kemancha nomi bilan Kavkazorti mamlakatlarida keng tarqalgan. O'zbek cholg'u asboblari orkestrida g'ijjakchilar guruhi xuddi simfonik orkestrdagi kamonli sozlar guruhi (skripka, alt, violonchel, kontrabas) kabi yetakchilik qiladi.

Tuzilishi jihatidan g'ijjakning yumaloq cho'michsimon kosasi oldin qovoq, kokos yong'og'idan, hozirda yog'och (tut, yong'oq) g'olachasidan o'yib yasaladi va kosasi og'ziga teri yoki pufak tortiladi. Pardasiz dastasining bir uchiga quloqlar o'rnatiladi, bir uchi esa kosaxona ustiga joylashadi. Dasta bilan kosaxonaning umumiy uzunligi 550-900 mm atrofida. Hozirda g'ijjakning torlar soni 3-4 bo'lib, kvarta-kvintaga sozlanadi. Ular dastaning yuqori qismida joylashgan shayton xarak va kosaxona ustidagi xarrakka yotqiziladi. Umumiy diapazoni 4 oktavadan ortiq.

Ishlatilishi: G'ijjak yakkanavoz cholg'u, ayni paytda jo'rnavoz soz sifatida ham keng qo'llanilmoqda. Turkman, qoraqalpoq, xorazm baxshilari (masalan, R. Murodov), Andijonda T. Jalilov, G'. Hojiqulov, S. To'xtasinovlar o'ziga xos jo'rnavozlik yo'llarini yaratishgan, 1970-yillardan boshlab g'ijjakni yakkanavoz va milliy cholg'u ansambli tarkibida alohida ko'rsatish, unda o'ziga xos kuy tuzilmalarini badiha tarzida chalish usullari Abduhoshim Ismoilov, A. Dadayev va boshqa ijrosida ommalashgan. Zamonaviy texnika vositalari (masalan, qisqa cho'zimli tovushlarni ishlatish yo'llari) keng kirib kelib, polifoniya va polimonodiya xususiyatlaridan foydalanilmoqda.

G'ijjak sozining O'zbekistonda professional darajada shakllanishida ustoz shogird an'analari ham muhim rol o'ynaydi. Bunda har bir hududning o'ziga xos maktabi ijrochilik uslubi mavjud. G'ijjak ijrochiligining o'ziga xos uslublari, asosan, Andijon, Buxoro va Xorazm an'anaviy maktablari orqali namoyon bo'ladi.

Xulosa: Gapimiz so'ngida xulosa qiladigan bo'lsak. O'zbek xalq milliy cholg'ulari orasida g'ijjak sozi o'zining yoqimli ovozi, mungi, nolishi va inson tovushiga hamohangligi bilan ahamiyatlidir. G'ijjakda nafaqat o'zbek mumtoz kuy-qo'shiqlarimiz, balki yevropa klassik kompozitorlarining asarlarini ham ijro etish mumkin. Qiziqarli tomoni, bu sozda hatto xilma-xil qushlar va hayvonlar ovozigacha taqlid qilish ham mumkin.

Havaskorlikdan professional ijrochiga aylanish uchun shogirdan avvalambor qunt, sabr-toqat, kuch-g'ayrat, kuchli iroda, musiqiy zehn talab etiladi. Ustozi orqali shogird musiqiy savodhonligini oshirish bilan birgalikda, ijrochilik

ko'nikmalari (postanovka, texnika, dinamika, pozitsiya, applikatora kabilar) ni rivojlantiradi.

Demak, professional ijrochi har qanday nota yozuvi, belgilarini tez ilg'ay olishi va ijro jarayonida ularni ko'zdan qochirmasligi, g'ijjak cholg'usida ijro etiladigan turli murakkablikdagi shtrixlarni o'zlashtirishi va shu orqali har-xil janrdagi asarlarni ijro qilishga doir ko'nikmalarni shakllantirib borishi darkor. Shu bilan birga, asarni ijro qilish paytida har bir barmoq joylashgan tovushga ravon, jozibali va ta'sirchan sadolarni hamohang qilish ham professional sozandaga qo'yiladigan talab hisoblanadi.

Foydalanilgan adabiyotlar:

1. Xudoyev F.M G'ijjak saboklari" 1-2-kitoblar, G'ofur-G'ulom nomidagi nashriyot matbaa ijod uyi, Toshkent, 2016.
2. Akbarov I. "Musiqqa lugati" T.: O'qituvchi, 1997.

Chang cholg'usining tarixi

Dostonbek Abdullayev

*Qarshi DU, Cholg'u ijrochiligi va vokal san'ati kafedrasi o'qituvchisi
O'zR FA San'atshunoslik instituti mustaqil izlanuvchisi,*

G'aniyeva Feruza

"Cholg'u ijrochiligi yo'nalishi 1-bosqich talabasi

Annotatsiya: Bu maqola o'zbek xalq cholg'ularidan biri bo'lgan chang cholg'usining kelib chiqishi, tarixi va buyuk mutafakkirlar asarlarida chang cholg'usi keltirilishi haqida so'z boradi.

Kalit so'zlar: chang cholg'usi, Dilorom changiy, Moniy, Nokus changiy, Romtin, tayr, sayr.

O'zbek milliy va xalq cholg'ularidan biri bo'lgan chang paxlaviy va forscha bo'lib, u juda ko'p ma'nolarni bildiradi. Dastavval "chang" so'zi hayotimizda "to'zon, biror yerni gard bosishi" degan tasavvur tushinilgan. Keyinchalik chang solmoq, changal solib hujum qilmoq kabi ma'nolarni bildirgan. Ota-bobolarimiz rivoyat qilishlaricha chang qomati egilgan cholg'uga nisbatan bu atama qo'llanilgan. Shunday qilib chang so'zi faqat bitta ma'noda emas balki boshqa ma'nosi borligini ham bilsak bo'ladi. Bunda dalil sifatida Muhammad G'iyosiddinning "G'iyos ul-lug'ot" asarida "chang qo'l barmoqlari, soz nomi va jamiki egilgan narsadir, chang so'zining birinchi belgisini barmoq deb tushungan kishilar xato qilgan bo'lurlar" deganlar.³⁸

³⁸Muhammad G'iyosiddin "G'iyos ul-lig'at" 1-tom. Dushanbe 1987. 265 b.

Bunga ko'ra changni musiqa asbobi ekanligini , uni qo'l barmoqlarining bukilgan holati va egik ko'rinishda bo'lganligini tasvirlaydi,

Chang so'zi shundan keyin musiqa asbobi sifatida ham tushiniladigan bo'ldi.

Bu asbobning kelib chiqishi uzoq tariximizga bog'liq. Bunga ko'ra arxeologik qzilmalar natijasida topilgan qo'lga arfa cholg'usini ushlab turgan mashshoqlarning ta'rifi keltirilgan. Bu so'zlarimizning yaqqol dalilidir. Ma'lumotlarga ko'ra bu cholg'u o'zbek va tojik musiqa san'atida tirnab chalinadigan kichik turdagi arfa deb tushinilgan. Chang birinchi bo'lib Afrosiyobda topilgan. Dilorom Changiy, Nokus changiy va Romtin o'z mahoratlari bilan chang cholg'usini mashhur bo'lishiga sababchi bo'lishadi. Shox Bahrom davrida bu cholg'u juda katta ahamiyatga ega bo'ladi ya'ni bu cholg'uning mohir ijrochisi Dilorom bo'ladi. U o'z go'zalligi va ijrosi bilan hammani o'ziga maftun qilar edi. Uning ijrosi hammaning yuragiga borar, maroq bilan tinglar edi. Ucholg'u chalish bilan bir qatorda kuylar bastalash qobiliyatiga ham ega bo'lgan. Dilorom o'zining go'zalligi va mohir ijrochiligi bilan hammani lol qilgan bo'lsa, Nokus, Romtin kabi ijrochilar bu asbobni yuksalishiga asos soladi. Chang musiqiy kechalarda ijro qilish bilan bir qatorda bemorlarni davolashda ham juda jatta ahamiyatga ega bo'lgan. Uning ovozi jarangdor quloqqa shunchalik yoqimli bo'lganligini buyuk mutafakkirlarimizni asarlaridan bilishimiz mumkin.

G'azal mulkining sultoni mir Alisher Navoiy o'z davrida musiqa va san'atga qiziqishini yaqqol bilishimiz mumkin, allalhusus bobomiz o'z asarlarida musiqa cholg'ularini inson hayotida qanchalik muhimligini ko'rsatish bilan bir qatorda o'ziga xos xususiyatlarini ham yoritib beradi. Alisher Navoiy "Sabbai Sayyor" dostonida changni shunday ta'riflaydiki.

"Uning chang atalmish sozi so'filarning qaddi-qomati singari egik edi. Shoh ham huddi so'filik yo'lini tutgan kimsalarga o'xshash munkayib, boshini quyi solib, oh-voh qilib o'tirar edi".³⁹

Shoir o'sha davrdagi Sosoniylar sulolasining yetti iqlim podshosi bo'lgan buyuk Bahrom shox va uning go'zal va betakror kanizagi Diloromga bo'lgan cheksiz va mustahkam muhabbatini tasvirlaydi. O'sha paytda Bahrom shohning sevimli mashg'uloti ov qilish edi. U ov qilayotgan vaqtda , uni izlab yurgan Moniyga ko'zi tushadi. Moniy Xitoylik go'zal va betakror husnga ega bo'lgan Dilorom haqida so'z ochadi va o'z qo'li bilan chizgan Diloromning rasmini ko'rsatadi. Shoh sur'atni ko'radiyu o'z aql-hushini yo'qotib unga muftalo bo'ladi. Kechalari uxlo olmay , faqat sur'atdagi Dilorom haqida o'ylaydi. Uni yonida o'zi bo'lishini xoxlaydi va o'ylab-o'ylab Xitoydan qanday bo'lmasin Diloromni keltirishlarini amr etadi. Diloromni keltirish uchun ular Xitoyning bir yillik xirojini to'lashadi. Shoh juda Diloromni kelishini intizorlik bilan kutardi. Har kuni yo'lga qarab Diloromni kelganini hayol qilib o'tirardi. Bir kuni Dilorom kelayotganini shohga yetqazishadi. Shoh bu xabarni eshitib, o'zida yo'q quvonch ila Diloromni kutib oladi. Shoh axiri Diloromning visoliga yetadi. Dilorom o'z go'zalligi , balki maftunkor xushovozi va mohir cholg'uchiligi bilan oshiq qiladi. Dilorom changni

³⁹ Alisher Navoiy "Sabbai sayyor" G'afur G'ulom nashriyor. T. 1991. 393 b.

qo`liga olib chertganda , shoh hamma g`am-tashvishlarni unutib, faqat hayolida sayr qilar edi. Xattoki yurishni ham unutib qo`yadi. Shoir dostonning bosh qahramoni adolatli shoh balki chin oshiqlik fazilatlarini bilan bilan tasvirlaydi. Diloromga bo`lgan muhabbatini yetti sayyora hikoyasi bilan ifodalaydi. Shoxning go`zal yori chaladigan cholg`usini ya`ni “Sozlar kelinchagi” deb ta`riflangan, “boshi egik” chang(arfa) sozini Diloromning go`zal va sadoqatli yor ekanligini ifodalaydi. Ta`kidlash joizki Navoiyning bu dostonida musiqa va maqom san`atlari inson ko`ngliga qanchalik tez yetib borishini, o`sha vaqtda ham musiqa juda katta e`tiborga ega ekanini avj nuqtasi sifatida ko`rsatgan. Xususan, Bahrom chinakam oshiqlik, musiqani yurakdan tinglash , musiqani samodan kelayotgan ozuqa sifatida his etish salohiyatiga ega bo`lgan.

“Chang teshiklaridan mungli ovozlari chiqarkan , kishiga uning torlaridan o`t sachragandek tuyular edi.”⁴⁰

Navoiy changning tuzilishi bilan birga , undan chiqadigan ovozini ham tasvirlaydi. Baxrom shoh sozidan chiqadigan ohangni afsonaviy xushovoz qaqnus qushiga o`xshatardi. Chunki qanusning tumshug`ida 360 teshik bo`lib , shuncha ovoz chiqarardi . Chang oxangni uzoqdan eshitgan odamga huddi qaqnus bilan tovus jo`r bo`lib , kuylayotgandek tuyular , Dilorom go`zalligini tovusga , soz ovozini bulbul ovozidek yoqimli ekanini hayolida tasavvur qilar edi.

Chang eng oldin ud cholg`usiga , keyin esa tanburga jo`rnavoz bo`lgan. XVII asrlarda chang 32 torli asbobga aylantiriladi va bung chang cholg`usining mohir ijrochilari Mirzo Ali Changiy va o`g`li Darvesh Ali CHangiy o`z hissalarini qo`shishadi. Bu cholg`u Arablarda “Qonun” , Eronda “Santur”, O`zbek va Tojiklarda “Chang” deb atalgan. Chang cholg`usining ilk nomi “Shoxrud” deb yuritilgan. Darvesh Ali Changiy musiqashunos balki iqtidorli sozanda ham bo`lgan. U changni mohirona chalgani uchun Changiy taxallusini olgan.

“Changiy bu cholg`uga o`z musiqa risolasida “Sozlarning kelinchagi” deb ta`rif bergan”.⁴¹ O`sha paytda chang yerda o`tirgan holda bergan. O`sha paytda chang yerda o`tirgan holda ijro etilgan. Chang o`zbek milliy cholg`ulari orasida o`zining yoqimli va jarangdor ovozi, murakkab tuzilishi bilan ajralib turadigan sozdir. Uning po`lat sozlaridan chiqadigan ovoz inson qalbiga quvonch baxsh etadi. Darvesh Ali Changiy risolasida bu cholg`uni XI-XII asrlarda O`rta Osiyoga Xitoydan kirib kelganini, va Chin-Mochinda ibodat honalarda diniy qo`shiqlarga jo`r bo`lib qo`lanilganligini yozadi. CHangiy bu cholg`uda qadimda 26 ta tor va 7 ta lad bo`lganligini va bu 7 ta maqom ijro etiganligini aytadi.

Arxeologik qazilmalar natijasida 1940-yil Surxandaryo viloyati Termiz shahri yaqinidagi Ayrptom qo`rg`onida changning qadimgi shakli ya`ni Arfa chalayotgan ayol Frizi topilgan. Topilgan barcha frizlar XVIII asrdan hunarmandlar tomonidan yasalgan.

Xulosa qilib aytadigan bo`lsak , chang cholg`usi qadimdan o`z o`rniga ega bo`lib, buyuk bobokalonimiz Alisher Navoiy asarlarida ham tilga olinganligini

⁴⁰Alisher Navoiy “Sabbai sayyor”- T. 1991. 393 b.

⁴¹Rozaxon Haydarova.”An`anaviy cholg`u ijrochiligi”(Chang cholg`usi) Musiqa” nashriyoti . T 2021

ko`rishimiz mumkin . Bugungi kunga qadar chang cholg`usi tinglovchilar qalbidan joy olgan va xalqimiz orasida keng qo`llanilmoqda. Shuningdek , xalq cholg`ulari orkestrida ham o`z mavqeyiga ega. Shu o`rinda aytish joizki , mohir sozandalar Fazilat Shukurova, Ahmad Odilov, Anvar Lutfullayev kabilar chang cholg`usining ijro uslublarini boyitish , musiqa san`atida katta hissa qo`shishgan.

Foydalanilgan adabiyotlar:

1. Ahmad Odilov, Anvar Lutfullayev. "Chang" Musiqa va san`at kollejlari hamda liseylari uchun darslik. G`afur G`ulom nomidagi adabiyot va san`at nashriyoti. Toshkent – 2002.
2. Rozaxon Haydarova. "An`anaviy cholg`u ijrochiligi" (Chang cholg`usi) . Oliy ta`lim muassasalari talabalari uchun o`quv qo`llanma. "Musiqa" nashriyoti . Toshkent 2021.
3. Alisher Navoiy. "Sabbai sayyor" dostoni. G`afur G`ulom nashriyot. T. 1991. 393 b.
4. Gulchehra Ergashova "Chang cholg`usidaijrochilik san`ati" <Musiqa> nashriyot. T. 2012.

G`IJJAK CHOLG`USINI VA TORLI KAMONLI CHOLG`ULAR TARIXI

Dostonbek Abdullayev

*Qarshi DU , Cholg`u ijrochiligi va vokal
san`ati kafedراسi o`qituvchisi,
O`zR FA San`atshunoslik
instituti mustaqil izlanuvchisi*

Jamolova Farangiz

*San`atshunoslik fakulteti Cholg`u ijrochiligi va vokal
san`ati yo`nalishi 1-bosqich talabasi*

Annotatsiya: Mazkur maqolada o`zbek milliy va xalq cholg`ularidan biri bo`lmish g`ijjak sozining shakllanishi, o`zbek san`atida tutgan o`rni, g`ijjak cholg`usini takomillashishiga buyuk mutafakkir va sozandalarning qo`shgan hissasi va shuningdek turli millat kamonli cholg`ulari haqida bayon qilingan.

Kalit so`zlar: tos, zarrin, anbarin, "Ziynat al-majolis", g`ipchak, naqqoraxona, jannat hurlari, "Musiqa haqida ohanglar to`plami", "Kanz al-Tuhaf"

O`zbek xalq cholg`ulari qadim-qadimdan turli xil shakl va ko`rinishlarda bizning zamonimizgacha shakllanib kelishini yaqqol ko`rishimiz mumkin. O`zbek milliy cholg`ularimizning shakllanishi uzoq tarixga borib taqaladi. Yuksak madaniyat sohibi bo`lgan ajdodlarimiz, o`zbek xalq cholg`ularini rivojlantirishga katta hissa qo`shganlarini ko`rishimiz mumkin. Yurtimizning Afrosiyob, Tuproqqal`a, Bolaliktepa, Xolchayon, Ajinatepa, Varaxsha, Dalvarzintepa, Qo`yqirilgan-qal`a, Teshikqal`a va yana bir qator qadimiy shaharlar, qal`a va

ibodatxonalar xarobalaridan topilgan haykaltaroshlik asarlari, devoriy rasm va amaliy san'at buyumlarida aks etgandir. Bular shundan dalolat beradiki, turli xalq cholg'ularidan kundalik turmush tarzida, ov jarayonida, saroy hayotida, turli madaniy marosimlarda va xalq sayillarida eramizdan avvalgi va eramiz boshlarida juda keng foydalanilgan. Turli xil qadimiy yodgorliklardan bizga ma'lumki, yuqorida urg'u berganimizdek tasvirlardagi turli xil musiqa cholg'ulari, damli-urma zarbli cholg'ular, torli va mizrobli(chertma) cholg'ular, jumladan, lyutnya, baraban, rud, nay, surnay, chang, ud va g'ijjak kabi musiqa cholg'ularining yakkanavoz ijrochilikda keng foydalanilgan hamda bu kabi musiqa cholg'lari qadimda ham mavjud bo'lgan.

Manbalarga qaraganda, dastlabki musiqa cholg'ulari eramizdan avvalgi 13ming yillikda paydo bo'lgan va dastlab urma zarbli cholg'ular paydo bo'lganligi taxmin qilinadi. G'ijjak cholg'usining dastlabki namunalari esa turli yozma va og'zaki ma'lumotlarga qaraganda, 1000-1500 yil oldin mavjud bo'lgan.

Tarixga nazar tashlasak g'ijjak cholg'usining yaratilishi haqida qiziqarli bir ma'lumotga duch kelamiz. "Ziynat al-majolis"(zinatlarning majlisi) antalogiyasida hikoya qilinishicha, Forobiy Ray shahrida vazir sharafiga o'tkazilgan bazmda o'zi ixtiro qilgan cholg'uda kuy ijro etadi. Bu cholg'uga u "G'ipchak" deb nom qo'yadi. Farobiy uch qisimli kuy ijro etadi va insonlarni ham yig'latadi, ham kuldiradi, ham hayajonlantiradi. Bu bilan biz shuni ta'kidlaymizki, birinchi bo'lib g'ijjak cholg'usini Farobiy g'ipchak nomi bilan yaratgan. Keyinchalik Ibn Sino ikki torini kvartaga sozlagan, Qulmuhammad Udiy esa uchinchi torini qo'shgan.

O'zbek mumtoz adabiyotining yirik vakili, shoir, tarixchi, davlat arbobi, iste'dodli sarkarda Zahiriddin Muhammad Bobur(1483-1530) ning ta'kidlashicha, Alisher Navoiy o'z davrida iste'dodli cholg'u ijrochilar o'zlarini namoyish qilishlari uchun ko'maklashgan va qo'llab- quvvatlagan. "Boburnoma"da Shoh Kulmiy-G'ijjakiy, Husayn Udiy, Xo'ja Abdulloh Marvarid Qonuniy kabi mohir o'zbek xalq cholg'u ijrochilari ham tilga olingan.

Ulug' o'zbek va boshqa turkiy xalqlarning shoiri, mutafakkiri va davlat arbobi, g'arbda chig'atoy adabiyotining buyuk vakili deb qaralgan, sharqda esa "nizomi millati va din" unvoni bilan ulug'langan Alisher Navoiy(1441-1501) davrida nay, ud, g'ijjak, qonun, karnay, surnay, nog'ora, doira, chang sozlari keng tarqalgan va katta e'tibor qaratilgan. Bunga Alisher Navoiyning "Majolis un-nafois" asarida g'ijjak cholg'usini har bir saroy sozandasi ijro qila bilishi shart bo'lganligi va bu haqida yozilganligi gapimizning isboti bo'la oladi⁴².

⁴²Alisher Navoiyning "Majolis un-nafois". Mukammal asarlar to'plami. 13-tom. – Toshkent,"Fan", 1997.



Amir Temur va temuriylar davrida ham musiqa va san`at juda katta e`tibor berilgandir. Shu davrda saroy musiqasi juda rivojlangan bo`lib saroyda musiqachilar naqqoraxonalar bo`lgan edi. Saroy musiqachilariga boshlig`i etib Abduqodir Marog`iy saylangan edi. Temur saroyida juda ko`p davlatlardan elchilar kelar edi. Abduqodir Marog`iy boshchiligida saroy musiqachilari Shu mehmonlarni musiqa sadolari bilan dillarini mamnun qilishar edi.

Abduqodir Marog`iy ham o`zining “Musiqqa haqida ohanglar to`plami”(Jami al-alhon fi-ilm al-musiqiy) risolasida kamoncha, yetti torli g`ijjak kabi ko`plab cholg`ular haqida ma`lumotlar bergan. Bu shundan dalolatki Amir Temur va temuriylar davrida ham g`ijjak cholg`usiga e`tibor berilganligini yaqqol ko`rishimiz mumkin.

Ustod Saidahmad G`ijjakiy(XV-XVI asrlar) haqida Vosifiy o`zining “Bado-ye ul-Vaqoe” asarida quyidagicha ta`rif beradi:”Sozandalar peshvosi Saidahmad G`ijjakiy – ediki, falak Sharq quyoshining zarrin jomini uning g`ijjak tosi uchun munosib ko`rardi... (tos- g`ijjakning kosasi ma`nosida) Jannat hurlari g`ijjak kamoning tori uchun o`z anbarin soch tolalarini kestirardilar.”⁴³

Musiqa ya`ni sozlarning ovozi- butun dunyoni ilhomlantiradi, qalblarni qanotlar bilan ta`minlaydi, tasavvurning parvoziga yordam beradi, his-tuyg`ularni uyg`otadi va qancha ta`rif bersak ham kam. Jumladan , Vosifiy ta`kidlashicha Ustod Saidahmad G`ijjakiy ham g`ijjak sozini tongda falak Sharq tomonidan otayotgan, oltinday tovlanib turib har tomonga nurlarini sochayotgan quyoshga, tongdagi havoning tozaligiga va musaffoligiga taqqoslar edilar. G`ijjak kamoni uchun esa bokira va go`zal qizlar, ya`ni jannat hurlari o`z xushbo`y, muattar hidli soch tolalarini kesib berar edilar.

Ustod Saidahmad G`ijjakiy (1469-1506) g`ijjak cholg`usini takomillashtirib, u uchun o`quv dastur va kuylar yaratib, Hirot va Buxoro sozandalari orasida targ`ib etgan iste`dodli sozanda va hofiz bo`lgan.

⁴³G`anijon Xudoyev. 14-b. T.”Muharrir” 2014-y.

Dastlab g`ijjakning kosaxonasi qovoqdan yasalgan bo`lib, uning o`rtasi o`yilgan va baliq terisi bilan qoplangan. Uning dastasi dumaloq bo`lib, kosaxonaga yaqinlashgan sari ingichkalashib ketgan. XXasrning 36-yillariga kelib, O`zbekistonda xizmat ko`rsatgan san`at arbobi, professor Ashot Ivanovich Petrosyans rahbarligida o`zbek xalq cholg`ularini takomillashtirish vaqtida g`ijjak soziga to`rtta tor joriy qilinib, dastasini skripkaning dastagi kabi yassi qilib ishlangan. Darhaqiqat, shuni ham aytish joizki hozirgacha g`ijjak shu ko`rinishda foydalanib kelinmoqda. Va yana rekonstruksiya vaqtida boshqa cholg`ular singari g`ijjak cholg`usi oilasiga kiruvchi g`ijjak-alt, g`ijjak-bas, g`ijjak-kontrabas cholg`ulari paydo bo`ldi.

G`ijjak cholg`usi- kvinta oralig`ida sozlanadigan to`rt torli torli-kamonli cholg`udir. Uning birinchi tori ikkinchi oktavadagi mi notasiga, ikkinchi tori birinchi oktavadagi lya notasiga, uchinchi tori esa birinchi oktavadagi re notasiga va to`rtinchi tori kichik oktavadagi sol notasiga sozlanadi. Uning diapazoni kichik oktavadagi soldan to`rtinchi oktavadagi lya notasigacha bo`lgan oraliqni o`z ichiga oladi.

G`ijjak alt to`rt torli cholg`u hisoblanadi. G`ijjak soziga nisbatan katta yasalgan va g`ijjak kabi kvinta oralig`ida sozlanadi. Uning birinchi tori birinchi oktava lya tovushiga, ikkinchi tori birinchi oktava re tovushiga, uchinchi tori kichik oktava sol tovushiga va to`rtinchi tori kichik oktava do tovushiga sozlanadi. Uning diapazoni kichik oktava do tovushidan uchinchi oktava lya tovushigacha bo`lgan oraliqni o`z ichiga oladi.

G`ijjak bas sozi g`ijjakning katta qilib ishlangan turi bo`lib, kvinta oralig`ida sozlanadi. Uning birinchi tori kichik oktava lya tovushiga, ikkinchi tori kichik oktava re tovushiga, uchinchi tori katta oktava sol tovushiga va to`rtinchi tori esa katta oktavadagi do tovushiga sozlanadi.

Uning umumiy ovoz hajmi katta oktavadagi do tovushidan uchinchi oktava re tovushigacha.

G`ijjak kontrabas- torlari kvarta bo`yicha sozlanadigan g`ijjak cholg`usini eng katta qilib ishlangan turidir. Uning birinchi tori katta oktava sol notasiga, ikkinchi tori katta oktava re notasiga, uchinchi tori kontr oktavadagi lya notasiga va to`rtinchi tori kontr oktavadagi mi tovushiga sozlanadi. Mazkur sozning umumiy ovoz hajmi kontr oktavadagi mi tovushidan birinchi oktavadagi sol tovushigacha bo`lgan oraliqni o`z ichiga oladi. G`ijjak kontrabas orkestrda fundament vazifasini bajaradi.

Yurtimizda san`atning rivojlanishiga, cholg`ularning takomillashishiga xalqimizning o`rni juda kattadir. Azal-azaldan hofizlar qo`shiq, ashula, maqomlar kuylashganida, g`ijjak ustalari o`z cholg`ularida mahoratlarini ko`rsatib har-xil kuylarni omma oldida professional darajada ijro etishganida, nafaqat g`ijjak ustalari balki boshqa milliy va xalq cholg`ulari ijrochilari o`zlarining mahoratlarini ko`rsatishganida o`zbek xalqi shovqin solmay, qiziqish va katta e`tibor bilan tinglashganida biz ularning san`atga bo`lgan hurmatlarini ko`ramiz. Buxoro maydonida bo`lib o`tgan tadbirda xalq bilan birga qatnashgan A.Uspenskiyning mana bunday tasvirlashi fikrimizga isbot bo`ladi:

“Shashmaqom”- Buxoroda xalqning katta hurmatiga sazovor. Men 1923 yildagi bir necha ming kishilik sayil bayramida mashhur ashulachi Otajalol Nosirovning ashulasini nihoyatda sukut bilan tinglaganliklarini o`z ko`zim bilan ko`rib ishonдим. Bu hol musiqani sevish va tinglashning ajoyib misoli bo`la oladi”⁴⁴.

Va bu shundan dalolat beradiki mohir soz ijrochilari, bastakorlar, hofizlar xalqimizning san`atga bo`lgan ishtiyoqini ko`rib yanada ijod qilganlar, sozlaridan yanada chiroyli , mungli ovoz chiqishi uchun unga o`zgartirishlar kiritib, mazkur soz uchun har-xil turdagi asarlar yaratganlar.

G`anijon Toshmatov(1913-1994), G`ulomjon Hojiqulov(1928), Aminjon Nasriddinov(1929-1993), Hikmat Ne`matov(1938-2013), O`lmas Rasulov(1952), Ahmadjon Dadayev(1957), Salohiddin Azizboyev(1964), To`xtasin Jalilov(1896-1966), Obid Xolmuhammedov(1928-1990), Murod Toshmuhammedov(1939), Nabijon Xasanov(1913-1972), Abduhoshim Ismoilov(1952), Botir Rasulev(1948), Aminjon Ismatov(1908-1987), Shuhrat Yo`ldoshev(1948-1996), Qodir Subhonov(1920-1984) , Asliddin Nasriddinov(1947-2008) kabi g`ijjakchi sozanda va bastakorlar, dirijyor va muallimlar , mohir kamon ustalari g`ijjak sozining ijro imkoniyatlarini yanada kengaytirib beruvchi turli asarlar yaratib, uning takomillishishiga o`z hissalarini qo`shishgan.

Tarixiy yozma manbalardan bizga ma`lumki, g`ijjak cholg`usining diapazoniga o`xshagan, ayrimlari iste`moldan qolgan, ayrimlari esa juda mashxur bo`lgan ko`plab davlatlarning torli-kamonli cholg`ulari mavjud. Bularga misol qilib olsak :

“Skripka”- kvinta bo`yicha sozlanadigan torli-kamonli cholg`u hisoblanadi. Manbalarda aytilishicha skripka XV-XVI asrlarda Italiyada paydo bo`lgan va keng tarqala boshlagan. XVII asrga kelib skripka butun Yevropaga takomillashib ketgan. Uning diapazoni kichik oktava sol tovushidan to`rtinchi oktava do tovushigacha bo`lgan oraliqni o`z ichiga oladi. Skripka oilasiga kiruvchi alt, violonchel, kontrabas cholg`ular mavjud.

“Matoutsin”- kvarta bo`yicha sozlanadigan ikki torli cholg`udir. U ham g`ijjak singari kamon bilan ijro etiladi. Matoutsin xitoy va mo`g`ul millatiga mansub torli cholg`u sanaladi.

“Gudok- rus xalqiga tegishli, kamon orqali ijro etiladigan torli cholg`udir. Mazkur sozni xor jamoalariga jo`rnavozlik qilganda, rus xalq ansambllar tarkibiga qatnashganida ko`rishimiz mumkin.

“Kyamancha”- ozarbayjon xalqiga mansub kamon bilan ijro etiladigan torli cholg`u hisoblanadi. Bu soz ham g`ijjak singari kvinta oralig`ida sozlanadi va uning birinchi tori ikkinchi oktava mi tovushi, ikkinchi tori birinchi oktava Iya tovushi, uchinchi tori birinchi oktava re tovushi, to`rtinchi tori esa kichik oktava sol tovushiga sozlanadi.

⁴⁴K. Olimboyeva. M. Axmedov “O`zbekiston xalq sozandalari”. O`z SSSR Madaniyat ministrligi glavizdatining 2-bosmaxonasi. 12- bet

“Kiyak”- ikki torli , kvinta oralig`ida sozlanadigan cholg`udir. U qirg`iz xalqining torli-kamonli cholg`usi hisoblanadi. Uning birinchi tori birinchi oktava fa tovushiga, ikkinchi tori kichik oktava si tovushiga sozlanadi. Kiyak cholg`usi oilasiga kiruvchi prima, al`t, bas, kontrabas sozlari mavjud. Bu cholg`uning uzunligi 60-70santimetr.

“Qobiz”-qozoq xalqiga mansub torli – kamonli cholg`udir. Uning ikkita tori mavjud va ular kvarta yoki kvinta oralig`ida sozlanadi. Mazkur sozning uzunligi 70-80 santimetrni tashkil etadi. G`ijjak cholg`usi singari qobiz cholg`usini ham oiladosh turlari mavjud. Bular: bas qobiz, alt qobiz, kontrabas qobizdir.

Shuni aytish joizki, o`zbek xalqining sevimli hamda e`tiboriga sazovor bo`lgan milliy sozimiz g`ijjak cholg`usi va barcha kamon bilan ijro qilanadigan cholg`ular haqida ma`lumotga ega bo`lishimiz kerakdur. Barcha o`zbek xalq cholg`ularimizni kelajak avlodga tanishtirib va o`rgatib borishimiz kerak

Foydalanilgan adabiyotlar ro`yxati:

1. Alisher Navoiyning “Majolis un-nafois”. Mukammal asarlar to`plami. 13-tom. – Toshkent,”Fan”, 1997.
2. G`anijon Xudoyev “ G`ijjak ijrochilik an`analari”- Toshkent “Muharrir” nashriyoti 2014.
3. K. Olimboyeva. M. Axmedov “O`zbekiston xalq sozandalari”. T. 2006.
4. Nabijon Qodirov “G`ijjak ijrochiligida mahalliy uslublar”. ”Musiqqa” nashriyoti. T. 2016

SAKSAFON CHOLG`USI TARIXI VA IJROCHILIGI

Mirzayev Anvar O`lmas og`li

Qarshi DU Musiqqa ta`limi yo`nalishi talabasi

Saksafon – puflama tilchali musiqa cholg`u asbobi. Belgiyalik musiqa cholg`ulari ustasi Adolf Saks tomonidan 1841-yilda ixtiro qilingan. Shuning uchun uning nomi bilan atalgan. Saksafon dastlab yog`ochdan yasalgan va takomillashib hozirgi holatga kelgan. Shuning uchun ham temir va yog`och asboblari sirasiga kiradi. Saksafonning yaratilishi sababi orkestrlarga yangi ovoz, yangi deapazon va yangi yo`nalish qo`shdi.

Saksafonning tuzilish dizayni bas klarnetga o`xshab yaratilgan. Saksafon turli xil jez, rux, latun va boshqa metallar qorishmasidan foydalanib yasaladi. Mundshtugi yakka tilli chalg`ichbarmoq teshiklari klapanlar bilan berkitiladi. Saksafonni asosan 7 ta turi bor bular “Alt, tenor, soprano, bariton, kontrabas va sopranino”. Bularidan asosiy 4 ta turidan ko`p foydalaniladi. Bariton,tenor, alt va soprano saksafonlari. Sababi shundaki bu 4 turni ovozini orkestrda boshqa

asboblardan ajralib turishi va yakkaxon salist sifatida ijro etilganda ham juda chiroyli tembrli ovoz borligi uchun shu turlari takomillashgan. Shuning uchun ham jazz qiroli deb xam ataladi.

Saksafon yaratilgandan so'ng Yevropa va juda ko'p davlatlarga tarqaldi. YA'ni saksafonlar, musiqachilar, orkestrlarda salist sifatida va konsertmestr bilan yakkaxon ijro etish takomillashdi. Bunga misol qilib Jon Kxoltrenni aytishimiz mumkin. Jon Kxoltren o'zining davridagi eng kuchli orkestrda saksofonist bo'lib ishlagan. U ko'p asarlarda xatolar qilgan va bir repititsiya davomida derijori uni xaqoratlab chiqarib yuborgan. Derijorning gaplari Jonga juda qattiq ta'sir qiladi. Va u uyiga borib bir yil davomida uydan chiqmay o'z ustida ishlaydi. Juda ko'p mashqlar asarlar, ijro etadi. Bir yildan so'ng konsertlarda saxnaga chiqib dunyoni lol qoldiradi. Va shundan so'ng jazz qiroli Jon Kxoltren deb atalgan.

O'zbekistonga 19-asrning oxirgi choragida rus xarbiy orkestri bilan birga kirib keldi. Hozirda O'zbekiston Qurolli Quchlar orkestrlari va turli estrada ansanbllari tarkibidan o'rin olgan. 1990-yil O'zbekiston davlat konservatoriyasida keyinchalik musiqa kollejlari saksafon sinfi ochilgan. Sh.Esonboyev, B.Shukurov, Y.Zvayev, B.Murtozoyev, Y.Gulzorov kabi saksafon ijrochilari tanilgan.

Hozirgi kunga kelib musiqa maktablarida xam saksafon sinfi tashkil etilgan. YA'ni bunda o'quvchilar musiqa maktablaridan saksafon cholg'usini o'rganib undan keyin san'at kollejlari chuqurroq bilimga ega bo'lib, o'z ustida ishlab O'zbekistonga davlat konservatoriyasiga o'qishga kirib 4 yil davomida professional musiqachi bo'lishlari mumkin. Buning uchun musiqa maktablari san'at kollejida kerakli asboblari va darsliklari hamda oliy ma'lumotli o'qituvchilar bilan ta'minlangan.

Prezidentimizning qarorlari bilan yangi musiqa maktablari chekka joylarida xam qurilib kerakli musiqa asboblari bilan ta'minlangan. Saksafon cholg'usini o'rgatishda bolalarga asosan 5-sinfdan boshlab o'rgatiladi. Chunki saksafon damli cholg'u bo'lgani uchun bola jismonan baquvvat bo'lishi kerak. O'quvchilarga o'rgatishda eng avval saksafon haqida ma'lumot beriladi, nafas olish o'rgatiladi ya'ni og'izdan qoringa chuqur nafas olinadi, qorinni pastki tomonidan shishirib nafas olinadi. YA'ni nafas ko'proq bo'lishi uchun. "Burundan o'pkaga nafas olish mumkin emas, sababi o'pka shishib qoladi yurakni qisib salbiy oqibatlariga olib keladi."

Nafas olganda qomat tik turishi kerak-bu pastanofka uchun ham zarur. Nafas olish mashqlarini o'rgatiladi va eng avval saksafon cholg'usini chaldirmasdan, yengil tros mundshtukka qo'yiladi va "trupka, eska"ga qo'yib to'g'ri ushatib lab aparatlarini qo'yib uzun nota chaldiriladi. Sababi bolani jismoniy holati damli cholg'uga moslashadi, ovoz chiqara oladi va lab aparatini yaxshi joylashishiga yordam beradi. Bu mashqlarni o'rgatib bo'lgach bolaga saksafonni ya'ni kichikroq bo'lgani uchun ko'pincha alt saksafonni o'rgatiladi. Bolaga saksafonni tayyorlab bergach yana saksafonni notalarni ya'ni padushkalarini bosib uzun nota chaldiriladi. Yaxshi o'zlashtirgach do major gammasini chaldirib ko'rsatiladi va vaqt o'tgan sayin boshqa gammalar chaldiriladi.

Hamma musiqa asbob kabi saksafonda ham gammalar va etyutlar chalish zarur. Sababi qo‘l yaxshi yurishi va notalarni birdaniga topishi xamda eng asosiysi har hil belgili asarlar ijro etilganda qiyinchilik bo‘lmaydi.

Saksafonda lab aparati asosiy ro‘l o‘ynaydi. Chunki ovoz tembiri lab aparatiga bog‘liq. Bunda yuqori old tishlar mundshtukni ustki qismiga qo‘yiladi, pastki tros qismida esa tishlarni ustini pastki lab bilan ozgina yopib chalinadi. Sababi pastki tishlar trosga tegmasligi kerak – bu ovoz chiqarishga halal beradi va trosni sindirib yuborishi mumkin. Eng asosiysi lab aparatini bo‘sh qo‘yish va lab aparatini to‘g‘ri qo‘yilsa ovoz tembiri chiroyli va yengil chiqadi. Bunda stakatolar til orqali beriladi. Stakatolar qo‘pol chiqmasligi uchun yumshoq va yengilroq til beriladi. Asar ijro etilganda eng asosiy qurol lab aparatida bo‘ladi. Chunki aytib o‘tganimizdek ovoz chiqarish, stakato, vibratsiya va har xil bezaklar lab va til orqali bo‘ladi. Vibratsiya qorin, og‘iz bo‘shlig‘i, lab bilan hammasi birgalikda havoni o‘ynatish orqali beriladi. Bu kuyga o‘zgacha chiroy beradi.

DOIRA CHOLG`USI TARIXI VA UNING XALQ CHOLG`ULARDAGI O`RNI

Qaxramon Gapparov

*Qarshi ixtisoslashgan san`at
maktabi katta o`qituvchisi*

Nabiyev Xushnud

*Cholg`u ijrochiligi va vokal
san`ati yo`nalishi 1-bosqich talabasi*

Annotasiya : Ushbu maqolada, xalq cholg`ularida doirani o`rni va orkestrda zarbli cholg`ulardan foydalanish haqida so`z yuritilgan.

Kalit so`zlar: Terrokata, nog`ora, Childirma, Dap, Dirma, Bakko, Daf, Doira tarixi.

Bizning milliy xalq cholg`u asboblarining yaratilishi va paydo bo`lishi uzoq davrga borib taqaladi. Uzoq o`tmishdan to hozirgi vaqtgacha bizni milliy asboblarimiz ya`ni doira cholg`uyimiz e`tiborni saqlab kelmoqda. Tarixdan bizga ma`lumki doira cholg`uyimiz bizni milliylikimizni anglatib turuvchi sozlardandur. Doira cholg`usi ikki qo`l: ya`ni o`ng qo`l va chap qo`l yordamida tovushlar chiqoradi. Doirani asosiy ushlab turuvchi narsa “Gardish” deyiladi, gardish tol daraxti bo`laklaridan yasali deametri 400-500 kenglik atrofida bo`ldi. Doira gardishiga ilingan xalqachalar doiraning ovozini yanada jarangdor va chiroyli ko`rsatish uchun takaomillashtirilgandur. Asosan doira gardishining tashqi tarafiga buzoq, toy, echki terisi qoplanadi. Doira, childirma aylana shakilda bo`lib o`zbek va tojik millatlarini eng qalbga yaqin zarbli musiqa cholg`usidir. Doiraga yaqin bo`lgan musiqiy zarbli cholg`ular ozarbayjon, armanlarda, tojiklarda va uyg`urlarda daf, dap, bakko nomlar bilan ataladi.

Qardosh xalqlarida ham doirasimon zarbli cholg`ular takomillashganligini ko`rishimiz mumkin. Yurtimida bayram tadibirlar va sayillarda karnay-surnay doira, nog`ora kabi cholg`u ko`p ijro qilinadi. O`zbekstoning barcha viloyatlarini o`ziga xos usullari mavjud bo`lib bayramlarda, tadbirlarda folklyor ansamblchilar ijro qilgan xolda insonlarni kayfiyatni doira cholg`usi orqali hush aylashadi. Boshqa cholg`ularni o`ziga hos notasi bo`lgani kabi bizni doira cholg`uyimizda ham ikkita asosiy nota bo`lib. 1-bak 2-bum notasidir, doira notasi to`rtta chiziqdan iborat. Har bitta chiziqda bum va baklar joylashgan. Doira cholg`usi hamma joyda o`z o`rni bor. Ansamblda, Orkestr va to`y marosimlarda ham doira usullari yangraydi. Ansambl ijrochiligida ansamblni asosan doira boshqaradi. Ma`lumki azal-azaldan doira ovozi bizni qulog`imizga jaranglab kelmoqda. Doira ovozini eshitgan odamni kayfiyati ko`tariladi nafaqat doira cholg`usi kishini ruhini poklaydi.

Buyuk bobolarimiz ma`naviy olamini o`rganish haqida fikr ketganda Sohirqiron Amir Temur haqida to`xtalishimiz tabiiydir. Chunki Sohirqiron bobomiz mardlik jasoratlik timsoli bo`lgan bu siymo buyuk saltanat barpo etib o`zidan ham amaliy-ham nazariy meros qoldirdi. Ilm-u fan madaniyat rivojiga katta hissa qo`shdi. Amir Temur bobomiz xalqimizni millatimizni g`ururi, ori buyuk siymosi va ishongan tog`i edi. Biz Amir Temur bobomiz davriga nazar salsak o`sha paytda ham urishga kirib borguncha bizni zarbli cholg`ular oilasidan ko`plab janglarda foydalanishgan. Bobomiz san`at sohasiga o`zlarini ulkan hissalarini qo`shganlari kabi san`at yo`nalishidan ham to`gri foydalanishni bilganlar.

Amr qildimki un ikki katta amirlarning har biriga bitta bayroq (alam) va bir nog`ora berilsin. Amir ul- umaroga bayroq va nog`ora tuna tug`i va chortug` taqdim etilsin.⁴⁵

Amir Temur bobomiz sarkardalari unvon bilan siylashlari uchun nog`ora va chortug` cholg`ulari bilan mukofotlaganlar. O`zbek urma zarbli cholg`ularimizni temuriylar davrida ham juda ahamiyati bo`lganligi kurishimiz mumkin. Temur bobomiz jangda askarlarni harakatlanish strategiyasini nog`ora usullari bilan ifodalab berganlar. Nog`oralarni, dovullarni gumburlatib chalib qo`shin tomon hujum olib borishga. Ular jangni boshlarida karnaylar chalib keyin nog`ora usullar ijro qilishganlar. O`ng tomondan hujum olib borishsa boshqa usul chap tomondan hujum olib borishsa boshqacha usullar chalishgan . Otliq va piyoda askarlar ham shu tariqa janga kirib borishgan. Amir Temur zarbli cholg`ular xilma-xilligidan foydalangan xolda jangni o`z foydasiga hal qilgan . Shuning uchun ham bobomiz barcha janglarda zarbli cholg`ularimizda keng foydalanib g`alaba bilan qaytgan va mag`lubiyat nimaligini bilishmaganlar. Bizning milliy cholg`uyimiz ya`ni doira san`atini butun dunyoga tanitgan ustoz san`atkorlarimizdan beri Usta Olim Komilov bo`lgan.

Usta Olim Komilov bir qator cholg`ular ichidan doira cholg`usiga mehr-muhabbati kuchli bo`lgan. Usta Olim Komilov doira ijoida o`zidan oldin o`tgan ustozlardanda yuqori natijaga erisha boshlagan. U doiraga ko`plab usullar, asarlar

⁴⁵Temur tuzuklari. G`afur G`ulom nomidagi nashriyot-matbaa birlashmasi. T. 1991. 82 bet.

yaratdi va doira maktablariga o'z hissasini qo'shgan. Usta Olim Komilov doirani orqasidan butun jahon kezgan. U chet el safarlarda doira ijrochiligi bilan mashhur bo'lgan.

Usta Olim Komilov yaratgan asarlar ichida "Qo'shqars" asari o'z jozibali usullari bilan ajralib turadi. Qo'shqarsda ko'plab usullar ya'ni doira tilida aytmoqchi bo'lsak mayda qochirimlardan iborat asardir. Qo'shqars asarini keyinchalik ustozlarimiz Dilmurod Islomov, Ilhom Ikromov, Toshpo'lat Ashrafxo'jayevlar notasini yozib hozirgi kelajak avlodga juda samaraai tegadigan ishlar qilishganlar. Hozirgi kunga kelib qo'shqars asarini chalmagan doirachi bo'lmagan bo'lsa kerak. Qo'shqars katta asarlar qatoriga kirib doira konsertlarda mohir doirachilarimiz tomonidan maromiga yetkazib chalinadi.

Usta Olim Komilov London shahridagi konsertidan oldin qattiq tobi qochadi va uning doktorlar peshonasidagi o'simta sababli konsertga chiqa olmasligini aytadi . Usta Olim Komilov doktorlarga shunday deydi "Agar o'lim havfli bo'lsa ham, men baribir sahnaga chiqaman chunki bugun men O'zbekistonimning san'atini namoyish qilishim kerak deydi"46. Usta Olim Komilov shu yerda ham san'at uchun jonini berishga tayyorligini isbotlaydi va Usta Olim Komilov London shahrida qo'shqars asari bilan odamlarni kayfiyatini xushnud qiladi . Usta Olim Komilov ijrosidan Londonliklarni hayratdan lol qolgan.

Foydalanilgan adabiyotlar ro'yxati:

1. Dilmurod Islomov "Doira ijrochiligi" (Bolalar musiqa va san'at maktablari uchun darslik). Toshkent-2020 . <http://oac.dcmi-qf/uz/>.
2. T.Husniddin Amir Temur va temuriylar davrida san'at va madaniyat .
3. Temur tuzuklari. G`afur G`ulom nomidagi nashriyot-matbaa birlashmasi. T. 1991
4. Dilmurod Islomov (Maxsus cholg'u) " Fan va texnologiya nashriyoti 2019-y.

QO'SHIQ KUYLASH MUSIQIY TA'LIM, TARBIYANING YETAKCHI FAOLIYATI SIFATIDA

Rahmonqulova Madina Abdujabbor qizi
*Qarshi davlat universiteti,
Musiqa ta'limi kafedrasi IV - kurs talabasi*

Kalit so'zlar: melodik, ritmik, garmonik, kontrastli polifonik, musiqiy ohang, intonatsiya, sur'at, tuzug.

Qo'shiq kuylash o'quvchilarda umumiy va musiqiy madaniyatining rivojlanishiga, ichki dunyosining tarbiyasiga, dunyoqarashining shakllanishiga ta'sir ko'rsatadi. Qo'shiqning ifodaviy ijrosi bolalarning hissiy ta'sirchangligini

⁴⁶ Dilmurod Islomov "Doira ijrochiligi" (Bolalar musiqa va san'at maktablari uchun darslik). T. 2020. 8 bet.

o‘stirib, musiqiy obrazlarni yanada chuqurroq tushunishlariga, ularda musiqiy did va ehtiyojlarning shakllanishiga yordam beradi.

Qo‘shiq kuylash orqali bolalarning melodik, ritmik, garmonik eshituv qobiliyatlari o‘sadi, sof intonatsiyada⁴⁷ kuylash faoliyati rivojlanadi, kuylash apparati mustahkamlanadi, nafas olishi rivojlanadi, qomati to‘g‘rilanadi, qon aylanishi yaxshilanadi. Bularning barchasi o‘quvchilarning jismoniy o‘shishiga katta ijobiy ta‘sir etadi.

Qo‘shiq o‘rgatishdan oldin o‘qituvchi o‘rganilayotgan qo‘shiqning tarbiyaviy ahamiyati, mazmuni haqida ma‘lumotlar berishi va nazariy tarafdin qisqacha tahlil qilishi muhimdir.

Quyida biz Abdujabbor Rahmonqulov musiqasi, Lutfulla Narzullaev so‘zi bilan kuylanadigan “Saflan” qo‘shig‘ini tahlil qilamiz.

Ertalabgi badantarbiya kishini ruhan tetik, jismonan baquvvat qiladi. Ushbu qo‘shiq tongi badantarbiya bilan shug‘ullanuvchi quvnoq bolalar haqidadir.

Qo‘shiq 2/4 o‘lchovida, fa diez minor tuzugida yozilgan bo‘lib, jadal sur‘atda ijro etiladi. Qo‘shiqning asosiy bandi bir ovozda naqorati esa ikki ovozda kuylanadi. Naqoratda aytiladigan ikki ovozlilik, kontrastli polifonik uslubda bo‘lib, har bir ovoz o‘ziga hos kuychanlikka egadir. Bu esa ijroda uncha qiyinchilik tug‘dirmaydi Qo‘shiqni o‘rganish jarayonida so‘zlarni chaqqon va aniq talaffuz etish talab qilinadi. Naqoratda esa har ikkala ovozning hamohang bo‘lib eshutilishiga e‘tiborni qaratish lozim.

⁴⁷ Intonatsiya (lot. Intono — baland? talaffuz qilaman) (tilshunoslikda) — nutqning ohangi, uning maromiy musiqiy tomoni; tovushning navbatma navbat ko‘tarilishi va tushishi tushuniladi.

Qo'shiq bolalarni chidamli, chaqqon, kuchli va sog'lom bo'lib o'sishga undaydi. Buning uchun ertalabgi badantarbiyaning benihoyat muhimligini uqtiradi.

SAFLAN

Jadal

Abdujabbor Rahmonqulov musiqasi,
Lutfulla Narzullayev sh'eri.

f

Tong-da mu - saf - fo ha - vo,

Tan - ga bo' - la - di da - vo.

Jo - nim ba - dan tar - bi - ya,

Yo - qa - di ma - yin sa - bo.

NAQORAT: Bir, ik - ki, uch Bir, ik - ki, uch

Bir, ik - ki, uch Bir, ik - ki, uch

Bir, ik - ki, uch Or - tib bo - rar kuch.

Bir, ik - ki, uch Bir, ik - ki, uch Or - tib bo - rar kuch.

O'tiraman, turaman,
Mashq qilib yuguraman.

Tongda musaffo havo,
Tanga bo'ladi davo.
Jonim badan tarbiya,
Yoqadi mayin sabo.

Muzdek suv rohatijon,
Chiniqadi yayrab tan.

Sen ham ertaroq uyg'on,
Kelgin yonimda saflan.

O'tirgin, turgin, yugur,
Bo'lgin chidamli, chaqqon.

NAQORAT:

Bir, ikki, uch
Ortib borar kuch.

NAQORAT:
Bir, ikki, uch
Bilagimda kuch.

NAQORAT:

Bir, ikki, uch
Senda bo'lar kuch.

Xulosa qilib aytadigan bo'lsak, qo'shiqning ifodaviy ijrosi bolalarning hissiy ta'sirchanligini o'stirib, musiqiy obrazlarni yanada chuqurroq tushunishlariga, ularda musiqiy did va ehtiyojlarning shakllanishiga ijobiy ta'sir ko'rsatadi va yordam beradi.

QASHQAR RUBOBINI PAYDO BO`LISHINING TARIXIY TARAQQIYOT BOSQICHLARI

Dostonbek Abdullayev

Qarshi DU , Cholg`u ijrochiligi va vokal

san`ati kafedrasi o`qituvchisi,

O`zR FA San`atshunoslik

instituti mustaqil izlanuvchisi

Uralova Farida

Cholg`u ijrochiligi va vokal

san`ati yo`nalishi I-bosqich talabasi

Annotatsiya: Ushbu maqola qashqar rubobining paydo bo`lish tarixi, shakllanishi, rivojlanishi va qo`llanishiga oid ma`lumotlar berilgan. Tarixan o`z rivojlanish vashakllanish yo`liga ega bo`lgan qashqar rubobining turlari haqida so`z boradi. Shuningdek, qashqar rubobining taraqqiyotiga ham to`xtalib o`tilgan.

Kalit so`z: rezanator, qashqar rubob, diapazon, rekonstruksiya.

O`zbek xalqining qadimiy cholg`ularidan biri bu qashqar rubobi hisoblanadi. Bu musiqiy cholg`u o`zbek , tojik, uyg`ur xalqlari san`atida o`ziga xos ahamiyat kasb etadi. Qashqar rubobi davrlar osha milliy ohanglarimizni tarannum qilib kelmoqda. Buyuk allomalarimizdan Abu Nasr Farobiyning “Katta musiqa kitobi”, Abuldaroj Isfaxoniyning “Katta qo`shiqlar kitobi” yoki Abu Abbas Saraxsiyning (IX asr) “Kichik musiqa kitobi” va Ibn Sinoning “ Musiqa ilmida qisqartma”si , Ibn Zaylaning “Musiqa o`ziga oid to`liq kitob” kabi risolalarida musiqiy cholg`ular deb nomlangan beshinchi qismida o`zining yoqimli tovushlari bilan ajralib turuvchi pardali torli tirnama, asboblar ud va tanbur, pardasiz torli tirnama asbob, puflama asboblar – mizamir va kamonchali asbob - “rabab” haqida aytib o`tilgan.

Shu o`rinda Fitratning “O`zbek klassik musiqasi va uning tarixi “ asarida bayon etilgan jumlagi nazar tashlaymiz. Unda shunday deyilgandi: “Yozuvchisi ma`lum bo`lmagan bir musiqa tarixida rubobning Sulton Muhammad Xorazmshoh tomonidan Xorazmda paydo bo`lg`oni yoziladur. Biroq 20- yillarda Hindistondan keltirg`onim “sorang” ismli bir cholg`uning rubobga juda o`xshashligi meni shoshirg`on edi. So`ngra qolimg`a tushg`on Darvesh Aliyning “Risolayi musiqiy” sida bu cholg`uning Balxda yasalg`oni Muhammad Xorazmshoh zamonida Xorazmda rivoj topg`onlig`ini ko`ramiz”.⁴⁸

Bu cholg`uning kelib chiqish tarixi to`g`risida turli manbalarda turlicha ma`lumotlar keltirilgan. Ayniqsa, o`z ijodi bilan mashhur bo`lgan rubobchi – O`zbekiston xalq artisti, bastakor- Muhammadjon Mirzayevning 1936 – yil Farg`ona vodiysining so`lim Shohimardon qishlog`ida bo`lib o`tgan xalq saylida Qashqarlik bir sozandadan rubob cholg`usini xarid qilib yurtimizda yanada rivoj topishiga va uning keng qo`llanilishiga o`zining ulkan hissasini qo`shganligi haqida qashqar rubobi cholg`usi uchun o`quv qo`llanma va darsliklarda ko`pgina ma`lumotlar keltirilgan.

^{48*}. A. Fitrat «O`zbek klassik musiqasi va uning tarixi»

Musiqiy risolalar, adabiy asarlar va bir qancha musiqaga oid kitoblarda Markaziy Osiyo xalqlarida qashqar rubobining turlari va nomlari o'z ifodasini topgan.

“Uyg'ur rubobi: 1 – tori birinchi oktava DO notasiga sozlangan va 4 tadan 6 tagacha rezonator torlari bo'lgan.

Do'lon rubobi: 3 ta asosiy tori LYA-RE-LYA yoki LYA-MI –LYA notalariga sozlangan va 10 tagacha rezonator torlari bo'lgan. Bas rubobi: RE-LYA-RE, RE-SOL –RE notalariga sozlangan va orkestrlardakeng qo'llanilgan.

Afg'on rubobi : 5 ta tori bo'lib 10 tagacha rezonator torlari bo'lgan”.⁴⁹

Jamiyat taraqqiyotining me'zoniga ko'ra vaqtlar o'tishi bilan qashqar rubobi ham jadal rivojlanib, zamonga hamnafas murakkablashib, takomillashib keldi. “Qashqar rubobi” uchun yozilgan qo'llanma va darsliklarda Ashot Ivanovich Petrosyans o'zbek qirg'iz qoraqalpoq va boshqa millatlar an'anaviy cholg'ularini rekonstruksiya qilganligi va qashqar rubobining ham shular orasida borligi uning takomillashishi va yanada rivojlanishi bilan bog'liqdir.

Rekonstruksiya jarayonida cholg'uning shakli va ovoz diapazonlariga katta ahamiyat berildi. Bu mezonlar cholg'uning ma'naviy va moddiy qiymatini ham belgilashga asos bo'lib xizmat qiladi. Qashqar rubobi kabi bunday cholg'ular go'zal ovozga ega ekan, u xalq ma'naviy boyligi hamda mulki ekanligini e'tirof etish joizdir.

XX asrda qashqar rubobining to'la shakllanishi va cholg'u ijrochiligida keng o'rin egalladi va bu ijrochilik amaliyotida sezilarli darajada o'z o'rnini topdi.

Qashqar rubobining turlari, shakllari, tuzilishlari, tarkibiy jihatlari, ijrochilari bilan bog'liq ma'lumotlar O'rta asrlardan boshlab badiiy adabiyotlar hamda musiqiy risolalarda yoritila boshlandi. Demak, qashqar rubobi O'rta asrlardan boshlab XX asr o'rtalarigacha shakllanib, rivojlanib, takomillashib xalq musiqiy ijrochilik amaliyotida o'z o'rnini topib keldi.

Buyuk allomalarimiz Abu Nasr Farobiy, Abu Ali Ibn Sino, Muhammad Al Xorazmiy, Zaynulobiddin Husayniy, Safiuddin Urmaviy, Abdulqodir Marog'iy, Abduldaroj Isfaxoniy, Abu Abbos Saraxsiy, Abulvafo Bo'zajoniy, Ibn Zaylalar o'z risolalarida rubob cholg'usi va yana ko'plab cholg'ular va ularning ko'pgina sifat va xususiyatlari haqida bayon etganlar. O'rta asrda yozilgan musiqiy risolalarda rubob cholg'usining takomillashishi hamda rivoji yo'lida qilingan o'zgarishlari, cholg'ularga kiritgan o'zgartirishlari va iste'moldan chiqqan turlari haqida ma'lumotlarni ko'rish mumkin.

Shu o'rinda aytish kerakki hazrati Alisher Navoiy bobomizning:

“Andakim rubob boshin yerga qo'yib niyoz ko'rguzay va

*Qubuz quloq tutib ayshga targ'ib ohangini tuzg'ay”.*⁵⁰

Mana shu ikki misralari borki uni eshitmagan ko'ngillar bo'lmasa kerak, shu ikki misrada bobomiz musiqiy cholg'ular haqida shunaqangi tarif berganki

⁴⁹O.Nazarov “Qashqar rubobida o'qitish uslubiyoti” T. 2008 yil.5 bet.

⁵⁰O.E.Xolmirzayev “Ansambli ijrochiligi”Jizzax 2018 yil

bunda har bir sozning nechog`lik zabardast ohangga ega ekanligini tasvirlaganlarki uni hech qanday lug`atlarsiz ham tushunib oladi kishi.

O`tgan asrning 70 -80 –yillarida har bir musiqa asboblaridan har xil guruhlar shakllana boshladi va bu guruhlar ansambllar deb yuritila boshlandi. Bir qator cholg`ulardan turli tuman ansambllar tuzildi va bu cholg`ular orasida qashqar rubob cholg`usi ham bor edi. Mana yillarda qashqar rubobchilar ansambllari keng tarqalib ommalashib bordi. Masalan, O`rta Osiyoda Alouddin Xorazmshoh (1200-1220-yillarda) davrida Xorazmshoh saroyida eng mashhur rubobchi deb Usta Mahmud e`tirof etligan bo`lsa hozirgi kunga kelib qashqar rubobining keng ommalashuviga sababchi bo`lgan ustoz Muhammadjon Mirzayevning ahamiyati juda katta bo`lgan. Yana shuni ham aytib o`tishimiz kerakki bu cholg`ular orasida rubobning ham o`rni beqiyos bo`ldi. Chunki rubobning bir qancha turlari yaratildi. Masalan, rubob prima cholg`usini oladigan bo`lsak u ruboblar oilasiga kiradi lekin torlarining sozi va ovoz diapazoni bilan qashqar rubobidan mutlaqo farq qiladi. Xuddi shuningdek afg`on rubobi ham ovozining o`ziga xosligi bilan orkestr va ansambllarda munosib o`rin egallagan. Yana sanayversak rubobning turlari ko`p alt rubobi, tenor rubobi va yana bir qancha turlari bor. Hozirgi kunda eng keng qo`llanilib kelinayotgan qashqar rubobining ham o`ziga xosligi fikrimizning isbotidir. O`zbek milliy cholg`ularimizdan biri bo`lgan qashqar rubobi bugungi kunda ikki xil ijro etish yo`liga egadir. An`anaviy cholg`u yo`lib o`lib, yana boshqa bir yo`nalish esa bu butun jahon durdona shoh asarlarini qashqar rubobida maromiga yetkazib, kompozitor qanday yozgan bo`lsa xuddi o`shanday qilib ijro etishdir. Bu ikki yo`nalish ham o`ziga xos qiyinchiliklarga egadir. Shuning uchun ham bu ikki yo`nalishda ijro etish bir biridan bir muncha farq qilishi tabiiy holdir.

Rubob ijro etish usullari, texnikalari, qochirimlari va bir qancha biz hali anglab yetmagan usullarini bizgacha yetib kelishida ustozoda rubobchilarimiz juda katta hissa qo`shganlar: Muhammadjon Mirzayev, Shavkat Mirzayev, Ari Boboxonov, Orif Atoyev, Tohir Rajabiy kabi yana bir qancha sozandalardan bizgacha ijro an`analari me`ros bo`lib yetib kelmoqda.

Foydalanilgan adabiyotlar:

1. O.Nazarov “Qashqar rubobida o`qitish uslubiyoti” T. 2008 yil.
2. O.E. Xolmirzayev “Ansambl ijrochiligi” Jizzax 2018 yil
3. H.Nurmatov “Qashqar rubob taronalari” Toshkent G`afur G`ulom nomidagi Adabiyot va san`at nashriyoti 1989-yil
4. Z.Oripov “Sharq musiqiy manbashunosligi” (X-XI ASRLAR) Toshkent 2008-yil.
5. H.Nurmatov “Rubob darsligi” Toshkent “O`qituvchi” 1993-yil.
6. Sh .Raximov A.Lutfullayev “Cholg`ushunoslik” Musiqa nashriyoti 2010-yil.
7. O.Nazarov “Qashqar rubob darsligi” Toshkent O`qituvchi nashriyoti 2018-yil.

3-SHO‘BA
ZAMONAVIY TA‘LIMNING PEDAGOGIK VA PSIXOLOGIK
MUAMMOLARI

ТАЛАБАЛАРДА ПЕДАГОГИК ЭЪТИҚОДНИ ШАКЛЛАНТИРИШ
ЙЎЛЛАРИ ВА УСУЛЛАРИ

Орипова Нодима Халиловна
ҚаршиДУ, Мактабгача таълим
кафедраси мудири, п.ф.н., доц.

Аннотация: ушбу мақолада вариатив моделлаштириш асосида талабалар педагогик эътиқодини шакллантиришнинг йўллари ва усуллари баён этилган.

Калит сўзлар: эътиқод, педагогик эътиқод, методика, ташкилотчилик, психологик машқлар.

Аннотация: в данной статье описаны пути и средства формирования у учащихся педагогических убеждений на основе вариативного моделирования.

Ключевые слова: убеждение, педагогическое убеждение, методика, организация, психологические упражнения.

Annotation: This article describes the ways and means of forming pedagogical beliefs among students on the basis of variant modeling.

Key words: persuasion, pedagogical persuasion, methodology, organization, psychological exercises.

Талабаларда педагогик эътиқодни таркиб топтиришда дарс ва аудиториядан ташқари тарбиявий ишлар интеграциясини таъминлаш педагогик жараённинг асосий вазифаларидан биридир. Чунки, аудиториядан ташқари тарбиявий тадбирлар жараёнида талабаларнинг дарс жараёнида эгаллаган билимларини амалиётда қўллаш ва синаб кўриш, мустақкамлашимкониятлари вужудга келади. Аммо, кузатишлар ва мавжуд ҳолатни ўрганиш натижасига кўра шуни таъкидлаш жоизки, бугунги кунда олий таълим муассасаларида талабалар билан турли мавзуларда тарбиявий тадбирлар ташкил этилса-да, педагогик фаолиятга йўналтирувчи тадбирларга эътибор қаратилмайди, кўпчилик талабаларнинг тарбиявий тадбирларда иштироки суст ҳолатда. Бунинг асл сабаби тарбиявий тадбирларда бир хиллик ва талаба имкониятининг ҳисобга олинмаслигидир. Шу боисдан бу жараёнда ҳам тарбиявий тадбирларнинг турли вариантларидан фойдаланиш талаб этилади. Ваҳоланки, педагогларнинг муҳим компетенцияларидан бири - ташкилотчилик ва ташаббускорликдир. Ташкилотчилик ва ташаббускорлик эса нафақат дарс жараёнида балки, кўпроқ аудиториядан ташқари тарбиявий тадбирларда шаклланади. Шунингдек, айрим талабалар дарс жараёнида ўз билими ва қобилиятини намоён эта олмасалар, баъзилари аудиториядан ташқари тарбиявий тадбирларда фаол бўлишади. Ҳар қандай аудиториядан ташқаритарбиявий тадбир ўз олдига турли вазифаларни белгилайди. Уларнинг ҳар бири ўзига хос белгилар, бир-биридан фарқ қилувчи шакллар, воситалар, ижодий меҳнатни талаб қилади.

Шу билан бирга, бу босқичда бизнингча талабалар билан ташкил этиладиган ишларнинг энг самарали шаклларида бири – бу диспутлар ҳисобланади. Уларни ҳар қандай муносабатлар ва мавзуларга тааллуқли, десак адашмаймиз.

Диспутлар жараёнида бир қанча жамоавий машқлардан фойдаланиш мумкин. Қуйида ушбу машқлардан намуналар келтириб ўтамиз:

“Мумкин эмас...” машқи

Мақсад: талабаларнинг педагогик фаолият билан боғлиқ таҳлилий кўникмалари ва ўз-ўзига нисбатан ишончини юксалтириш.

Машқнинг ташкил этилиши. Талабалар тенг икки гуруҳга бўлиб олинади ва гуруҳларга педагогик фаолият билан боғлиқ бўлган, уларнинг хоҳиш-истагини билдирадиган фикрлар тақдим этилади. Рақиб гуруҳ ушбу фикрни рад этади. Масалан:

- Мен эртанги дарсга тайёргарлик кўрмоқчи эмасман, чунки бугун фанлардан баҳо олдим.
- Йўқ, талаба ҳар куни дарсларга тайёр бўлиши керак.

Ёки:

- Ўқитувчи яхши дарс ўтса бўлди, унинг ташқи кўриниши муҳим эмас.
- Йўқ, ўқитувчи ташқи кўринишга ҳам эътиборли бўлиши керак, чунки ўқувчилар унга тақлид қиладилар.

“Менинг ҳисларим” машқи

Мақсад: талабаларни ўз ҳис туйғуларини бошқаришга ўргатиш.

Машқнинг ташкил этилиши: талабалар уч гуруҳга ажратилади ва уларга шартлар тушунтирилади. Яъни талабаларга шахсда учрайдиган турли ҳис туйғуларга нисбатан жавоблар топиш айтилади. Сўнгра гуруҳий муҳокама ўтказилади. Масалан:

1. Мен ўзимни ҳаммадан чиройли ва доно ҳисоблайман, бу ҳисдан қандай қутулсам экан ?
2. Ўзимдан ўзим нафратланаман, нима қилсам экан ?
3. Менда ҳозир тушкунлик кайфияти, бу ҳисдан қандай қутулсам экан ?
4. Мен янги жамоага мослаша олмаяпман, нима қилсам экан?

“Хўш кайфият”

Мақсад: талабалар ўртасида илиқ муносабат ва хўш кайфиятни ҳосил қилиш, уларда ўз-ўзига бўлган ишончни таркиб топтириш.

Машқнинг ташкил этилиши: талабалар тенг икки гуруҳга бўлиб олинади ва бир-бирларига қарама-қарши ўтиришлари айтилади. Дастлаб биринчи гуруҳ талабалари иккинчи гуруҳдаги талабаларга 2 дақиқа давомида қараб туради ва қаршисидаги талабага навбат-навбат у ҳақда билган маълумотлари бўйича таъриф беради. Таърифлар қисқа ва лўнда бўлиши, 4- 5 та сўздан ташкил топиши керак. Шунингдек, талабага таъриф бераётганда фақат яхши ва илиқ сўзлардан фойдаланиш керак. Масалан, биринчи гуруҳдаги талабалардан бири қаршисидаги талабага қуйидагича таъриф бериши мумкин: “Дилдора

чиройли, хушчақчақ, билимли, назокатли, меҳрибон қиз” ёки “Зафар билимли, чакқон, кўркам, адолатли йигит”.

Талабаларда педагогик эътиқодни шакллантиришда улар билан ўқитувчилик касбининг пайдо бўлиши, ўқитувчилик касбига қўйиладиган талаблар, педагогик этика ва педагогик маҳорат, педагогик компетентлик, педагогик эътиқод ва унинг компонентлари каби мавзулар юзасидан очиқ мунозаралар ташкил этиш ва ўтказиш мақсадга мувофиқдир.

Фойдаланилган адабиётлар рўйхати:

1. Акрамова Ф.А., Исраилова Н.А., Хурвалиева Т.Л. Ижтимоий-психологик тренинг ва машқлар тўплами. -Т.:Иқтисодиёт, 2014, 80б.
2. Нуруллаева Ш.Ў. Талабалар педагогик тайёргарлигини моделлаштириш назарияси ва методикаси. Пед. фанл. докт. дисс. ...- Қарши, 2021. – 264 б.

ПСИХОЛОГИЧЕСКИЕ ЗНАНИЯ И КУЛЬТУРА УЧИТЕЛЯ МУЗЫКИ

Р.Т. Примов

Каршинский ГУ, заведующие кафедрой музыки

С.Г. Фархутдинова

Доцент кафедры музыкального образования НВГУ, Россия

Аннотация: Данная статья посвящена проблеме совершенствования преподавательской деятельности будущих учителей музыки, знания у них психологических знаний навыков и умений необходимых в их практической деятельности.

Ключевые слова: музыкальные занятия, музыкальный учитель, методические рекомендации, педагогические технологии, творческие способности, психологические знания, музыкальная психология.

В настоящее время важнейшей задачей, стоящей перед музыкальным образованием, является воспитание гармонично развитого поколения в интеллектуальном и эмоциональном восприятии богатого музыкального наследия наших предков.

В обеспечении совершенствования человека огромное место занимает его нравственно-психологическое состояние и духовность. Исходя, из этого возникает необходимость изучения музыкальной психологии в образовательных учреждениях, так как психологическое образование помогает, обучению будущих специалистов тонкостям музыкального искусства и музыкальной педагогики.

Музыкальная психология тесно связана с музыкальной педагогикой, которая исходит из рекомендаций психологии, помогает найти индивидуальные методы работы с учениками, направляет в правильное русло их природные задатки и одаренность, способствует развитию музыкальных способностей. [2. 10]

Необходимо отметить, что плодотворное использование музыкальной психологии учителем музыки является важнейшим звеном в образовательном процессе. Эта сторона образования отражается и в научных исследованиях по музыкальной психологии наших предков.

В частности, во многих исследованиях по музыкальной психологии наших предков даются сведения о роли и значении музыки в развитии личности, о её своеобразных закономерностях музыкальной психологии и ее влиянии на психологию человека. В средние века музыкальная психология получила свое развитие на Востоке в трудах великих ученых Фараби, Ибн Сины, Джами, Мараги, Кавкаби и др. /IX- XVI вв./. Например, Фараби /873-950/ в «Большой книге о музыке» пишет о большом воздействии музыки на психологию и душевный мир человека. Музыка может радовать, веселить, успокаивать, быть задумчивой и спокойной, быть призывной и в то же время усыплять людей. Ибн-Сина /980-1037/ говорил о целительном значении музыки и для души, и для тела. Он описывал восприятие музыки, как с физиологической точки зрения, так и с психологической. Абдурахман Джами /1414- 1492/ в «Трактате о музыке» пишет о восприятии интервалов, в их консонирующем и диссонансном значении как в мелодическом, так и в гармоническом их сочетании. [2. 8]

В более древних трактатах, связанных с музыкальной психологией, также утверждается влияние музыки на сознание человека, на его личность и на развитие общества в целом.

Наиболее древние учения о музыкальной психологии мы находим в Древнем Египте, Индии, Китае, в священной книге зороастрийцев «Авесте», в трудах древнегреческих ученых – учении об эвритмии Пифагора, учении о мимесисе Аристотеля. Они говорили об огромном воздействии музыки на психику человека, развитие личности и всего общества в целом. Например, Платон утверждал, что «могущество и сила государства напрямую зависят от того, какая музыка в нем звучит, в каких ладах и каких ритмах». [2. 4]

Особенно педагог должен чувствовать внутреннее состояние человека, его силу воли, характер, знать его способности, психологические качества музыканта и личности слушателя, должен иметь об этом четкие представления.

Глубокие психологические знания и культура учителя помогают плодотворному внедрению всех видов психологических задач в учебно-воспитательный процесс. Развитие музыкальной культуры учителей неразрывно связано с развитием интеллектуальных и эстетических качеств, творческого мышления, воли и других качеств учеников во всей музыкальной деятельности.

Музыка – сложный психолого-физиологический процесс, в связи с этим, вокально-хоровая работа на уроках музыки считается самой активной формой обучения при интеллектуально – эстетическом воспитании учеников. Когда ученики слушают музыку, у них усиливается внимание, развивается

память и речь, формируется мировоззрение, повышается активность, появляется чувство наслаждения во время слушания понравившейся музыки. Восприятие музыки может быть рассмотрено не только с психофизиологической стороны, но и с эстетико-психологической, социально-психологической, например, в сопоставлении с исполнением, сочинением и другими социально-коммуникативными типами музыкальной деятельности. В то время, когда психология музыки делала свои первые шаги, анализ художественно-эстетических закономерностей музыкального восприятия осуществлялся вне ее сферы, главным образом в эстетико-философских и музыкально-теоретических работах, которые, естественно, лишь в небольшой степени касались моментов собственно психологических. [3. 20]

Говорят, музыку слушают все, но не все услышат и понимают. Слушать музыку и понять её это такой вид музыкальной деятельности, который формируется и внедряется с детства. Степень понимания музыки во время её слушания связана с уровнем музыкальной подготовленности слушателя.

В заключении можно отметить, музыке необходимо обучать не только как виду искусства, но и как природному фактору развития психологии человека.

Литература:

1. Асафьев Б.В. Музыкальная форма как процесс. Л., 1971.-372 с
- 2.Кадыров Р.Г.Музыкальная психология Узбекистана. -Т.: Музыка, 2005.-80 с.
- 3.Назайкинский Е. В. О психологии музыкального восприятия. -М.: Музыка, 1972 .- 384 с

MAKTABGACHA YOSHDAGI BOLALARNI TARTIB-QOIDALARGA O‘RGATISHNING AHAMIYATI

Kenjayeva Dildora Terkashevna
Qarshi DU Maktabgacha ta’lim kafedrasi dotsenti, p.f.n.

Maktabgacha ta’lim tizimi oldida turgan ustuvor vazifalardan biri – bu “Maktabgacha ta’lim to‘g‘risida”gi Qonun [2]talablari asosida yosh avlodni o‘z xohishi, irodasi va intilishiga qarab, ularga chuqur bilimlar berish, yuksak ma’naviy va axloqiy talablarga javob beradigan raqobatbardosh malakali kadrlar tayyorlashni ta’minlashdir.

Ta’lim-tarbiya jarayonining samaradorligini ta’minlash, tarbiyachi va bolalar o‘rtasidagi munosabatlarni qaror toptirishdagina emas, balki bolalarni milliy-ma’naviy meros materiallaridan foydalanib ular ma’naviyatini shakllantirish borasida ham katta imkoniyatlarga ega ekanligi bilan ham ahamiyatga ega. Bu imkoniyatlar quyidagilar bilan tavsiflanadi:

- shaxsni milliy ruhda tarbiyalash ta’lim-tarbiyaning asosiy maqsadi ekanligi;

- ta'lim-tarbiyaning asosiy mazmuni bolalarning ma'naviy - axloqiy, milliy xususiyatlarini hisobga olgan holda ularni aqliy, nafosat va jismoniy rivojlanishi, ijodiy qobiliyatlarining namoyon bo'lishi, unda insonparvarlik munosabatlarini tarkib toptirishga yordam beruvchi zarur shart-sharoitlar yarata olishi;

- ta'lim va tarbiya qonuniyatlari hamda tamoyillari birligi, o'zaro uyg'unligini ta'minlash asosida shaxsda intizomlilikni shakllantirishdek ijtimoiy maqsadni to'la amalga oshirish mumkinligi.

Intizomlilik tushunchasiga "Oliy talim – lug'at ma'lumotnomasi" da shunday ta'rif berilgan. "Intizomlilik shaxsning bosiqlik, ichki uyg'unlik sifatleri, jamiyat yoki davlat tomonidan belgilangan qoidalarga bo'ysunishga tayyorgarlik va shunga odatlanganlik bilan xarakterlanadi"[3:110]. Ma'lumki, intizomlilik ma'naviy tarbiya negizida shakllanadigan axloqiy kategoriya bo'lib, uning shakllanishida tarbiyachining xizmati katta.

Tarbiyachi maktabgacha ta'lim tashkilotlarida mashg'ulotlar davomida va mashg'ulotdan tashqari vaqtlarda ham turli tarbiyaviy usullardan foydalanib, bolalarda ongli intizomni tarbiyalab boradi, guruhda aniq rejim va ichki tartib o'rnatishga kirishadi, jihozlash, tozalik va tartibni joriy etib boradi.

Bu ishlarni tarbiyachi bir o'zi emas, balki ota-onalar bilan hamkorlikda amalga oshiradi. Natijada esa bolalar sekin-asta maktabgacha ta'lim tashkilotininig ichki tartib-qoidalariga moslashib boradilar.

Guruhda tartibni saqlash va joriy qilish faqat tarbiyachining ishi deb tushunuvchilar ham uchrab turadi. Bu mutlaqo noto'g'ri fikr. Tartib-qoidalar uchun butun guruh, pedagogik jamoa mas'uldir.

Bolalarni tartib-qoidalarga o'rgatish juda qiyin va murakkab tarbiyaviy jarayondir. Shunisi ham borki, ko'p vaqt qilingan mehnatni bir paytni o'zidayoq yo'qqa chiqarish mumkin. Masalan, ayrim tarbiyachilar guruhida bolalar jim, juda tartibli o'tirishadi, mashg'ulotni berilib tinglashadi, o'quv yumushlari bilan band bo'lishadi, ba'zi tarbiyachilarda esa buning aksi: bolalar qiy-chuv qilishadi, bir-biriga narsa yoki o'yinchoqlarni bermay to'polon ko'tarishadi va hokazo. Nega shunday bo'ladi? Bu holatda aynantarbiyachiningo'zi aybdordir. Negaki u dastlabki mashg'ulotlaridayoq o'z «siri»ni bolalarga oldirib qo'ygan. O'ta ko'ngilchan, so'zlari, harakatlari ta'sirsiz, bo'shang, muloyim, bolalarni o'ziga jalb qilolmaydi, tashkilotchilik qobiliyatiga ega emas.

Xo'sh natija nima bo'ladi? Tarbiyachi o'z kayfiyatini buzadi, jismonan charchaydi, bolalarni uradi, mashg'ulot maqsadiga erishish u yoqda tursin, mashg'ulotni to'liq o'tolmaydi, bundan ham yomon bolalar intizomini buzadi, guruhda tarqoqlikni, boshboshdoqlikni vujudga keltiradi.

Yana shuni ham aytish kerakki, tartib-qoidalarga o'rgatish deganda bolalarning guruhda qimirlamay o'tirishini emas, balki ongli intizomni tushunish kerak. Ko'pgina tarbiyachilar o'zicha tartib-qoidalarga o'rnatmoqchi bo'ladilar. Guruhga qosh-qovog'idan qor yog'dirib kiradilar, dag'-dag'a qilib bolalarni siquvga oladilar, gah desa qo'lga qo'nadigan qilmoqchi bo'ladilar. Bu bilan mutlaqo kelishib bo'lmaydi. Zo'ravonlik asosiga qurilgan tartib yaxshilikka olib

bormaydi. Bu murg'ak qalblarga adovat urug'ini sochadi, ularni sovuqqon, qo'rqqoq, jur'atsiz, yolg'onchi, qilib qo'yadi.

Guruhdagi tartib-intizomni saqlashning eng yaxshi usuli bolalar ishonchini qozonishdir. Mashg'ulotni qizg'in, ijodiy, ko'rgazmali qurollar yordamida, pedagogik texnologiyalarga asoslangan, didaktik o'yinlar asosida ular havasini va hayratini uyg'otish, lol qoldirish, mashg'ulot o'tilgach birorta ham bolalarni "bo'h" qoldirmaslik – har biriga o'ziga xos amaliy topshiriqlar berish ayni muddaodir.

Tartibli bo'lish nafaqat maktabgacha ta'lim tashkilotlarida, balki bolalarning kelgusi hayotida ham asqotishi turgan gap. Chunki, inson hayotining chigal va murakkab so'qmoqlarida ham tartib-intizom muhim ahamiyatga ega.

Bolalarni tartib-qoidalarga o'rgatishda tarbiyachi quyidagilarni hisobga olishi kerak:

- tarbiyaning bolalar ruhiyati va yosh xususiyatiga mosligini hisobga olish;
- bolalarning aqliy-ma'naviy munosabatlari ta'sirini o'rganish;
- tarbiyachining savodxonlik darajasi, san'at va mahorati;

Xulosa qilib aytganda, maktabgacha ta'lim tashkilotidagi faoliyatga tarbiyachi va murabbiylar har doim bolalar tarbiyasi, xulq – atvori, tartib – intizomiga tuzatishlar kiritishi, ulardagi kerakli shaxsiy xislatlar va harakatlardagi qirralarni rivojlantirishi, kamchiliklarini bartaraf qilishi kerak bo'ladi. Maktabgacha ta'lim tashkilotida bunday ishlarni amalga oshirish uchun eng qulay sharoit bor. Chunki, bunday joylarda tarbiyachi va murabbiylar pedagogik ta'sirning turli usullaridan foydalana oladilar. Ushbu jarayonda kerakli usulni tanlash uchun bolaning hissiy holati, harakatining xarakteri va sababini oldindan aniqlash kerak bo'ladi.

FOYDALANILGAN ADABIYOTLAR RO'YHATI:

2. Maktabgacha ta'lim to'g'risidagi Qonun.T.: 2019.
3. Oliy talim – lug'at ma'lumotnomasi.-T.: Moliya, 2003.-451b,
4. Hoshimov K.,
Nishonova S. Pedagogika tarixi /Pedagogika oliy o'quv yurtlari va dorilfunun o'quvchii uchun darslik. – T.: Milliy kutubxona nashriyoti, 2005. – 320 b.

5-7- SINFLARNING MUSIQA DARSLARIDA MUSIQA VA SHE'RIY MATNLAR INTEGRATSIYASI ASOSIDA O'QUVCHLARNI ESTETIK TARBIYALASH MAZMUNI

G .Burxonova

*Sharof Rashidov nomidagi SamDU
O'zbekiston-Finlandiya pedagogika instituti
musiqqa ta'limi kafedrasi o'qituvchisi*

Dunyo miqyosida ma'naviyatning jamiyat hayotidagi o'zaro ta'sirini hisobga olgan holda ma'naviy-ma'rifiy faoliyatni shakllantirish, milliy qadriyatlarni o'rganish va ta'lim jarayoniga kiritishga alohida e'tibor qaratib kelinmoqda. Har bir mamlakat

o‘zining tarixiy va ijtimoiy-iqtisodiy rivojlanish xususiyatlarini inobatga olgan holda, prognozlash jarayoniga nisbatan o‘zining yondashuvlarini qo‘llaydi va doimiy o‘zgarib turadigan shart-sharoitlarni hisobga olgan holda ularni takomillashtirib boradi.

Albatta bu ulug‘vor vazifalarni amalga oshirishda musiqashunos, shoir va qo‘shiq ijcholarining maqbul kashf qilgan usullari katta ahamiyatga ega bo‘lgan. Bu jarayon asrlar davomida yanada takomillashib, sayqal topib bordi. Demak, inson shuurida san‘atga, adabiyotga bo‘lgan mehr bevosita ta‘lim va tarbiya bilan shug‘ullana boshlagan davrlardan boshlangan desak xato bo‘lmaydi. Ammo, musiqa va sharq adabiyoti namunalari sharhlash, matn mohiyatini chuqur anglash uchun talabgordan o‘tkir zehn, uzoq esda saqlab qolish bilan bog‘liq xotira, ma‘nan yuksak tafakkur talab qilingan.

Hozirgi kunda ham, umumta‘lim maktablarining o‘quv dasturlarida musiqa faniga alohida e‘tibor berilgan. Xususan, 5-7 sinflarda o‘tiladigan musiqa darslarida xalq qo‘shiqlari, dostonlarda kuylangan ashulalar, maqom, mumtoz musiqa, Sharq taronalari, sahnaviy musiqa asarlari, shuningdek zamonaviy opera va boshqa matn bilan bog‘liq asarlar shular jumlasidandir.

Dasturga kiritilgan barcha musiqa va matn vositasida o‘quvchilarni ma‘naviy tafakkurini shakllantirish, estetikasini boyitish uchun xizmat qiladi.

Mazkur masalani amalga oshirish uchun, bevosita muqobil usullarni yaratish va ularni amalda qo‘llash ushbu maqolamizning asosini tashkil qiladi.

Ushbu muammo O‘zbekiston Respublikasi Prezidenti Sh.M.Mirziyoyev ta‘kidlaganidek, “Ta‘lim-tarbiya – har qaysi davlat va jamiyatning nafaqat bugungi, balki ertangi kunini ham hal qiladigan eng muhim va ustuvor masaladir. Shuning uchun mamlakatimizda bu masalaga davlat miqyosida ulkan e‘tibor qaratilmoqda”. [4].

Umumta‘lim maktablarida 5-7- sinflarning musiqa darslarida musiqa va she‘riy matnlar integratsiyasi asosida o‘quvchilarni estetik tarbiyalash muammosini atroflicha tadqiq etish, hozirgi davrda ushbu muammo o‘quvchilarning musiqa va she‘riy matnlar orqali estetik ruhda tarbiyalashning usullarini ishlab chiqish va amaliyotga tadbiiq etish bizning oldimizga katta vazifalarni qo‘ymoqda. Bunday vazifalarni amalga oshirish orqali umumta‘lim maktablarida musiqa va she‘riy matnlar integratsiyasi asosida o‘quvchilarni estetik tarbiyalash metodlarini ishlab chiqishga, Sharqona va milliy ashulalar, ularga tanlangan she‘riy matnlar vositasida o‘quvchilarni estetik didini tarbiyalashga, shuningdek o‘quv predmetlari doirasida sohaga doir muommolarini tayyorlash tamoyillari, shakl va metod vositalari nazariy asoslash hamda amaliyotga tadbiiq etishga xizmat qiladi [4].

Albatta musiqiy estetik didni shakllantirish jarayoni musiqiy idrok etishning umumiy qonuniyatlari bilan bog‘liqdir, lekin ayni paytda uning faqat o‘zigagina xos bo‘lgan xususiyatlarga ham egadir. O‘quvchilarni estetik tarbiyalash jarayoni ongli faol munosabat mavjud bo‘lishini nazarda tutadi. Bu munosabat idrok etish jarayonini alohida (individual) estetik baho berish darajasigacha ko‘tarilishi lozim. Shuning uchun ham ayniqsa 5-7-sinfdagi o‘quvchilarni musiqaning she‘riy matnlari orqali estetik didini shakllantirishga bevosita bog‘liq bo‘lgan musiqa

mashg'ulotlarida o'quvchilarning bilish, his qilish faoliyatini kuchaytirish kerakki u umumiy va maxsus qobiliyatlarini rivojlantirishga va pedagogik ta'sir ko'rsatishni tashkil etish bosqichlariga bo'linadi.

Umumta'lim maktablarida musiqa va she'riy matnlar integrasiyasi asosida o'quvchilarni estetik tarbiyalash metodlarini ishlab chiqishda quyidagi tamoyillar va shart-sharoitlariga muvofiq ravishda pedagogik ta'sir ko'rsatish usullarini aniqlashga harakat qildik. Chunki mashg'ulotlarning har bir turi muayyan pedagogik vazifalarni hal qilishga yordam beradi.

1. An'anaviy tur – bunda musiqiy faoliyatning barcha ma'lum turlaridan muayyan izchillikka foydalaniladi;

2. Ustun tur – uning tarkibida musiqiy faoliyat turlaridan biri ustivor o'rin tutadi.

3. Mavzuli tur – u tarkibidan muayyan mavzu tevaragida tashkil topadi.

4. Kompleks tur – xilma-xil san'at turlari materiallariga asoslansa ham muayyan mavzuni yoritishga qaratiladi.

Musiqa darslarini olib borishda musiqa o'qituvchisiga 5-7- sinflar uchun nashr etilgan «Umumiy ta'lim maktablari musiqa dasturlari» yordam beradi. Darslarni o'tish, tajriba o'tkazish jarayonida dasturlarda ko'rsatilgan asarlardan to'la foydalanish yoki aniq sharoitdan kelib chiqib, ulardan ayrimlarini boshqa maqbul asarlar bilan almashtirish ham mumkinligini unutmaslik lozim. Bunday repertuar tanlashda quyidagi mezonlarga rioya qilish zarur:

- o'zbek musiqasi asarlarining yuksak badiiy va tarbiyaviy ahamiyati.

- unda yoritilgan she'riy matnning mazmun-mohiyati orqali o'quvchilarni estetik tarbiyalashga xizmat qilishi.

-o'quvchilarning musiqa asarini idrok etish va ijro qilishi uchun qulay bo'lishi.

- musiqa asarlari janr va turlarining xilma-xilligi.

- hissiy va estetik ta'sir ko'rsatish kuchi, yorqin va xilma-xil hissiyotlar uyg'onish imkoniyatlari darajasi musiqiy idrok va faoliyatning ijodiy tomonlarini faollashtirish imkoniyati.

Mazkur mezonlarni aniqlash uchun asos bo'lib ikki tamoyil asarlarni tanlashning estetik yo'nalishi, hamda o'zbek xalq va kompozitorlik musiqasining o'ziga xos xususiyatlarga ega ekanligi tamoyillari xizmat qiladi.

5-7- sinflarda o'zbek xalq qo'shiqlarini sevib tinglaydilar va tushunadilar. Ularda ashula va yalla, lapar va terma janrlaridagi turli asarlar ayniqsa zo'r qizitish uyg'otadi [4].

Xulosa qilib aytganda bugungi kunda maktablarimizda yosh avlodni tarbiyalashning muhim tarkibiy qismi bo'lgan estetik tarbiya masalalarini muvoffaqqiyatli hal qilishga katta ahamiyat berilmoqda. Musiqa tarbiyasi estetik tarbiyaning eng asosiy va ancha murakkab majmualaridan biri bo'lib, o'quvchilarning musiqa san'ati asarlarini tushunishga ijro etishga o'rgatish ishlarini kichik yoshdan boshlashni taqozo etadi [4].

O'quvchilarda o'zbek musiqasi mazmunini ifodalovchi she'riy matnlarining o'ziga xos xususiyatlariga doir tushuncha va tasavvur hosil qilish ancha murakkab,

har bir soʻzlarni ongli tushunib idrok etish va oʻziga tarbiyaviy, maʼnaviy jihatdan singdirish uzoq vaqt davom etadigan jarayondir. Bunda vazifa oʻquvchilarning musiqani va uning mazmunini ongli idrok etishlari elementar tahlil qilishlari va ularning musiqa haqidagi bilimlarini boyitib borish asosiy vazifa deb bajarilishi qaraladi.

Foydalanilgan adabiyotlar roʻyxati:

1. Mirziyoyev Sh.M. Niyati ulugʻ xalqning ishi ham ulugʻ, hayoti yorugʻ va kelajagi farovon boʻladi. – Toshkent: “Oʻzbekiston” NMIU, 2019. – 353 bet.
2. Oʻzbekiston Respublikasi Prezidentining 2017 yil 27 iyuldagi “Oliy maʼlumotli mutaxassislar tayyorlash sifatini oshirishda iqtisodiyot sohalari va tarmoqlarining ishtirokini yanada kengaytirish chora-tadbirlari toʻgʻrisida”gi PQ-3151-sonli qarori. www.lex.uz.
3. Fayzullaev.E. Boʻlajak musiqa oʻqituvchilari badiiy didini shakllantirishda oʻzbek mumtoz musiqasi imkoniyatlaridan foydalanish.-T.: 2008 y.
4. Qudratov I. Talabalarni xalq qoʻshiqlari vositasida yestetik tarbiyalash (monografiya)-T.: Fan, 2009 y.
5. Sharipov.G. Musiqa oʻqitish metodikasi. Maʼruzalar matni– TDPU-2001 y.

MUSIQA SANʼATIDA PSIXOLOGIK JARAYONLAR

Primov R.T.

Qarshi DU, Musiqa taʼlimi kafedراسi mudiri

Ergasheva Barno Yaxyayovna

Oʻzbekistonda xizmat koʻrsatgan yoshlar murabbiysi,

Kitob tumani 51-maktab musiqa oʻqituvchisi

Maʼlumki, bugungi kun taʼlimi oldida qoʻyilgan zamonaviy talablardan yana biri musiqa oʻqituvchilarining kasbiy mahorat, psixologik bilimdonligi savodxonligini va madaniyati oʻzliksiz oshirib borishdan iboratdir. Musiqa madaniyati darslarida oʻquvchilarning musiqiy faoliyatlarini tashkil etishda yaʼni jamoa boʻlib kuylashi, musiqa tinglashi, bolalar cholgʻu asboblari joʻr boʻlishi va musiqiy ritmik xarakterlar bajarishida asosan yoshiga xos xususiyatlarini hisobga olish, ragʻbatlantirishning oʻziga xos psixologik mexanizimidan foydalanish, idrok etish qobiliyati, eshitish xotirasini mashq qildirish, fikrlash va ijodiy yondovushini yoʻnaltirish oʻqituvchining darsni psixologik talablarga asosan tashkil etishiga koʻp jihatdan bogʻlidir.

Oʻqituvchining musiqa psixologiyasining oʻziga xos xususiyatlarini va qonuniyatlarini yaxshi bilmasligi yoki eʼtibor bermasligi uning oʻquv tarbiyaviy jarayonini toʻgʻri tashkil etishida, maʼlum maqsadga yoʻnaltirilgan shaxsni shakllantirishda ijobiy natijalar bermaydi.

Musiqqa madaniyati darslariga psixologik nuqtai nazar bilan qaraganda, darsning asosiy vazifasi va qator maqsadlarini samarali amalga oshirish musiqqa o'qituvchisidan jismoniy, ijodiy mehnat, astoydil kuch-quvvat, his-tuyg'u va irodaviy zo'r berishni talab etadi. Amaliyot shuni ko'rsatadiki, barcha musiqqa o'qituvchilari ham maktabda o'quv-tarbiyaviy ishlarni, darslarning maqsad va vazifalarini bir xilda tushunmaydilar.

Aslida o'qituvchi o'z diqqatini o'quvchi shaxsining qabul qilish xususiyatlariga, diqqati faolligiga, darsning didaktik tomoniga, o'quvchining ma'lumotlilik darajasiga qoniqish doirasiga, musiqqa o'qitishning usullarini va optimal metodlarini tanlashga va boshqalarga jalb qilmog'i muhimdir.

Musiqqa madaniyati darslarida o'qituvchi o'quvchilarning musiqiy madaniyatini shakllantirishda musiqqa o'qitishning asosiy tamoyillarini shakllantirishga, o'quv materialini o'rgatishda tizimli ravishda yondoshib har bir o'quvchining xotirasi, fikrlashi, tasavvur qilishi, his qilishi va boshqa psixologik jarayonlari va xususiyatlarini rivojlantirishga xarakat qilmog'i lozim. Yangi mavzuni o'rgatish va mustahkamlashda faqat qaytadan takrorlash emas, balki ijodiy fikr almashish psixologik yo'naltirilgan bo'lmog'i lozim. Yangi bilim berishning asosiy qismi esa o'quvchilarga tayyor ko'rinishda emas mustaqil ijodiy izlanishlari jarayonida o'zlashtirilishi zarur.

Bizning ko'zatisimizga ko'ra, qarashimizcha o'quvchilarning musiqiy madaniyatini shakllantirishda, faoliyatini ko'chayishi, o'qishga ijodiy munosabatini shakllanishi, o'quvchilarning o'z-o'zini boshqarish qobiliyatini o'sishi o'qituvchining o'z muhitini yaxshi bilib ish ko'rishi hal qiluvchi rol uynaydi. Shuning uchun o'qituvchi oldida turgan asosiy psixologik vazifalar o'quvchilarga tabiiy ravishda o'qishga ehtiyoj hosil qilish, ongli ravishda faol harakatni rivojlantirish, aqliy ehtiyojlarni shakllantirish, o'z-o'zini nazorat qilish, o'z-o'zini tahlil qilish va o'z-o'zini baholashni to'g'ri tashkil etishdan iboratdir.

Musiqqa madaniyati fani o'qituvchisi har bir sinf o'quvchilarining yosh psixologik xususiyatlarini shuningdek sinfdagi har bir o'quvchining o'ziga xos psixologik xususiyatlarini barcha musiqiy faoliyatlarini bajarish jarayonida tahlil qilishi va umumlashtirish asosida belgilashi lozim.

Ma'lumki, umumta'lim maktablarining 1-7 sinflarida musiqqa madaniyati darslari o'tiladi. O'quvchilarning darslarga faol qiziqtirish musiqiy qobiliyatlarni rivojlantirish musiqani idrok etish va musiqqa savodiga o'rgatib borish asosiy vazifa hisoblanadi. Musiqqa o'qituvchisi bu vazifani amalga oshirishda har bir sinf o'quvchilarning psixologik xususiyatlari haqida bilimga ega bo'lishi maqsadga muvofiqdir.

1-sinf o'quvchilarining ma'lum darajada xotirasi yaxshi rivojlanmagan, diqqat e'tibori ham noturg'un bo'ladi. O'qituvchi o'quvchilarning hayotiy tajribalari, tasavvurlariga asoslanib musiqqa zamirida ma'lum his-tuyg'u, fikr aks etishi haqida tushuntirishi lozim. 2-sinf o'quvchilarining ham diqqati turg'unligi yaxshi shakllanmagan bo'ladi. Musiqqa idroki yaxshi rivojlantirishda esa o'yin metodidan foydalanish ijobiy natijalar beradi. 3-sinf o'quvchilarining diqqat e'tibori turg'un, xotirasi rivojlanganligi sababli darsga ijodiy yondoshish har bir

musiqiy faoliyatni mavzuga bog'lab tushuntirish muhimdir. 5-sinfda esa o'quvchilar psixologik jihatdan ancha o'zgargan diqqat e'tibori ancha turg'unlashgan, idrok etgan asarlari haqida fikr yuritadigan bo'ladi. 6-sinfga kelib o'quvchilarda o'spirinlik davri boshlanadi. 7-sinfda esa o'spirinlik davri kuchayadi. Bu davrlarda o'quvchi organizimiga faol fiziologik o'zgarishlar paydo bo'ladi, ya'ni mu'tatsiya davri boshlanadi. Dars davomida o'quvchilarning diqqat e'tibori tarqaladi shuning uchun ular bilan jiddiy munosabatda bo'lish, do'stona suhbatlashish har bir o'quvchi faoliyatidagi psixologik jarayonlarni o'rganishni talab etadi. Chunki bu yoshda o'quvchilar kattalar munosabatiga jiddiy e'tibor beradi va ular bilan munosabatda bo'lishni istaydilar. Ularning intizomida o'zgarishlar bo'ladi, istagi va qobiliyatlari o'rtasida tafavutlar sodir bo'lib turadi. Ularning mustaqil fikr yuritish va ijodiy xususiyatlardan foydalanib musiqa san'atiga doir vazifalarni topshirish mumkin. Bularning hammasi musiqa o'quvchilardan yuqori darajada psixologik bilimni talab etadi.

Shuni alohida ta'kidlash kerakki o'quvchilarning musiqiy madaniyatini tarkib toptirish bolalarning psixologik xususiyatlarini o'rganish asosida musiqani idrok etishi, undan ma'naviy oziqa olishi bolalar yosh xususiyatlariga mos holda axloqiy-tarbiyaviy maqsadda tizimli ravishda tashkil qilinsa amalyotda samarali natijalar beradi.

O'qituvchining yuqori darajadagi psixologik savodi va madaniyati o'quv tarbiyaviy ishlar jarayonida barcha turdagi psixologik vazifalarni samarali amalga oshirishga yordam beradi. Shuning uchun o'quvchilar musiqiy madaniyatini shakllantirish barcha musiqiy faoliyatlar jarayonida o'quvchilarni diqqatini to'plash, ularning ham aqliy ham hissiy idrok etishini tashkil etish, xotirasini ijodiy taffakurini rivojlantirish, ularning aqliy, irodaviy va boshqa xususiyatlarini shakllantirish kabi psixologik jarayonlardan samarali foydalanishga bevosita bog'liqdir.

O'quvchi yoshlarning musiqiy madaniyatini shakllantirishda ko'zlangan maqsadga erishish uchun ularning ijodiy faolligini oshirish, bilim o'rganishi, o'zlashtirishi, intilib-izlanishi va oqibatda musiqiy didi hamda musiqiy ehtiyojini ham o'stirib tarbiyalab borishida o'qituvchining psixologik savodi va madaniyati muhim ahamiyat kasb etadi.

MUSIQIY TA'LIM SAMARADORLIGINI OSHIRISHDA INTERFAOL USULLARDAN FOYDALANISH

U.Hamrayeva

Sh Rashidov nomli SamDUning

O'zbekiston-Finlyandiya

pedagogika instituti

O'qituvchining kasbiy tayyorgarligi, pedagogik mahorati hamda ma'naviy-ahloqiy fazilatlariga ega bo'lishida oliy ta'lim muassasasi asosiy zamin vazifasini o'taydi. Chunki mahorat sirlarining ilmiy hamda amaliy negizi ularda o'z vaqtida shakllantirilmasa, uni oliy o'quv yurtidan keyingi ish faoliyatida kashf etish har doim ham o'z-o'zidan barpo bo'lavermaydi. Oliy pedagogik o'quv yurtlarida bo'lajak o'qituvchilarni tayyorlashda ularning kasbiy mahorati, ijodiy qobiliyatini shakllantirish g'oyasi yetakchi o'rinda bo'lishi lozim. Yuksak mahoratli omilkor shaxsni shakllantirish yo'nalishiga o'z mutaxassisligi bo'yicha puxta tayyorgarlik, metodologik bilimlarni egallash madaniyati bilan birga pedagogik ijodkorlik ham kiradi. Ijodkor o'qituvchi o'z sohasi bo'yicha yangicha pedagogik texnologiya metodikasini ajrata olishi hamda uni amalda samarali qo'llay olishi kerak. Mashg'ulotlarni noan'anaviy shakllarda tashkil etish ta'lim-tarbiya samaradorligini oshiradi. Shuning uchun ham hozirga kunda ta'limning zamonaviy texnologiyalariga alohida ahamiyat berilyapti.

Pedagogika va psixologiyaga oid izlanishlarda A.K.Markova, L.M.Mitina, A.B.Orlov, A.A.Verbitskiy, A.N.Smolkin, M.V.Klarin, G.K.Selevko, A.N.Leontg'ev va boshqalar zamonaviy talabga javob beradigan o'qituvchilarni tayyorlashda interfaol metodlardan foydalanish orqali ta'lim samaradorligin oshirish hamda o'yinga asoslanuvchi faoliyatning mohiyati, ularning o'ziga xos xususiyatlari, imkoniyatlari bo'yicha boy nazariy manba tayyorladilar. Ayni paytda bu borada biz zarur nazariy va amaliy ma'lumotlarga egamiz. [1.98-b].

Tadqiqotchilarning ta'kidlashicha, ma'lumototlarni o'zlashtirish sifati ta'lim oluvchilarning axborotlarni qabul qilish va faollik darajasiga bog'liq bo'lib, ta'lim olishda inson 10% o'qiganini, 20% tinglaganini, 30% ko'rganini va 90% o'zi mustaqil bajarganini o'zlashtirar ekan. Aynan interfaol metodlar berilgan vazifa va topshiriqlarni talabalarning o'zi mustaqil bajarishi uchun qulay muhit yaratadi. Bugungi kunda musiqiy ta'limda ham zamonaviy texnologiyalarning interfaol metodlaridan unumli foydalanilmoqda. Chunki interfaol metodlar talabalarning mustaqil ravishda qo'shiqlarni cholg'u asbobida chalib, kuylab tahlil qilish, musiqa savodxonligini oshirib borish, sof intonatsiyada kuylash, xotirani mustahkamlash, obrazli tasavvur hosil qilish, o'z qobiliyatini to'la namoyon qila olish, musiqa fanlari bo'yicha puxta bilimlarni egallash, mulohaza va suhbat doirasini kengaytirish, erkin va ijodiy fikrlash, o'qituvchi va guruh o'rtasida hamkorlikni qaror toptirish, pedagogik jarayonda demokratik va insonparvarlik g'oyalarining ustuvorligiga erishish kabi bir qator muhim ta'lim maqsadlariga erishishni ta'minlaydi.

Ta'lim jarayonini interfaol uslublar yordamida amalga oshirish uchun o'qituvchi pedagogik mahoratga ega bo'lishi lozim. Pedagogik mahoratga ega bo'lish uchun esa o'qituvchi o'z ustida tinimsiz ishlashi kerak bo'ladi. Interfaol metodlarni qo'llash uchun o'qituvchi interfaol ta'lim jarayoniga zarur bo'lgan g'oyalar va harakatlar majmusini tuzishga hamda o'qitishning ijodiy rivojlanish tartibida ishlashga o'rganishi lozim. Muammoli - izlanuvchanlik uslublarini o'zlashtirish - talabalarning ijodiy-izlanuvchanlik faoliyatini tashkillashtirish asosi, binobarin interfaol ta'limning ham asosidir. [2.34-b].

Interfaol ta'lim jarayonida talabani barcha yo'nalishlarda ishlash ko'nikmasini shakllantirish muhim:

- muhim muammolarni izlash va ajratish
- muammolarni tahlil qilish
- ish faoliyatining maqsad va vazifalarini aniqlash
- hal etish yo'llarini izlab topish
- eng yaxshi yechimni tanlash
- muammoni yechish o'zagini topish
- ish dasturi va rejasini tuzish

Ta'lim jarayonining muvaffaqiyati ko'p jihatdan o'zaro hamkorlikka bog'liq bo'ladi.

- 1) o'qituvchining talabalar bilan
- 2) talabalarning bir-biri bilan
- 3) har bir talabani o'qituvchi bilan
- 4) talabani jamoa bilan [2.45-b].

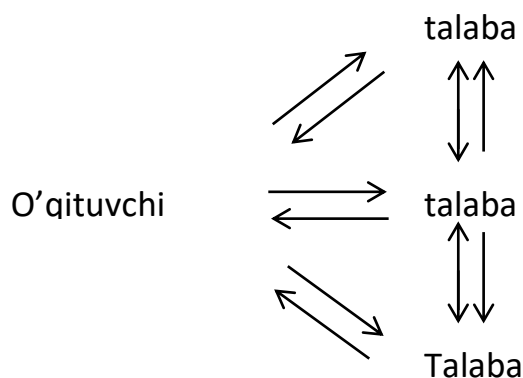

Musiqqa o'qituvchisining metodik tayyorgarligida pedagogik loyihalash va pedagogik o'yinlar muhim ahamiyatga egadir. Talaba ijrochilik faoliyati bilan bog'liq mahoratini taqsimlashni, muloqot qilishni o'rganishi, ta'limga qo'yilgan maqsad natijalarini oldindan ko'ra bilishi lozim. Loyihalash pedagogik jarayonni tashkil etish va uning muvaffaqiyatli kechishini ta'minlaydi. U asosan alohida talaba va talabalar guruhi tomonidan tashkil etiluvchi faoliyat mazmunini yoritishi zarur. Loyihalashda o'quv rejasi, dasturlari, darslik, metodik tavsiyalar va boshqa o'quv qo'llanmalar muhim manba bo'lib xizmat qiladi.

Amaliy mashg'ulotlarda pedagogik o'yinlarni qo'llash esa talabalarga pedagogik faoliyat texnikasiga erishish va o'z tayyorgarliklarini real sharoitda-sinfda tekshirish, sinab ko'rish imkonini beradi (talabalardan biri sinfda musiqa o'qituvchisi, qolganlari esa o'quvchilar sifatida ishtirok etadilar). O'yin metodlarini qo'llash natijasida talabalar musiqaning nazariy va amaliy sohasini puxta o'zlashtirib boradi, egallagan ijroviy malaka va mahorati yanada o'sadi, ichki his-tuyg'u bilan idrok etish jarayonidagi o'ziga xos yutuqlarini orttirib, kamchiliklarini bartaraf etish odat tusiga kirib boradi.

Quyida "Qora quti" interfaol metodi ustida to'xtalib o'tamiz.

Mazkur metoddan o'zlashtirilgan bilimlarni yanada mustahkamlash maqsadida foydalanish mumkin. Ayni paytda talabalarning hamkorlikda ishlash, ma'lumot vaziyatlarni boshqarish malakalarini oshirishga ham imkon yaratiladi. Xususan, Musiqaning elementar nazariyasi fanidan "Dominantseptakkord va uning aylanmalari" mavzusi bo'yicha olib boriladigan amaliy mashg'ulotda mazkur metod yordamida xotirani mustahkamlash, o'z qobiliyatini to'la namoyon qilish, musiqa savodxonligini oshirishni mustahkamlash mumkin. Mazkur metod vositasida quyidagi harakatlar tashkil etiladi: talabalar juftlikka birlashtiriladilar. Ularga mavzu mohiyatini yorituvchi asosiy tushuncha, ya'ni Dominantseptakkord va uning aylanmalari ladning nechanchi pog'onasidan tuzilishi, qanday intervallardan iborat ekanligi hamda septakkordlardagi turg'un va noturg'un pog'onalarning joylashish tartibini kartochkalarga yozish topshiriladi. Talabalar ma'lumot vaqtda ushbu topshiriqni bajarganlaridan so'ng, o'qituvchi tomonidan tekshiriladi. Topshiriqni to'g'ri bajargan guruhning bir a'zosi o'qituvchi rolini bajaradi va to'g'ri javobni yozuv taxtasiga yozadi:

V	D7 - kat 3+ kich 3+ kich 3	(V, VII, II, IV)
VII	D65 - kich 3 + kich 3 + kat 2	(VII, II, IV, V)
II	D43 - kich 3+ kat 2+ kat 3	(II, IV, V, VII)
IV	D2 - kat 2+ kat 3+ kich 3	(I, V, VII, II) [3.45-b].

So'ngra talabalar yozuv taxtasida qayd etilgan fikrni sharhlaydilar. O'qituvchi d-moll tonalligida Dominantseptakkord va uning aylanmalarini tuzib yechishni topshiradi. Topshiriqni to'g'ri bajargan talaba o'qituvchilik vazifasini bajarib, juftliklarga mavzu mohiyatini yorituvchi sxema yoki jadval tuzishni topshiradi va mashg'ulot o'z-o'zini boshqarish tarzida olib boriladi, topshiriqning bajarilishi tekshiriladi.

Noa'naviy dars turlarini ish faoliyatining asosiy shakliga aylantirish hamda ularni maqsadsiz qo'llash mumkin emas. Jahon psixolog-pedagoglarining tadqiqotlarida 21 asr metodlari sifatida ko'rilayotgan interfaol metodlar nafaqat zamonaviy maktablar uchun yuksak malakali o'qituvchilarni tayyorlash vazifasini bajarishda, balki ushbu jarayonni tezlashtirib ta'lim sifatini oshirishga ham sharoit yaratadi.

Foydalanilgan adabiyotlar :

- 1.D.A. Karimova. Musiiy pedagogik mahorat asoslari. Toshkent-2008 y.
- 2.Bo'ri Ziyomuxamedov. «Pedagogika». - T., Turon-Iqbol. 2006 y.
- 3.F.Vaxromeev. Musiqaning elementar nazariyasi.– T,- O'qituvchi– 1980y..

QO'SHIQNING PEDAGOGIK-PSIXOLOGIK XUSUSIYATI

Muradov M.Q.

Qarshi DU katta o'qituvchisi

Mustaqillik yillarida mamlakatimizda ta'lim-tarbiya tizimini rivojlantirishda musiqiy madaniyatni shakllantirishga alohida e'tibor qaratildi. Musiqiy ta'limni sifatli tashkil etishga qaratilgan 20 dan ziyod meyoriy-huquqiy hujjatlar qabul qilindi. Bularning barchasi mamlakatimizda maktabdan tashqari, maktabgacha, umumiy o'rta ta'lim, o'rta maxsus, kasb-hunar va oliy ta'lim tizimlarida uzluksiz musiqa ta'limini tashkil etishga zamin yaratdi.

Mamlakatimizda bolalarning ruhiy-ma'naviy dunyosini va madaniy saviyasini o'stirishda nafaqat milliy, balki, jahon musiqa san'atini ham chuqur o'rganishning munosib o'rni bor. Shu bois, mamlakatimizda bolajonlarimizning xalqaro nufuzli tanlovlar va festivallarda ishtirok etib, sovrinli o'rinlarni qo'lga kiritishlari uchun qulay shart-sharoitlar yaratish, madaniyat muassasalari, "Barkamol avlod" bolalar markazlari, musiqa va san'at maktablarini rivojlantirishga ko'maklashish kabi maqsad-vazifalarga davlat siyosati darajasida e'tibor qaratilmoqda.

Bolalar musiqa va san'at maktablarini qurish va hududiy jihatdan maqbul joylashtirish bo'yicha boshlangan ishlarni mantiqiy davom ettirish, bolalar ijodiy salohiyatini oshirish, musiqa va san'atga nisbatan mehr-muhabbat uyg'otish, bu borada to'plangan jahon tajribasi va merosini o'rganish uchun shart-sharoitlar yaratishda muhim ahamiyat kasb etadi.

Darhaqiqat, maktabgacha ta'lim muassasalari, umumta'lim maktablaridagi musiqiy ta'limning sifati, bolalar qo'shiqchiligining bugungi ahvoli bolalar musiqa va san'at maktablari hamda umumta'lim maktablarining musiqa fani bo'yicha o'quv dasturlari, pedagog kadrlar salohiyati va moddiy-texnik bazasiga bog'liq desak mubolag'a bo'lmaydi.

Tahlillar shuni ko'rsatadiki, 3 yoshdan 16 yoshgacha bo'lgan bolalarning aksariyati bolalarga xos bo'lmagan, musiqiy ta'lim dasturidan o'rin olmagan, xorijiy estrada xonandalarining qo'shiqlarini kuylayotgani, maktabgacha ta'lim muassasalarida esa bayram dasturlarining aksariyatida rep, pop yo'nalishidagi va past saviyadagi "qo'shiqlar"dan keng foydalanilmoqda.

Tadqiqotlar musiqa bilan shug'ullanuvchilar orasida jinoiy va ma'muriy javobgarlikka tortilish ko'rsatkichi ikki barobar kam qayd etilishini, o'rganishlar agarda xor yoki turli to'garaklariga aholining atigi 5 foizi qamrab olinganda ham mamlakatning umumiy madaniy darajasi keskin oshishi mumkinligini ko'rsatmoqda. Xorda kuylash vositasida yoshlarning chekish, spirtli ichimliklar, giyohvand moddalar iste'mol qilish, ijtimoiy zo'riqish darajasini pasaytirish imkoni mavjud ekan.

O'zbekiston Milliy teleradiokompaniyasining bolalar qo'shiqchilik san'atini rivojlantirishda deyarli yarim asrdan buyon o'z hissasini qo'shib kelayotgan

“Bulbulcha” bolalar ashula va raqs ansamblining bugungi holati va faoliyati bu boradagi musiqiy ta’limni sifatli tashkil etishda diqqatga sazovordir.

1970 yilda tashkil topgan “Bulbulcha” bolalar ashula va raqs ansambli Markaziy Osiyoda yagona bolalar xor jamoasi sanaladi. “Bulbulcha” bolalar ashula va raqs ansamblining badiiy rahbari Shermat Yormatov bo’lgan.

Bu ansambl nafaqat mamlakatimiz, balki xorijiy davlatlarda ham o’zbek san’atini munosib namoyish etib, 50 ga yaqin turli darajadagi mukofotlarga sazovor bo’ldi. 100 ga yaqin O’zbekistonda xizmat ko’rsatgan artistlar, bastakorlar, “Nihol” mukofoti sovrindorlari, turli ilmiy darajadagi soha mutaxassisleri, san’atshunos, musiqashunos, xor dirijyorlari va taniqli ijodkorlarni tarbiyalab voyaga yetkazdi. Hozirgi kunda jamoaning mingga yaqin qo’shiqlari O’zbekiston radiosi “Oltin fondi”ga kiritilgan. Ansambl maktablarda ilk musiqalixor sinflarini tashkil qilishga erishgan. Mazkur sinflarda birinchi marta akademik va o’zbek milliy qo’shiqchiligi an’analarini mujassam etgan yangi ijrochilik yo’nalishi shakllantirildi.

Tavsiyalarimizni xulosa o’rnida berib o’tamiz. Respublikamizda bolalarning ma’naviy, madaniy-ma’rifiy va estetik olamini yuksaltirishda katta xizmat qilib kelayotgan mazkur ansambl repertuaridagi qo’shiqlarni maxsus mp3 formatidagi disk holatida barcha ta’lim muassasalariga tarqatish lozim.

Zero, bunday xayrli ishlarni amalga oshirish bugungi shiddatli globallashuv davrida maktabgacha ta’lim muassasalari tarbiyalanuvchilari hamda maktab o’quvchilari tarbiyasida muhim ahamiyatga ega.

Foydalanilgan adabiyotlar:

1. D.Qodirov An’anaviy va xalq qo’shiqchiligi T. Musiqa. 2008
2. www.ziyonet.uz

MAKTABGACHA YOSHDAGI BOLALARDA O’YIN FAOLIYATINI TASHKIL ETISH

Tilovova N.

Qarshi davlat univesiteti o’qituvchisi

Annotatsiya: Bolalarda o’yin faoliyatini shakllantirish pedagogikada eng dolzarb masalalardan biri bo’lgan va shunday bo’lib qolmoqda. Ushbu maqolada maktabgacha ta’limda o’yin faoliyatni samarali tashkil etishning psixologik va pedagogik jihatlari haqida fikr yuritilgan.

Kalit so’zlar: faoliyat, harakatli o’yinlar, mehnatsevarlik, Ijodiy o’yinlar, syujetli-rolli o’yinlar, o’rtoqlik, ermak o’yinlar

Jamiyat taraqqiyotining barcha bosqichlarida inson qalbini kichiklikdan boshlab yaxshilik, oliyjanoblik, insonparvarlik, odamgarchilik, aql-idroklibo’lish, odob-axloqlilik, mehnatsevarlik, vatanparvarlik, halollik, poklik, so’zamollik, xushso’zlik, ilmlibo’lish kabixislatlar bilan boyitish inson kamolotining me’yoribo’lib kelgan. Chunki komil insonning ma’naviyati yuksak bo’ladi. Yuksak ma’naviyatga

ega bo'lgan kishi esa o'z xalqining tarixi, urf-odati, qadriyati hamda an'analari, madaniyatini chuqur biladi va unga rioya qiladi.

O'zbekiston Respublikasining Prezidenti Shavkat Mirziyoyevning 2017-yil 30-sentabrdagi "Maktabgacha ta'lim tizimi boshqaruvini tubdan takomillashtirish chora-tadbirlari to'g'risida"gi farmoni hamda "O'zbekiston Respublikasi Maktabgacha ta'lim vazirligi faoliyatini tashkil etish to'g'risida"gi qaroriga muvofiq bu sohada yangi tizim yaratildi. Ushbu tizim oldiga maktabgacha ta'lim sohasida yagona davlat siyosatini ishlab chiqish va amalga oshirish, maktabgacha ta'lim muassasalari davlat va nodavlat tarmog'ini kengaytirish hamda moddiy-texnik bazasini mustahkamlash, ularni malakali pedagog kadrlar bilan ta'minlash, maktabgacha ta'lim muassasalariga bolalarni qamrab olishni keskin oshirish, ta'lim-tarbiya jarayonlariga zamonaviy ta'lim dasturlari va texnologiyalarini tatbiq etish orqali bolalarni har tomonlama intellektual, ma'naviy-estetik, jismoniy rivojlantirish, ularni maktabga tayyorlash sifatini tubdan yaxshilash vazifalari qo'yildi.

«Agar bizning bolalarimiz, - deb yozgan N. G. Chernishevskiy, - aslida, o'qimishli odamlar bo'lishni xohlasalar, ular mustaqil izlanishlar orqali bilim olishlari kerak.»

K.D.Ushinskiy mustaqil ishlashga katta ahamiyat bergan. U tarbiyachi bolalarga nafaqat bilim beribgina qolmay, balki ularning aqliy faoliyatini ham boshqarishi kerak, deb hisoblagan. Maktabgacha yoshdagi bolalar, iloji bo'lsa, mustaqil ishlashlari kerak va tarbiyachi ushbu mustaqil ishni boshqarishi va o'zi uchun material berishi kerak.”

Psixolog J. Piaje o'yinda jismlarga yangi nom berish omiliga jiddiy e'tibor bilan qarab, bu ish ramzli, ma'noli tasavvur shakllarining tayanchi, degan xulosaga kelgan.

Mustaqil faoliyat - bu o'qituvchining bevosita ishtirokisiz, lekin uning ko'rsatmasi bilan, buning uchun maxsus belgilangan vaqtda amalga oshiriladigan ish, shu bilan birga bola ongli ravishda o'z maqsadiga erishishga intiladi, o'z kuchidan foydalanadi va ruhiy yoki jismoniy natijani u yoki bu shaklda ifodalaydi. (yoki ikkalasi birgalikda) harakatlar. Maktabgacha yoshdagi bolaning mustaqil ishi - bu yaxlit ta'lim jarayonida ta'lim va tarbiyani to'g'ri birlashtirish natijasidir.

Bolalarda shakllanish muammosi mustaqil faoliyat pedagogikada eng dolzarb masalalardan biri bo'lgan va shunday bo'lib qolmoqda.

Faol, mustaqil, ijodiy shaxsni shakllantirish vazifasi maktabgacha yoshdan boshlab hal qilinishi kerak. Maktabgacha yoshdagi mustaqillikning rivojlanishi bola tomonidan har xil faoliyat turlarining rivojlanishi bilan bog'liq bo'lib, unda u o'zining predmet pozitsiyasini namoyish etish imkoniyatiga ega bo'ladi. Bolalarning mustaqilligi reproduktiv tabiatning mustaqilligidan mustaqillikgacha faoliyatni amalga oshirishda bolalarning ongi, o'zini o'zi boshqarish va qadrlash rolining doimiy ravishda oshishi bilan ijodkorlik elementlari bilan rivojlanadi.

Tarbiyachining o'yin jarayoniga rahbarlik qilishi metodikasini egallagan bo'lishi o'yinlarni muvaffaqiyatli o'tkazishning asosiy sharti hisoblanadi. Harakatli o'yinlarni tanlash va rejalashtirish dasturga muvofiq amalga oshiriladi. Bunga har

bir yosh guruhning ish sharoiti hisobga olinadi, chunonchi bolalarni jismoniy va aqliy rivojlanishining umumiy darajasi harakat ko'nikmalarining rivojlanishi, har bir bola sog'lig'ining ahvoli, o'ziga xos xususiyatlar, yil fasli, kun tartibi, o'yinni o'tkazish o'rnini, shuningdek bolalar qiziqishlarini o'ziga xos xususiyatlari. Harakatli o'yinlar dastur talablariga muvofiq asta-sekin murakkablashtirib boriladi, bolalar ongini o'sishi, ular to'plagan harakat tajribasini, maktabga tayyorlash zaruriyatini hisobga olgan holda o'zgartirib turiladi.

Kichik guruhda mazmuni va qoidasiga ko'ra sodda bo'lgan mazmunli va mazmunsiz harakatli o'yinlar tashkil etiladi. Bu o'yinlarda barcha bolalar bir xil rol yoki harakat topshirig'ini tarbiyachining bevosita ishtirokida (barcha bolalar – qushchalar, tarbiyachi – ona qush bo'ladi...) bajaradilar.

3 yoshli bolalar asta-sekin yakka holda rollarni bajarishga o'rgatib boriladi (barcha bolalar qushlar, bitta yoki ikkita bola avtomobil bo'ladi).

O'rta guruhda eng oddiy musobaqa usulidagi o'yinlarni yakka tarzda ham, jamoa tarzda ham o'tkazish mumkin.

Katta guruhda bolalar uchun harakatli o'yinlar o'z mazmuni, qoidalari, rollarning miqdori, topshirishni jamoa musobaqasiga joriy etishga ko'ra murakkablashtiriladi.

Maktabga tayyorlov guruhi bolalari birmuncha murakkab harakatli o'yinlar, shuningdek jamoa musobaqalaridan iborat jamoa o'yinlarni, o'yin estafetasi, sport o'yinlarini o'ynaydilar. Bularning hammasi chaqqonlik, tezkorlik, chidamlilikni rivojlanishi, harakat ko'nikmalarining takomillashuviga, axloqiy-irodaviy sifatlarni tarbiyalashga yordam beradi.

Maktabgacha yoshdagi bolalarning yetakchi faoliyati o'yin ekanligini hisobga olib, o'qituvchi bolani bilim faoliyati bilan ta'minlashi, uning qiziqishlariga mos kelishi va rivojlanayotgan xarakterga ega bo'lishi kerak bo'lgan turli xil o'yin muhitini yaratishi kerak. Shu bilan birga, u ijodiy qobiliyatlarni rivojlantirishga hissa qo'shishi, xayolotni, harakatlar faolligini uyg'otishi, muloqotga o'rgatishi, his-tuyg'ularini yorqin ifodalashi kerak.

Atrof-muhit bolalarga majburiy qo'shma mashg'ulotlar o'tkazmasdan alohida yoki tengdoshlari bilan birgalikda harakat qilish imkoniyatini berishi kerak. O'qituvchi kattalarning aralashuvini talab qiladigan ziddiyatli vaziyatlarda bolalar faoliyati bilan bog'lanishi yoki agar kerak bo'lsa, muayyan bolaga tengdoshlar guruhiga kirishiga yordam berishi mumkin.

Bolalar bog'chasida o'ynash, birinchi navbatda, o'qituvchi va bolalar o'rtasidagi qo'shma o'yin sifatida tashkil etilishi kerak, bu yerda kattalar o'ynaydigan sherik va ayni paytda o'ziga xos «til» o'yinini olib boruvchi rolini o'ynaydi.. Bolalarning har qanday g'oyalarni qabul qiladigan, erkinlik va qulaylikni, bolaning o'yindan zavqlanishini kafolatlaydigan tarbiyachining tabiiy hissiy xatti-harakatlari bolalarda o'yin usullarini o'zlashtirish istagi paydo bo'lishiga yordam beradi.

Ikkinchidan, barcha yoshdagi bosqichlarda o'yin bolalarning erkin mustaqil faoliyati sifatida saqlanib qolinishi kerak, bu yerda ular o'zlarida mavjud bo'lgan barcha o'yin vositalaridan foydalanadilar, erkin birlashadilar va bir-birlari bilan

o‘zaro aloqada bo‘ladilar, bu yerda bolalik dunyosi ma’lum darajada kattalarga bog‘liq emas.

Bolalarga tarbiyaviy ta’sir ko‘rsatishni to‘g‘ri tashkil etish orqali o‘yin syujetining ko‘lami kengayishi mumkin. Bola maktabgacha ta’lim muassasasiga kelgan kunda ularning o‘yinlari faqat oilaviy turmushdagi voqealarni aks ettirsa, mashg‘ulotlarda bilim olish, sayrga chiqish, tabiatni kuzatish natijasida o‘yinlarning turlari ko‘payib, bog‘cha, hayvonot bog‘i, oshxona, poyezd, sataroshlik, sotuvchilik kabi o‘yinlar qo‘shilib boradi. Bolalar o‘yinlarining ko‘payib borishi ularning yosh xususiyatlari bilan ham izohlanadi. Bolalar o‘sinib-ulg‘aygan sari ularning o‘yinlar syujeti tobora boyib, xilma-xillashib boraveradi. Maktabgacha yoshdagibolalarning barcha o‘yinlari o‘zining mazmuni, xususiyati va tashkil etilishiga ko‘ra ikki katta turkumga bo‘linadi:

1. Ijodiy o‘yinlar.
2. Qoidali o‘yinlar.

Ijodiy o‘yinlarni bolalarning o‘zlari o‘ylab topadilar. Unda oldindan belgilab qo‘yilgan qoidalar bo‘lmaydi. Qoidalar bolalar tomonidan o‘yin jarayonida o‘ylab topiladi.

Qoidali o‘yinlarning mazmuni va qoidasi kattalar tomonidan belgilanadi. O‘yin davomida bu qoidalarga amal qilinishi shart.

Ijodiy o‘yinlarga:

- syujetli-rolli o‘yinlar;
- sahnalashtirilgan o‘yinlar;
- qurish va yasashga doir o‘yinlar kiradi.

Ijodiy o‘yinlarda bolalarning tevarak-atrofdan olgan taassurotlari aks etadi. Bunday o‘yinlar mustaqil o‘yin bo‘lib, uning mazmunini ishtirokchilarning o‘zlari o‘ylab topadilar. Bu o‘yinda bolaning erkinligi, mustaqilligi, tashkilotchiligi va ijodkorlik qobiliyatlari to‘la namoyon bo‘ladi. O‘yinda hayotiy taassurotlar aynan aks ettirilmaydi, balki bolalar ongida qayta ishlab, o‘yinga tatbiq etiladi. Bu bolaning o‘yin g‘oyasini yaratishida, uning mazmunini tuzib, tasvirlovchi vositalarni tanlashida namoyon bo‘ladi. Bolaning tevarak-atrofidagi hayotdan – tengdoshlari, kattalar faoliyatidan olgan taassurotlari ijodiy o‘yinlarda qayta ishlanadi, to‘ldiriladi, sifat jihatidan o‘zgartiriladi. Bolalarning bunday o‘yinlari tevarak-atrofdagi borliqni bilishning amaliy shaklidir.

Syujetli-rolli o‘yinlar o‘z xususiyatiga ko‘ra aks ettiruvchi faoliyatdir. Rolli o‘yinlar bolalarning kuzatuvchanligi, qiziquvchanligini oshirib, bilish doirasini rivojlantiradi. Bola o‘z o‘yinida borliqni aks ettirib olgan rolining mazmuni bilan bog‘liq bo‘lgan u yoki bu hissiyotni boshdan kechiradi.

“Bolalar bog‘chasi”, “Maktab” kabi o‘yinlar bolalarda do‘stlik, o‘rtoqlik, burch hissi, jamoatchilik kabi sifatlarni tarbiyalaydi. Rolli o‘yinlarda har bir bola o‘zi olgan rolini bajaradi. Masalan, quruvchi, haydovchi, tarbiyachi, enaga, o‘qituvchi kabilar. Syujetli-rolli o‘yinlarda bolalar avval katta bo‘lmagan guruhlarda 2–3 kishidan bo‘lib o‘ynaydi. Katta va tayyorlov guruhlarida esa ko‘p sonli jamoalarga birlashadi. O‘yinda o‘rtoqlik munosabatlari shakllanadi.

Uch yoshda bolaning o'yinlari yangicha tus oladi. Bola o'z o'yinlarida sekin-asta murakkab bo'lmagan syujetli o'yinlarni o'ynay boshlaydi. Uch yoshning oxiriga kelib, bola rol tanlay boshlaydi ("Men oyisiman", "Men shifokorman" tarzida). Bolalar to'rt yoshga yetganda, syujetli rollar ancha rivojlanadi. Bu yoshdagi bolalar o'z o'yinlarida oila, bog'cha, avtobusdagi voqealarni aks ettiradi. Bola besh yoshga qadam qo'yganda, undagi kuzatuvchanlik yanada ortadi, tafakkuri rivojlanib, bilish doirasi kengayadi. Shu sababli o'yin mazmuni murakkablashib boradi. Xayolning rivojlanishi orqali ertak va hikoya mazmuni bo'yicha o'yinlar o'ynaydi. Katta bog'cha yoshida ijodiy o'yinlar juda yaxshi rivojlanadi. Bu o'yinlarda bolalar o'zlari eshitgan, ko'rgan voqealar, hikoyalar, kitob va boshqa manbalardan olgan bilim, malaka, his-hayajonlarini to'liqqo'llay boshlaydilar.

Uzoq muddat davom etadigan o'yinlar maktabgacha yoshdagi bolalar o'yinlarining yuqori bosqichidir. Katta guruh yoshidagi bolalar o'yinlariga to'g'ri rahbarlik qilinsa, ularning mustahkam jamoasi yuzaga keladi. Rolli o'yinlarda bolalar har xil vositalardan foydalanadilar. O'yin jarayonida ular ba'zi bir narsalarni xohlaganicha nomlab, faraz qilib o'ynaydilar. Masalan, qumni shakar, stulni mashina, danaklarni konfet o'rnida qabul qiladilar. Aks ettiruvchi vosita qancha ko'p bo'lsa, o'yin mazmuni shunchalik boyib boradi. O'yin davomida bola shaxs sifatida shakllanib boradi. Taniqli pedagog olimlarning olib borgan tadqiqotlariga ko'ra, bolalar o'yinlariga har tomonlama to'g'ri rahbarlik qilish orqali ularga o'yinning mazmuni, tashkil etilishi, tuzilishi bolalar o'rtasidagi axloqiy munosabatlar, o'yinlarning rivojlanib, takomillashib borishiga ta'sirini ko'rish mumkin.

Bolalar o'yinlarining ikkinchi turkumi qoidali o'yinlardir. Bunga quyidagilar kiradi:

- didaktik;
- harakatli;
- musiqaviy;
- ermak o'yinlar.

Qoidali o'yinlar barcha o'yinlar kabi amaliy faoliyat hisoblanadi. Lekin bolalar belgilangan qoidaga amal qilishlari talab etiladi. Belgilangan qoidalar kichkintoylarda mas'uliyatli bo'lishni tarbiyalaydi. Bola jamoada hamjihat ishlash, atrofdagilar bilan murosada bo'lishga o'rganib boradi. Har bir qoidali o'yinlar o'z g'oyasi va mazmuniga egadir. O'yin davomida qoidalarning to'g'ri bajarilishi "to'g'ri" yoki "noto'g'ri", "o'yin qoidasi buzildi", degan baholar bilan belgilanadi. Bolalar o'yin vaqtida o'z-o'zini nazorat qilishni o'rganib boradi. Albatta, har bir o'yin so'ngida natija tarbiyachi tomonidan muhokama qilinishi, unda qo'yilgan maqsad, qoida va erishilgan natijalarga e'tibor qaratilishi kerak. O'yin so'ngida qatnashchilarni rag'batlantirish, faol ishtirokchilarni maqtash – kelgusi o'yinlarning samarali o'tishini ta'minlaydi. Yuqorida aytib o'tilgan barcha turdagi qoidali o'yinlar mazmuniga ko'ra o'z qoidalariga ega bo'ladi. Ular quyidagi xususiyatlarga ega:

- o‘yin harakatlari orqali amalga oshiriladigan o‘yin vazifasining mavjudligi;
- o‘ynovchilarning harakat va munosabatlari qoidalar bilan yo‘lga solib turilishi;
- o‘yinda qoida va tayyor mazmunning mavjudligi;
- o‘yinning ta‘lim-tarbiyaviy mazmuni o‘yin harakatlari vaqoidalarida mujassam bo‘lib, ular bolalar uchun mustaqil vazifa sifatida namoyon bo‘lmaydi.

Adabiyotlar ro‘yxati:

- 1.O‘zbekiston Respublikasi Prezidentining farmoni “Maktabgacha ta‘lim tizimi boshqaruvini tubdan takomillashtirish chora-tadbirlari to‘g‘risida” PF-5198 30.09.2017 y. <https://www.lex.uz/docs/-3362886>
- 2.Maktabgacha tarbiya yoshidagi bolalar ta'lim-tarbiyasiga qo‘yiladigan davlat talablari, T.:2013y
- 3.H.M. Qayumova «Maktabgacha pedagogika». «TDPU» nashriyoti, T.:2013y
- 4.Usmonxo‘jayev T. va boshq. “500 harakatli o‘yinlar”. -T.: “Yangi asr avlodi”, 2014.
- 5.D. Babayeva “Bolalar o‘yinlari turlari” May 20, 2019 Elektron resurlar manbaidan [<https://zoirova.blogspot.com/2019/05/bolalarning-ijodiy-va-mantiqiy.html>]
- 6.D. O‘rinbayeva “Bolalarning ijodiy va mantiqiy tafakkurini shakllantirish yo‘llari” May 20, 2019 [<https://zoirova.blogspot.com/2019/05/bolalarning-ijodiy-va-mantiqiy.html>]

BOSHLANG‘ICH SINFLARDA MUSIQA TINGLASH FAOLIYATINING MAZMUNI

Yodgorova Nasiba Jo‘rayevna
Yakkabog‘ tumani, 26-umumiy o‘rta ta‘lim maktabining musiqa madaniyati fani o‘qituvchisi

Kalit so‘zlar: garmoniya, polifoniya, solfedjio, innovatsion texnologiya, psixologik va fiziologik yosh xususiyatlari.

Umumiy o‘rta ta‘lim maktablarida musiqa madaniyati darslarini tashkil etishda uning sifat va samaradorligiga e‘tibor qaratish, musiqiy faoliyatlarni amaliy mashg‘ulotlar jarayonida bir-biriga bog‘lab o‘tish orqali o‘quvchilarga mavzu yuzasidan to‘liq va puxta tushuncha berish darsning asosiy maqsadlaridan birini tashkil etadi. Shuningdek o‘quvchilarda musiqaga oid bilim, ko‘nikma va malakalarini shakllantirishda, ularning musiqiy didini o‘stirish uchun musiqa madaniyati fani o‘qituvchisi garmoniya, polifoniya, solfedjio, musiqa nazariyasi, musiqa tarixi, musiqa adabiyoti, musiqiy asar tahlili kabi fanlarni bilishi va mutaxassislik cholg‘u asbobida erkin ijro etib o‘z-o‘ziga jo‘rnavor bo‘lib

kuylamog'i lozim. O'qituvchi o'z fanidan tashqari falsafa, estetika, psixologiya, pedagogikani yaxshi bilishi va o'z ish faoliyati davomida qo'llay olishi shart. Bu bilim va malaka orqali o'qituvchi musiqa madaniyati darsining musiqa tinglash, jamoa bo'lib kuylash va musiqa savodi faoliyatlarini sifatli tashkil etish imkoniyatiga ega bo'ladi.

O'quvchilar musiqa madaniyati darslarida faqat qo'shiq o'rganish, musiqa savodi yoki musiqaga oid ritmik harakatlarni egallash bilan cheklanib qolmay, balki musiqa o'qituvchisi ijrosida jonli kuy va qo'shiqlar ijrosini eshitadilar, SD, DVD diskleri yoki boshqa texnik vositalar yordamida musiqa asarlarini tinglaydilar va idrok etadilar. Musiqa asarlarini o'quvchilarga tinglatish bolalarning musiqiy bilim saviyasini kengaytiradi. "Avvalo shuni qayd etish lozimki, kishining kuylash imkoniyatidan ko'ra, tinglash imkoniyati kengroq bo'ladi. Musiqa tinglash orqali bolalarning badiiy idroki rivojlanadi".⁵¹

Musiqa madaniyati darslarida musiqa tinglash faoliyati asosiy faoliyatlardan biri bo'lib bu faoliyat darsning barcha faoliyatlarini birlashtiradi. Musiqa asarlarini eshitish dars mazmunini boyitadi, xilma-xilligini oshiradi, dars jarayonini hayajonli o'tishiga katta yordam beradi. Musiqa madaniyati darslarida o'quvchilarda musiqa tinglash ko'nikmalarini shakllantirish uni zamonaviy usul va yo'llarini ishlab chiqish musiqa pedagogikasining to'liq yechimini topmagan muammolaridan biridir.

Musiqa ta'limi tizimidagi darslarni metodik jihatdan to'g'ri tashkil etishda mashg'ulotlarda tinglanadigan asarning musiqiy tuzilishi, uning badiiy-g'oyaviy mazmuni o'quvchilarning psixologik va fiziologik yosh xususiyatlariga mos bo'lmog'i lozim. Musiqa tinglash jarayonini quyidagi bosqichlarga bo'lish mumkin:

1. Tinglanadigan asar yuzasidan musiqa madaniyati fani o'qituvchisining kirish so'zi (bunda, o'qituvchi o'quvchilarga musiqiy asar mualliflari haqida, asarning yaratilish tarixi haqida so'zlab beradi);
2. Tinglash va kuylash uchun berilgan asar ijrosini musiqa madaniyati fani o'qituvchisi yoki SD, DVD va boshqa texnik vositalar orqali eshitish;
3. Tinglangan musiqa asarini suhbat, bahs-munozara yo'li bilan musiqiy va badiiy - g'oyaviy jihatdan oddiy tahlil qilish;
4. O'rganilayotgan qo'shiq yoki tinglash uchun berilgan musiqiy asarni bir butunligicha qaytadan tinglash hamda asar haqida o'quvchilarning umumiy taassurotlari yuzasidan yakuniy xulosalarni chiqarish;

Xulosa o'rnida shuni aytishimiz mumkinki boshlang'ich sinf o'quvchilariga dastlabki dars jarayonidan boshlab musiqiy asarni tinglaganda diqqat bilan jimlikni saqlagan holda eshitishni, tinglanayotgan asarning mazmuni va xarakterini anglashni, musiqaning ifoda vositalari va janrlari haqidagi bilim va ko'nimalarni tarbiyalab shakllantirib bormoq lozim.

⁵¹ Sharipova G, Yakubova Sh. Maktabgacha ta'lim muassasalarida musiqa o'qitish metodikasi. (Kasb - hunar kollejlari uchun o'quv qo'llanma).- T.: 2007. -96 b.

MAKTABGACHA TA'LIM TASHKILOTLARIDA FAOL RIVOJLANTIRUVCHI MUHITNI TASHKIL ETISH

Botirova Latofat Luftillayevna
Qarshi DU Maktabgacha ta'lim
kafedrasi o'qituvchisi

Annotatsiya: Ushbu maqolada maktabgacha ta'lim tashkilotida bolaning rivojlanishini ta'minlashga qaratilgan markazlar faoliyatini tashkil etish va unga rahbarlik qilish, rivojlantiruvchi muhitni tashkil etish tamoyillari va uni tashkil etishga qo'yiladigan talablar ochib berilgan.

Tayanch so'zlar: rivojlantiruvchi muhit, innovatsiyalar, konstruktor, syujet, ritmika.

Bolaning rivojlanishini ta'minlashga qaratilgan markazlar faoliyati nafaqat bolani mustaqil hayotga tayyorlaydi balki bugungi kunni samarali o'tishi, o'sish va rivojlanish jarayoni tabiiy holda kechishi uchun zarur shart-sharoitlar yaratishni ko'zda tutadi.

Buyuk olimlar Jan Piaje, Erikson, Lev Vigotskiy nazariyalari bo'yicha bolani o'rab turgan rivojlantiruvchi muhitni faollik markazlariga bo'lishni tavsiya etadi. Buning uchun guruhdagi barcha materiallar va jihozlar sohalar bo'yicha tartibga solinishi lozim. Bu bolalar o'yinlari va ishlarining yanada qulay uyushtirilishiga yordam beradi. Bu sohalar faollik markazlari deb ataladi. Bugungi kunda rivojlantiruvchi markazlar deb yuritilmoqda.

Rivojlantiruvchi muhitni tashkil etish tamoyillari, rivojlantiruvchi muhitni tashkil etishga qo'yiladigan talablar:

1. Eng avvalo markazlarda toza havo, toza joy, normal harorat va yorug'xonalarda tashkil etilishi lozim;

2. Har bir markaz bolani noxush, kutilmagan hodisalardan saqlaydigan xavfsiz joyda bo'lishini ta'minlash;

3. Markazlarda bolalarning harakat, tajriba, va kashf qilishlarini rag'batlantirish, buning uchun zarur shar-sharoitlar yaratish. Masalan jihozlarning yetarli bo'lishi, kichik tadqiqot va tajribalar;

4. Markazlardagi barcha jihoz va qo'llanmalar bolaning bo'yi yetadigan balandlikda bo'lishi hamda bola ulardan bemalol foydalana oladigan bo'lishi kerak;

5. Markazlardagi faoliyat davomida bolalar o'rtasida hamkorlik va muloqotni rag'batlantirish (kichik guruhlar, juft bo'lib va o'yin o'ynashlariga sharoit yaratilgan bo'lishi kerak);

6. Bolalarda muassasaga tegishlilik, markazlarda jihozlarni o'z joyida turishi, mavzular bo'yicha taqsimlanishi zarur;

7. Markazlar mazmunli qismlarga bo'linishi va u yerda bola uchun kerakli va qiziqarli ashyolar, jihozlar, o'yinchoqlar, tarqatmalar bo'lishi;

8. Markazga tegishli mebel bolaning jismoniy holatiga va erkin harakatlana olishiga to'siq bo'lmaydigan qilib joylashtirilgan bo'lishi, bola o'ziga tegishli

jihozlarni bemalol harakatlantira olishi, nogironlarga mos mebel ham bo'lishi kerak;

9. Markazlardagi rivojlantiruvchi muhit tarbiyachilarga ham, bolalarga ham qulay bo'lishi kerak;

10. Bolaga erkin tanlash imkoniyatini berish va mustaqil qaror qabul qilishga undash muhim;

11. Bolaning o'z tengdoshlari bilan munosabatga kirishishiga yordam berish zarur;

12. Markazlardagi bolalar faoliyati samarasi kundalik qilinadigan ishlarni biror jadvalda bola ko'ra oladigan va tushunadigan holatda ilib qo'yish.

«Ilk va maktabgacha yoshdagi bolalarning rivojlanishiga qo'yiladigan davlat talablari» va «Ilk qadam» Davlat o'quv dasturining ishlab chiqilishi uzluksiz ta'lim tizimida maktabgacha ta'limni samarali amalga oshirish uchun keng imkoniyatlar yaratdi.

Albatta maktabgacha ta'limni ham shaklan, ham mazmunan yangilashga qaratilgan bu kabi innovatsiyalar ota-onalardan tortib barcha pedagoglar bola tarbiyasi, uning ta'lim olishga tayyorgarligiga zamon talablaridan kelib chiqqan holda yondashuvini talab etadi. Maktabgacha ta'lim tashkilotlari guruhlarida tashkil etiladigan rivojlanish markazlaridagi jarayonlar bolalarning doimiy ravishda yangi bilimlarni o'zlashtirishga, mustahkamlashga yordam beradi. Bolalarni o'z bilimini mustaqil ravishda to'ldirib borish, kechayotgan yangilanish jarayonlariga munosib moslashib borishga o'rgatish rivojlanish markazlarining asosiy maqsadidir. Dastur asosida tashkil etiladigan rivojlanish markazlari bolalarda quyidagilarni tarkib toptiradi:

- o'zgarishlarni qabul qilish va amalga oshirish;
- tanqidiy fikrlash;
- tanlashni amalga oshirish;
- muammolarni hal eta olish;
- ijodiy tafakkur va ixtirochilik imkoniyatlarini namoyon etish;
- odamlar, jamiyat, mamlakat, atrof-olam to'g'risida g'amxo'rlik qilish.

Oqilona tashkil etilgan sog'lom ijtimoiy-ma'naviy muhit bolalarda izlanishga, tashabbus ko'rsatishga va ijodkorlik qobiliyatlarini namoyon etishga rag'bat uyg'otadi. Bunda tarbiyachilar bola rivojlanishi qanday kechayotganligi to'g'risida aniq tasavvurga ega bo'lishlari, buning uchun esa ularni doimiy ravishda nazorat qilib borishlari zarur bo'ladi.

Tarbiyachi o'quv materialini bolalarning yosh xususiyatlarini inobatga olgan holda ularga munosib tarzda yetkazadilar. Maktabgacha ta'lim muassasalari pedagogik jamoasining o'rnini shundan iboratki, ular har bir bolaning qiziqishi, qobiliyati va ehtiyojini inobatga olgan holda mos keladigan maqsadlar qo'yishlari, bolalardagi tabiiy qiziqishlarni qo'llab-quvvatlashlari, ularda borliqni birgalikda o'zlashtirish ko'nikmalarini shakllantirishlari kerak.

Bola rivojlanishining o'ziga xosligini inobatga olishda avvalo shuni tushunib yetish kerakki, barcha bolalar rivojlanishning ma'lum bosqichlarini bosib o'tadilar, biroq bunda har bir bola noyob va takrorlanmasdir. Tarbiyachilar bolalarni aynan

bir xil, o'xshash narsalar va faoliyat turlari bilan ta'minlashlari uchun ularning o'ziga xos, boshqalardan ajralib turadigan rivojlanish ko'rsatkichlari to'g'risida to'liq tasavvurga ega bo'lishlari lozim. Shuningdek, tarbiyachilar bir xil yoshdagi turli bolalarning qobiliyatlari va qiziqishlaridagi farqlarga e'tibor bilan munosabatda bo'lishlari kerakligini mutaxassislar alohida ta'kidlashadi.

Bunda bola rivojlanishining o'ziga xosligiga doir, bolalar qiziqishlariga javob beruvchi faoliyat turlari, ya'ni ularning aqliy, ijtimoiy va ma'naviy yetuklik darajasi nazarda tutiladi. Bunday faoliyat turlari bolalarning tabiatga qiziqishlariga, tajribadan qoniqish hosil qilishlariga va o'z g'oyalarini tajribada sinab ko'rish xohish-istaklariga qaratilganidir. Bunda bolalarda paydo bo'lgan savollarga o'zlari javob topishiga yordam berish muhim ahamiyatga ega. Negaki, savolga javob izlash barobarida bolada qiziqish, dalillash va e'tibor berish avtomatik tarzda faollashadi. Bunda tarbiyachining roli savolni soddalashtirmasdan va bolani ko'p axborot bilan chalg'itmasdan uni qoniqtiradigan javob topish yo'llarini birgalashib qidirishdan iboratdir.

Rivojlanish markazlaridagi ta'lim jarayonida bolalarning o'zlari tegishli rivojlanish markazini ixtiyoriy tanlay boshlaydilar. Bolalarni mustaqil guruhlarda ishlashi, individuallashtirishda tarbiyachi shunday faoliyat turlarini o'ylab topadiki, unda barchaga birdek ko'rsatma berilsa-da, biroq har bir bola undan kelib chiqqan holda o'zi mustaqil ravishda muvaffaqiyatga erishishiga imkon beriladi. Individuallashtirish darajasini optimallashtirish mumkin. Epchilik va topqirlik talab etiladigan faoliyat turini tanlagan va bolalarni diqqat bilan kuzatgan holda tarbiyachi zaruriyat tug'ilib qolsa topshiriq va materiallarni o'zgartirishi yoki moslashtirishi mumkin.

Ilk qadam o'quv dasturi asosida maktabgacha ta'lim muassasalarida quyidagi rivojlanish markazlari faoliyati yuritilishi nazarda tutiladi:

- Qurilish va konstruksiyalash markazi
- Syujet-rolli o'yinlar va dramalashtirish markazi
- Til va nutq
- Ilm-fan va tabiat markazi
- San'at markazi
- Musiqa va ritmika markazi.

Rivojlanish markazlari bolalarga o'zlarining shaxsiy ko'nikmalari va qiziqishlaridan kelib chiqqan holda ta'lim-tarbiya jarayonini mustaqil individuallashtirish imkoniyatini beradi. Masalan, san'at markazida bir bola qog'oz qirqadi, boshqa bola esa shu qog'ozdan qaychi bilan o'zi o'ylagan shaklchani kesib oladi. Stol ustida o'ynaladigan o'yinlar markazida bir bola to'rtta yog'och kubikdan shakl yasaydi, boshqa birov esa yigirma besh bo'lakli karton qog'ozli tasvirni tuzishni ma'qul ko'radi. Tarbiyachi jarayonda bolalarni kuzatadi va ularning rivojlanishiga daxldor fikrlarni yozib boradi. Ancha vaqtdan so'ng u bolalarga vazifani murakkablashtiruvchi materiallarni taklif etadi yoki vaziyatga qarab ana shu vazifalarni bajarishda bolaga to'g'ridan to'g'ri yordam beradi. Bunday yo'l tutish tufayli bola yaxshi sur'atda o'sib-ulg'ayishi mumkin.

Tarbiyachilar rivojlanish markazlarida bolalarning yordamchilari rolini o'ynaydilar, mashg'ulotlar olib boriladigan joyda imkoniyatlar kengligini ta'min etadilar va har bir bola individual rivojlanishi darajasini egallay olgan holda faoliyat turlarini rejalashtiradilar. Kun tartibi turli mashg'ulot turlarini o'zida qamrab olishi lozim: kichik guruhlarda birgalikda va tarbiyachi hamkorligida yakka tartibda (individual) yoki mustaqil (ular tomonidan tanlagan mashg'ulotlarga vaqt ajratish kerak, chunki bolalar ongli tanlab olishni o'rganadilar, o'z qiziqish va qobiliyatlarini amalga oshiradilar). Bolalarning o'z tanlovlarini amalga oshirishi, muammolarni hal etishi, atrofdagi kishilar bilan birgalikda harakat qilishi, individual maqsad qo'yishi va unga erishishni bilishlari lozim.

Rivojlanish markazlarini tashkil etish va rahbarlik

Guruhlardagi markazlar shunday tarzda yaratilishi kerakki, u bolaga mustaqil tanlash imkonini berishi kerak. Har bir guruhda 6 ta markazlar bo'lib, ularning har birida izlanish va o'yinlar uchun yetarli miqdordagi materiallar saqlanadi.

Qurilish va konstruksiyalash markazida turli xil va shakldagi qurilish elementlari mavjud bo'lib, bolalar ulardan o'z fantaziyasiga tayangan xolda inshootlar bunyod etadilar: misol uchun ko'rgan tarixiy obidalari, uylar, garajlar, ferma va shu kabilar. Qurilish bilan mashg'ul bo'lgan bolalar bu yerda juda ko'p narsalarni o'zlashtirib oladilar. U bolalarning matematik qobiliyatlarini rivojlantirishga, ijtimoiy ko'nikmalarni egallashga yordamlashadi, muammolarni hal etish tajribasini beradi. Bu yerda, shuningdek, ijodiy yondashishni namoyon etish va bajariladigan ishga diqqatni jalb etishni o'rganish mumkin. Ushbu markazga tarbiyachilar va bolalar xohish-istagiga ko'ra ko'plab turli narsalarni – o'yinchoq mashinalar, yuk mashinalari, samolyotlar, gazlama bo'laklarini qo'shib qo'yish mumkin.

Syujet-rolli o'yinlar va dramalashtirish markazida bolalarda haqiqiy hayotdan olingan kichik sahnalashtirishni o'ynashga xohish-istak uyg'otish uchun albatta kerakli kiyimlar va boshqa narsalar bo'lishi zarur. Bular ularda atrofda nimalar sodir bo'layotganini anglash, ularni ajrata olish hamda hayotda o'z o'rinlarini tushunib yetishlariga yordam beradi.

Til va nutq markazida kitoblar va eshitish hamda yozish uchun o'quv qurollari mavjud bo'ladi. Bu tinch burchak bo'lib, unda bolalar kitoblarni qarab chiqishlari, bir-birlariga o'qib berishlari mumkin. Shuningdek, bu yerda tarbiyachi yoki ko'ngilli yordamchi bolalarga kitobni ovoz chiqarib o'qib berishi mumkin. Unda bolalarga kitobchalarni o'z qo'llari bilan yasash, mavzu(syujet)larni o'yib topish va ijro etish, hikoyalar eshitish taklif etiladi.

Ilm-fan va tabiat markazida boshqotirma va konstruktor kabi bolalar yig'ishi va bo'laklarga ajratishi mumkin bo'lgan narsalar bo'lishi lozim. Bu yerda, shuningdek, bolalarning bir xilda taqqoslashlari, turlicha tasniflashlari, sanashlari uchun yordam beradigan o'yinlar ham bo'lishi kerak. Ushbu markazda bolalarning tabiat hodisalari haqida bilib olgan tushunchalari va ko'chadan topilgan narsalar bilan mashg'ul bo'lishlari uchun foydalaniladi.

Sanʼat markazi bolalarning oʻz ijodiy qobiliyatlarini sinovdan oʻtkazish va amalga oshirishga ragʻbatlantiradi, ularga yangi materiallar bilan tanishishdan qoniqish imkoniyatlarini beradi, bolalarning sezish qobiliyatini boyitadi. Bu yerda boʻyoq, qogʻoz, qaychi, boʻrchalar, qalamlar, gazlama boʻlaklari va kesish hamda yelimlash uchun turli qiyqimlar mavjud. Shuningdek, tabiiy materiallar – yogʻoch, barg, qum-tuproqni ham qoʻshib qoʻyish foydadan xoli emas. Ushbu markazdagi mashgʻulotlar ijodiy qobiliyat, soʻz orqali va soʻzsiz muloqot, umumiy va nozik harakatlanish, aqliy qobiliyatni rivojlantirishga yoʻnaltirilgan.

Musiqava ritmika markazidan butun kun davomida mashgʻulotlarni birlashtirish uchun foydalanish mumkin. Kuylash, harakatlar, qarsak chalish, oʻyinlar, musiqa asboblari chalish va yozilgan kuy-qoʻshiqlarni tinglash har qanday dasturni yaxshigina toʻldiradi. Musiqaviy mashgʻulotlar zehnni charxlaydi, ritmga, sanashga oʻrgatadi va nutqni rivojlantiradi; umumiy va nozik harakatlanishni (motorikani) rivojlantiradi va ijodiy qobiliyatni namoyish etishga imkon beradi. Pedagoglarning vazifasi bolalarning muloqotga kirishishga boʻlgan qiziquvchanligini ragʻbatlantiruvchi muhitni yaratish va bolalarning oʻzgaruvchan ehtiyojlariga qarab, oʻz vaqtida kerakli sharoitlarni moslashtirgan hamda ularni kuzatishdan iborat. Individual yoki kichik guruhlar uchun topshiriqlar ota-onalar bilan suhbatlashgandan soʻng, qaysidir koʻnikmalarga alohida eʼtibor berish uchun ishlab chiqiladi. Ota-onalar va oilaning boshqa aʼzolari mashgʻulotlarga kelar ekanlar, ular oʻz farzandlarida ishtiyoqning ortib borayotganligini, intilishning oʻsayotganligini his etadilar va taʼlim jarayoni qanday ketayotganligini, kelajakda bilimli, ijodkor kishilar boʻlish uchun bolalar qanday oʻzaro muloqot qilayotganliklari, kelishayotganliklari, izlanayotganliklari, tanlayotganliklari va bilim hamda koʻnikmalarni egallayotganliklarining guvohi boʻladilar.

Adabiyotlar roʻyxati:

- 1.Oʻzbekiston Respublikasi Prezidentining 2016 yil 29 dekabrda “2017-2021 yillarda maktabgacha taʼlim tizimini yanada takomillashtirish chora-tadbirlari toʻgʻrisida”gi PQ-2707-sonli qarori.
- 2.Oʻzbekiston Respublikasi Prezidentining «Maktabgacha taʼlim tizimini tubdan takomillashtirish chora-tadbirlari toʻgʻrisida»gi PQ-3261-sonli qarori. 2017 yil.
3. “Ilk qadam” Davlat oʻquv dasturi. T.: 2018.
- 4.F.Qodirova va boshq. “Maktabgacha pedagogika”. T.: 2019
- 5.M.Fayzullayeva va boshq. “Maktabgacha taʼlim tashkilotlarida taʼlim-tarbiya jarayonini rejalashtirish”.T.: 2015

MUSIQA DARSLARIDA FANLARARO ALOQADORLIKNI TASHKIL ETISH METODLARI

Eshmurodov Muxriddin Zoxidovich

Sh. Rashidov nomidagi Sam DU ning

O'zbekiston-Finlyandiya pedagogika instituti magistranti

Umumta'lim maktablarida o'qitiladigan "Musika madaniyati" fani o'zining spetsifik tuzilish xususiyatlari, ifodaviyligi, tabiatiga ko'ra bir qator fanlar (ijtimoiy-gumanitar, tabiiy, musiqiy) va san'at turlari (raqs, tasviriy san'at) bilan o'zaro bog'liqlik va o'qitish predmetiga ko'ra umumiy qonuniyatlariga aloqadorlikni o'zida mujassam etadi. Bu esa o'z navbatida musika darslarini tashkil etish, uni fanlararo aloqadorlik imkoniyatlaridan, musiqiy fanlarni o'zaro bog'langanlik komponentlaridan oqilona va o'z o'rnida foydalanish ehtiyojini vujudga keltiradi.

Musika darslarini musiqiy fanlar (vokal ijrochiligi, cholg'u ijrochiligi, xor dirijorligi, musika nazariyasi, musika tarixi, musika asarlar tahlili), ijtimoiy – gumanitar (pedagogika, psixologiya, tarix, falsafa, mantiq, etika-estetika) hamda tabiiy fanlar (matematika, fizika, biologiya)ning o'zaro bog'liqlik va aloqadorlik imkoniyatlaridan kelib chiqib tashkil etish o'ziga xos pedagogik yondashuv, o'qitish usul va shakllariga tayanib ish tutishni taqozo etadi. Bu jarayonda musika darsining har bir faoliyat turi o'ziga xos alohida dars, alohida mavzu shu bilan birga bir soatlik darsning bosh mavzusini yoritishga qaratilganligi va uning yakuniy samarasi o'quvchilarni boshqa fanlarga oid bilim, tushunchalarini yanada puxta, mustahkam, amaliy faoliyat bilan bog'lab o'zlashtirishlariga, boshqa fanlarni o'rganishga nisbatan munosabatlarida ijobiy o'zgarishlar yuz berishiga va eng muhimi musiqiy-nazariy, estetik dunyoqarashi, tafakkurini o'sishiga olib keladi. Musika darsi san'at darsi, tarbiya darsi ekan, tarbiyaviy maqsadlarni amalga oshirishda qo'llaniladigan har bir uslub, ish shakl va vositalari qatorida fanlararo aloqadorlikdan foydalanish ham aniq pedagogik maqsadlarga qaratilgan bo'lishi va albatta ijobiy samaradorlikka ega bo'lmog'i muhimdir. O'z navbatida bularning barchasi o'quvchi-yoshlarning umummusiqiy madaniyati, badiiy-estetik, axloqiy va ma'naviy jihatdan barkamol shaxs bo'lib shakllanishiga xizmat qilmog'i lozim.

Musika o'qitish metodikasi va pedagogikasi ta'lim va tarbiya jarayonida qo'llaniladigan eng ilg'or, ta'sirchan, amaliyotda sinalgan va samarali natijalar birgan metod va vositalardan foydalanishni ta'lim mazmuni va sifat darajasini belgilashda muhim omil hisoblanadi. Ta'lim tizimiga yangi-yangi pedagogik, innovatsion o'qitish texnologiyalarini kirib kelishi, fan –texnika sohasidagi shiddatli o'zgarishlar ta'lim sohasida ham o'ziga xos yangilanishlarni taqozo etmoqda. Ta'limning barcha bo'g'inlarida bo'lgani kabi maktab ta'limida ham musika darslarini tashkil etish va o'qitishda har bir sinf darsining har bir faoliyatida aynan bir xil bo'lmagan usul va metodlardan ustalik bilan foydalanish, darslarning noan'anaviy va ta'sirchanligiga birlamchi e'tibor qaratish davr talabidir.

Shunday ekan, umumta'lim maktablaridagi "Musiqqa madaniyati" fanini o'qitishda ham ilg'or pedagogik texnologiyalar, noan'anaviy o'qitish metodlari bilan birga pedagogik nazariyaning umumiy, xususiy, og'zaki, ko'rgazmali, amaliy, o'yin, taqqoslash, musiqiy uquvi bo'sh bo'lgan bolalar bilan ishlash, baholash va rag'batlantirish metodlaridan o'z o'rnida foydalanish kerak bo'ladi.

Respublikamizda musiqqa pedagogikasi yo'nalishida izlanishlar olib borgan yetuk olimlarning ilmiy tadqiqotlarida zamonaviy musiqqa o'qituvchisining professional tayyorgarlik darajasiga qo'yilayotgan talablar xususiy metodlardan muvaffaqiyatli foydalanish jarayonida ijobiy yechim topishi mumkinligi ilmiy asoslab berilgan.⁵²

"Musiqqa madaniyati" darslarida fanning o'ziga xos xususiyatlarini chuqur anglagan holda, uning amaliy va ijodiy ijrochilik bilan bog'liq vazifalarini, yil, chorak mavzulari doirasida darsliklarga kiritilgan musiqqa nazariyasi, tarixi, vokal, xor ijrochiligiga oid bilim, ko'nikma, va malakalarni o'quvchilarda shakllantirish va mustahkamlashda, shuningdek, o'quvchilarni musiqiy-nazariy bilimlarini o'zlashtirishlari jarayonida boshqa fanlarga oid bilimlarga murojaat qilish, izlanishga undovchi metod - xususiy metoddur. Aynan ta'kidlab o'tilgan metodlar orqali musiqqa darslarini fanlararo aloqadorlikda tashkil etishning turli shakl, usul va vositalarini qo'llash mumkin.

Bir soatlik dars jarayonida ta'lim berishning bir necha xil usullarini qo'llash oqibatida o'quvchi hech bo'lmaganda biror bir faoliyatga va uslubga o'zini munosabatini bildiradi, qiziqishini namoyon qiladi yoki ayrim tushunmagan holatlarga oydinlik kiritish yuzasidan savollar bilan murojaat qilishi mumkin.

Natijada, o'quvchida darsga, yoki o'rganilayotgan mavzuga bo'lgan munosabat, o'rganish va bilish faoliyatiga xohish-istak kuchayadi. [1. 52-b]

Tajribalar shuni ko'rsatadiki, agar o'quvchida musiqqa san'atining biror bir turiga qiziqish paydo bo'lsa, u darslarga ham o'zicha tayyorgarlik ko'ra boshlaydi, musiqqa darslari bo'lishini kutadi, o'zini namoyon qilish, bilganlarini amalda ko'rsatish bilan ko'pchilik oldida g'ururlanish istagi bilan bog'liq kechinmalar paydo bo'ladi.

Dars davomida qo'llaniladigan metodlar mazmunini o'quvchilarga yetkazish maqsadida yo'naltirilgan va turli manbaalardan olingan dalillarga asoslangan bo'lishi, darslarni fanlararo aloqadorlikda tashkil etishda ko'proq ta'sirchanlik kasb etadi. Mana shunday metodlar jumlasiga kiruvchi bir qator metodlar haqida qisqacha to'xtalib o'tamiz:

1. Hikoya qilish metodi. Bu metod musiqqa o'qituvchisining musiqqa asari haqidagi jonli, emotsional, yorqin hayotiy voqealar va aniq tarixiy dalillar, adabiy-badiiy lavhalar asosiga qurilgan bayon bo'lib, uni qo'llashdan maqsad o'quvchilarni musiqqa asari, janri, uning ijro uslubi bilan an'anaviy jihatlari, badiiy-g'oyaviy mazmuni, qanday holatda, kimlar tomonidan qanday tartibda ijro etilishi, mohir ijrochilari va mualliflari haqida chuqur va to'laqonli ma'lumotlar bilan tanishtirishni ko'zda tutadi.

⁵² D. Soipova. "Musiqqa o'qitish nazariyasi va metodikasi"- Toshkent. Fan va texnologiyalar. 2009-yil.

2. **Suhbat metodi.** Bu metod didaktikaning eng ta'sirchan uslublaridan hisoblanadi. Bu jarayon o'qituvchi va o'quvchilar orasidagi dialog shaklidagi faoliyatdan iborat bo'ladi. Musiqa asarining mavzusiga ko'ra, darslikda berilgan o'quv materiali bilan birga uning boshqa fanlar bilan aloqador (masalan: tabiat, hayvonot olami, adabiyot, tarix, ekologiya, ona tili va h.k.) ma'lumotlarni misol keltirish mumkin.

3. **Tushuntirish metodi.** Bu metoddan asosan nazariy ma'lumotlarni berishda qo'llaniladi. Shuning bilan birga musiqa darslarida fanga daxldor asboblardan (kamerton, metronom) foydalanish o'quvchilarda bir qancha yaxshi tushunchaga ega bo'lishlariga ko'maklashib, yaxshi taasurol qoldiradi.

4. **Ko'rgazmali o'qitish metodlari.** Musiqa - harakatlanuvchi kuy va garmoniyalashgan tovushlar tizimidan iboratdir. Uni faqat eshitish a'zolari orqali tinglab, idrok etish mumkin. Ko'rgazmali metodi nota yozuvlarini chiroyli yozishda rasm, chizmachilik fanlariga oid bilimlarga tayanib ishlashda muhim ahamiyat kasb etadi.

5. **O'yin metodi.** Asosan, boshlang'ich sinflarda ko'proq qo'llaniladi, va yaxshi natija beradi. Boshlang'ich sinf o'quv repertuariga kiritilgan musiqa asarlari sho'x, raqsbop, o'yin-raqs harakatlari bilan ijro etiladigan namunalardan iborat.

Foydalanilgan adabiyotlar ro'yxati:

1. D. Soipova. "Musiqa o'qitish nazariyasi va metodikasi"- Toshkent. Fanvatexnologiyalar. 2009-yil. [1. 5-26 b]
2. Qudratov I. "Musiqa ta'limidafanlararoaloqadorlik" Uslubqo'llanma. SamDU. 2015-yil.
3. "Musiqa ta'limidafanlararoaloqadorligivabog'liqligidanfoydalanish" Статья международных конференций «Музыкальное искусство и образование: традиции и инновации г. Бухара, 2018 год»
4. Алибекова Р. И. «Методические рекомендации Русская словестность От слова к словестности 5-й класс. 2-ое изд, стереотип. –М.: Дрофа. Род- 52 стр.

MTTLARDA “ STEAM ” TEXNOLOGIYASINI TADBIQ ETISH YO‘LLARI

Buriyeva Nilufar Rasulovna
*Qarshi DU, Maktabgacha
ta'lim kafedrasi o'qituvchisi*

Annotasiya: Ushbu maqolada bolalar STEAMning o'z hayotiga qanday ta'sir qilishlarini o'rganishadi, shuningdek, tanqidiy fikrlash va mulohaza qilish qobiliyatlari bilan birgalikda muammolarni aniqlash va ularni hal qilish yo'llarini topishga imkon beradi. STEAM yondashuvi tufayli bolalar tabiatni tushunib, dunyoni muntazam o'rganishadi va shu bilan qiziqishlarini, muhandislik fikrlash uslubini, tanqidiy vaziyatlardan chiqish qobiliyatini, jamoaviy ish qobiliyatini rivojlantirish va liderlik, o'z-o'zini namoyon qilish asoslarini o'rganishadi, o'z navbatida, bolalar rivojlanishining tubdan yangi darajasini ta'minlaydi.

Kalit so'zlar: STEAM texnologiya, yondashuv, tanqidiy fikrlash, integrasiya, tendensiya, lego-texnologiya, kompleks ta'lim, innovatsiyalar.

STEAM ta'limining ahamiyati shundaki, bolalar STEAMning o'z hayotiga qanday ta'sir qilishlarini o'rganishadi, shuningdek, tanqidiy fikrlash va mulohaza qilish qobiliyatlari bilan birgalikda muammolarni aniqlash va ularni hal qilish yo'llarini topishga imkon beradi. Yangi va mavjud muammolarga ijodiy yondashuvlarni topish - bugungi iqtisodiyotda va kelajakdagi ish joyida zarur bo'lgan asosiy ko'nikmalarni hosil qilishga o'rgatish lozim.

Bugungi kunda maktabgacha ta'limni ham shaklan, ham mazmunan yangilashga qaratilgan bu kabi innovatsiyalar barcha pedagoglardan bola tarbiyasi, uning ta'lim olishga tayyorgarligiga zamon talablaridan kelib chiqqan holda yondashuvini talab etadi. Inson faoliyati barcha sohalarida dinamik rivojlanayotgan texnologiyalar joriy etilmoqda.

Kelajakdagi mutaxassislar texnologiya, ilm-fan va muhandislikning turli xil sohalaridan kompleks ta'lim va bilimlarga muhtoj bo'ladi.

STEAM farzandlarimizga - ixtirochilar, kashfiyotchilarning kelajak avlodi, olim sifatida tadqiqotlar olib borish, texnologiyani shakllantirish, muhandis sifatida loyihalash, rassom sifatida yaratuvchi, matematik sifatida analitik fikr yuritishni o'yin orqali yuzaga keltiradi.

Bugungi kunda STEAM-ta'lim dunyodagi asosiy tendensiyalardan biri sifatida rivojlanmoqda va amaliyot yondashuvni qo'llashda beshta sohani yagona o'quv sxemasiga integratsiyalashga asoslangan. Bunday ta'limning shartlari uning uzluksizligi va bolalarning guruhlarda o'zaro muloqot qilish qobiliyatini rivojlantirish bo'lib, bunda ular fikrlarni to'plashi va fikrlar almashadi. Shuning uchun, asosiy ta'lim dasturiga quyidagilar Lego-texnologiyalar, bolalar tadqiqotlari kabi mantiqiy fikrlashni rivojlantirish modullari kiradi.

STEAM (S-fan, T-texnologiya, E - muhandislik, A - san'at,

M - matematika) - ilm-fan, texnologiya, muhandislik, san'at va matematikani birlashtiruvchi zamonaviy yondashuv.

STEAM bolalarda quyidagi muhim xususiyatlar va ko'nikmalarni rivojlantirishga quyidagicha yordam beradi:

Muammolarni keng qamrovli tushunish;
Ijodiy fikrlash;
Muhandislik yondashuv;
Tanqidiy fikrlash;
Ilmiy metodlarni tushunish va qo‘llash;
Dizayn asoslarini tushunish.

Bu yondashuv kelajakda bolalarda hayotiy muammolarni hal etishda yordam beradi. Ko‘pgina rivojlangan davlatlarda, jumladan AQSH, Yaponiya, Izrail, Singapur, Rossiyada maktabgacha ta‘lim tashkilotlarida bolalarni ijodiy va ixtirochilik qobiliyatlarini rivojlantirish maqsadida mazkur yondashuv metodlaridan samarali foydalanib kelinmoqda.

STEAM yondashuvi tufayli bolalar tabiatni tushunib, dunyoni muntazam o‘rganishadi va shu bilan qiziqishlarini, muhandislik fikrlash uslubini, tanqidiy vaziyatlardan chiqish qobiliyatini, jamoaviy ish qobiliyatini rivojlantirish va liderlik, o‘z-o‘zini namoyon qilish asoslarini o‘rganishadi, o‘z navbatida, bolalar rivojlanishining tubdan yangi darajasini ta‘minlaydi.

O‘z-o‘ziga ishonchni shakllantirish. Bu yondashuvda bolalar o‘z qo‘llari bilan yaratgan ko‘prik va yo‘llar, samolyotlar va avtomobillarni "ishga tushirib", suv osti va havo tuzilmalarini "rivojlantirib", sinovdan o‘tkazib, har safar ular maqsadga yaqinlashib borishadi. Yaxshi natija bermagan “mahsulot”ni qayta-qayt sinovdan o‘tkazib, takomillashtirib borishadi. Natijada barcha muammolarni o‘zi hal qilish, maqsadga erishish bolalar uchun ilhom, g‘alaba, adrenalin va quvonch olib keladi. Har bir g‘alaba, o‘zlarining qobiliyatlariga ko‘proq ishonch uyg‘otadi.

Faol muloqot va jamoaviy ish. STEAM dasturlari ham faol muloqot va guruh ishi bilan ajralib turadi. Muhokama bosqichida ular fikr bildirishga qo‘rqmaslikka o‘rganadilar. Ko‘pincha, stol atrofida o‘tirmaydi, o‘zlarining dizaynlari asosidagi “mahsulot”larni sinovdan o‘tkazadi va rivojlantiradi. Ular hamma vaqt hamkorlikni ta‘minlaydigan jamoada tarbiyachilar va ularning do‘stlari bilan muloqot qilish bilan band bo‘lishadi.

Texnik fanlar bo‘yicha qiziqishlarni rivojlantirish. Maktabgacha va boshlang‘ich maktab yoshidagi STEAM ta‘limi vazifasi qiziqishning rivojlanishi uchun dastlabki shart-sharoitlarni yaratishdir. Bolalar uchun tabiat fanlari va texnik fanlar bo‘yicha, qilgan ishni yaxshi ko‘rish, qiziqishni rivojlantirish uchun asosdir. STEAM –bolalar uchun juda qiziqarli va dinamik bo‘lib, bolalarning zerikishlariga to‘sqinlik qiladi. Ular vaqt o‘tayotganini sezmaydilar, lekin ham charchamadilar. Raketalar, avtoulavlar, ko‘priklar, osmono‘par binolarni qurish, elektron o‘yinlar, fabrikalar, logistika tarmoqlarini yaratish, dengiz osti kemalari, ilm-fan va texnologiyaga qiziqishi ortib borada.

Loyihalar uchun ijodiy va innovatsion yondashuvlar. STEAM ta‘limi oltita bosqichdan iborat: savol (vazifa), muhokamalar, dizayn, qurilish, test va takomillashtirish. Ushbu bosqichlar muntazam ravishda loyiha yondashuvining asosidir. O‘z navbatida hamkorlik yoki turli imkoniyatlardan birgalikda foydalanish ijodkorlik asosi hisoblanadi. Shunday qilib, bir vaqtda bolalarda fan va texnologiyalarni qo‘llash, yangi innovatsiyalarni yaratishi mumkin.

Oqilona tashkil etilgan sog'lom ijtimoiy-ma'naviy muhit bolalarda izlanishga, tashabbus ko'rsatishga va ijodkorlik qobiliyatlarini namoyon etishga rag'bat uyg'otadi. Bunda tarbiyachilar bola rivojlanishi qanday kechayotganligi to'g'risida aniq tasavvurga ega bo'lishlari, buning uchun esa ularni doimiy ravishda nazorat qilib borishlari zarur bo'ladi.

Tarbiyachi o'quv materialini bolalarning yosh xususiyatlarini inobatga olgan holda ularga munosib tarzda yetkazadilar. Maktabgacha ta'lim tashkilotlari pedagogik jamoasining o'rnini shundan iboratki, ular har bir bolaning qiziqishi, qobiliyati va ehtiyojini inobatga olgan holda mos keladigan maqsadlar qo'yishlari, bolalardagi tabiiy qiziqishlarni qo'llab-quvvatlashlari, ularda borliqni birgalikda o'zlashtirish ko'nikmalarini shakllantirishlari kerak.

Bola rivojlanishining o'ziga xosligini inobatga olishda avvalo shuni tushunib yetish kerakki, barcha bolalar rivojlanishning ma'lum bosqichlarini bosib o'tadilar, biroq bunda har bir bola noyob va takrorlanmasdir. Tarbiyachilar bolalarni aynan bir xil, o'xshash narsalar va faoliyat turlari bilan ta'minlashlari uchun ularning o'ziga xos, boshqalardan ajralib turadigan rivojlanish ko'rsatkichlari to'g'risida to'liq tasavvurga ega bo'lishlari lozim. Shuningdek, tarbiyachilar bir xil yoshdagi turli bolalarning qobiliyatlari va qiziqishlaridagi farqlarga e'tibor bilan munosabatda bo'lishlari kerakligini mutaxassislar alohida ta'kidlashadi.

Bunda bola rivojlanishining o'ziga xosligiga doir, bolalar qiziqishlariga javob beruvchi faoliyat turlari, ya'ni ularning aqliy, ijtimoiy va ma'naviy yetuklik darajasi nazarda tutiladi. Bunday faoliyat turlari bolalarning tabiatga qiziqishlariga, tajribadan qoniqish hosil qilishlariga va o'z g'oyalari tajribada sinab ko'rish xoxish-istaklariga qaratilganidir. Bunda bolalarda paydo bo'lgan savollarga o'zlari javob topishiga yordam berish muhim ahamiyatga ega. Negaki, savolga javob izlash barobarida bolada qiziqish, dalillash va e'tibor berish avtomatik tarzda faollashadi. Bunda tarbiyachining roli savolni soddalashtirmasdan va bolani ko'p axborot bilan chalg'itmasdan uni qoniqtiradigan javob topish yo'llarini birgalashib qidirishdan iboratdir.

Adabiyotlar ro'yxati:

1. "Ilk qadam" maktabgacha ta'lim tashkilotining Davlat o'quv dasturi. T.: 2018.
2. "Davlat maktabgacha ta'lim tashkiloti to'g'risida Nizom". T.: 2017
3. SH.A.Sodiqova. "Maktabgacha pedagogika". T.: "Tafakkur sarchashmalari", 2013
4. M.Fayzullayeva va boshq. "Maktabgacha ta'lim tashkilotlarida ta'lim-tarbiya jarayonini rejalashtirish". T.: 2015

CHOLG‘U IJROCHILIGIDA MUSIQIY ASARLAR USTIDA ISHLASH YO‘LLARI

Azizov Fayoz Samiyevich

*QarshiDU, Cholg‘u ijrochiligi va vokal
san‘ati kafedrası mudiri*

Gulov O‘ktamjon O‘tkirovich

*Qarshi DU, Cholg‘u ijrochiligi va vokal
san‘ati kafedrası magistri*

Har qanday musiqa cholg‘ulari o‘qituvchisining asosiy vazifasi faqatgina bo‘ljak professional cholg‘uchini ijro etishga o‘rgatishdan iborat bo‘lmay, balki uni ijro etilayotgan musiqa asarini ham texnik (mahorat), ham badiiy jihatdan ongli ravishda tarbiyalashdan iborat. Mutaxassislik dars mashg‘ulotlarida har doim yosh ijrochini shaxs sifatidagi, baynalmilal, tashviqotchilik hamda jamoatchilik faoliyatidagi dunyoqarashini ham shakllantirib boriladi. Buni amalga oshirishda xalq cholg‘ulari ijrochiligini o‘rganish amaliyoti keng imkoniyatga ega. Bu musiqa asari materialida mujassamlashgan bo‘lib, har bir tovush, har bir ijro mahorati orqali muallifning hamda ijrochining musiqa asarining badiiy holatini yoritib berish pedagog faoliyatiga bog‘liq.

Musiqa asari ustida ishlashning o‘ziga xosligi va barcha uchun umumiy bo‘lgan tomonlari mavjud. Musiqa asari ustida ishlash asosan uch bosqichda taqsimlanadi: **Birinchi bosqich** – asar bilan tanishuv va ijrochilik rejasini tuzish.

Ikkinchi bosqich – asarni ijro etish rejasini amalga oshirish.

Uchinchi bosqich – yakuniy bosqich bo‘lib, asarning badiiy maqsadlarini o‘rgangan holda yod olish.

Musiqa asari ustida ishlash metodikasini sharq xalqlari orasida taniqli bo‘lgan, kompozitor B.Giyenko qayta ishlagan “Nayrez” nomli Tojik xalq kuyi misolida ko‘rib chiqishni joiz topdik. Ushbu asarni ijro etishni o‘rganishda talaba musiqa matni (notasi)ni to‘liq o‘qiy ola boshlagandan so‘ng, musiqiy tovushlarni hosil qilishdagi asosiy texnik usullarni erkin qo‘llay olgach, musiqiy dunyoqarashi yetarli bo‘lgach va badiiy fikrlash qobiliyati ma‘lum darajada shakllangandan so‘ng boshlashi kerak bo‘ladi. Bunday amaliy, nazariy va keng dunyoqarashlik kabi tayyorgarlik o‘rganilayotgan musiqa asariga aqliy munosabat bilan yondoshishga imkon beradi.

“Nayrez” musiqa asari xalq cholg‘ulari (g‘ijjak) tembrida yaxshi sadolanadi. Ushbu asarni ijro etayotgan talaba trel, forshlag, uzun forshlag kabi musiqa bezaklarini o‘zlashtirish bilan birga, kamonni ikkita o‘noltalik va bitta sakkiztalik notada, bitta sakkiztalik ikkita o‘noltalik notada, bir guruh o‘noltalik notalarda yengil harakatlantirishni ham o‘rganadi. Bundan tashqari ushbu asar ijrosi davomida talaba nuqtali notalar sanog‘ini, sinkopa, nota yozuvini qisqartiruvchi belgilardan volta, repriza kabilarni o‘rganishni taqazo etadi. Shu bilan birga g‘ijjakchi kamonni bir tordan boshqasiga sezdirmasdan o‘tkazishni ham o‘zlashtiradi.

Ushbu asar ustida ishlash hozirgi zamon talabi bo'lgan tarbiyaviy ahamiyatga ham ega. Qardosh xalqlar musiqa madaniyati bilan tanishuv, markaziy osiyo xalqlari o'rtasidagi qon-qardoshlik, qarindoshchilik, quda-andachilik kabi munosabatlarni ham o'rgatadi. O'zbekiston respublikasi prezidenti Sh.M.Mirziyoyevning 2018-yil 9-mart kuni Tojikiston respublikasiga qilgan do'stona tashrifi chog'ida so'zlagan nutqida "Axir, biz, ya'ni o'zbeklar va tojiklar – ikki tilli bir xalqmiz" degan iborasini keltirgan edilar. Haqiqatdan ham o'zbek va tojik xalqlarining kelib chiqish tarixi, qiyofasi, kiyim-kechaklari, urf-odati, musiqasi, madaniyatining bir xilligi haqidagi talabalar bilan qisqacha suhbat, ularning siyosiy-g'oyaviv tarbiyalashga ham ko'mak beradi.

Ayniqsa o'zbek va tojik xalq musiqasi bo'lmish "Shashmaqom" va uning tarixi, ikkala xalq uchun umumiy bo'lgan ritm va lad tuzilishlari, ijro uslublari va ijrochilari haqidagi bilimlar yosh ijrochi talabalarni musiqiy va dunyoviy bilim doirasini kengaytiradi.

Shu bilan birga o'qituvchi talabalarga tojik xalq kuyi "Nayrez" kuyi haqida, hamda uni qayta ishlagan kompozitor Boris Giyenko haqida ham kerakli ma'lumotlarni beradi.

Ushbu kompozitor, pedagog, musiqa arbobining hayoti va ijodiy faoliyati respublikamiz poytaxti Toshkentda o'tdi. B.Giyenko 1917 yil 8 avgustda Ordjonikidzi shahrida tug'ilgan.

Toshkent davlat konservatoriyasini 1941-yilda kompozitsiya bo'yicha B.B.Nadejdin sinfida tamomlagan. 1938-yildan boshlab Respublika pionerlar saroyi qoshidagi bolalar musiqa maktabida musiqa nazariyasi o'qituvchisi bo'lib ishlaydi. 1941-1945-yillarda Turkiston harbiy okrugining ashula va raqs ansamblida xizmat qiladi. 1945-1948-yillarda Xamza nomidagi musiqa bilim yurtida musiqiy-nazariy fanlar o'qituvchisi bo'lib ishlaydi. 1948-yildan Toshkent davlat konservatoriyasining o'zbek xalq cholg'ulari kafedrasida cholg'ushunoslik fani o'qituvchisi, 1960-yildan 2000-yilga qadar kompozitorlik kafedrasida cholg'ulashtirish va musiqa ijodiyoti fanlaridan dars berdi. 1980-yildan Toshkent davlat konservatoriyasi professori, 1968-yildan O'zbekiston respublikasida xizmat ko'rsatgan san'at arbobi, 1988-yildan O'zbekiston xalq artisti. 1959-1965-yillarda bir nechta orden va medallar bilan mukofotlangan. Kompozitor B.Giyenko yaratgan musiqa asarlari: Sakkizta simfoniya: №1-1941y. №2-"O'zbekiston"-1950 y. №3-,№4-1966 y. №5-urma va torli cholg'ular uchun-1973 y. №6-1989y. №7-1992 y. №8-1994 y. Kamer orkestrlari uchun simfonetta (Toshkentning 2000 yilligiga bag'shlangan)-1983y.

Fortepiano va orkestr uchun konsert-1978-yil, ikkita violonchel va orkestr uchun konsert-1981-yil, 1985-yil. "Masxarabozlar" nomli fortepiano va kamer orkestrlari uchun "Konsertino", Syuitalar: "Xorazmcha syuita"-1951-yil, "O'zbekistonning lirik chizgilari (kartinki)"-1954-yil, "Och qolgan cho'l" nomli poema-1954-yil. 1955-yil-Uvertyura. "Syuzannaga" nomli simfonik raqs 1966-yil. Torli cholg'ular orkestri uchun "Dramatik eskizlar"-1972-yil (Ikkinchi jahon urushida halok bo'lganlar xotirasi uchun). Violonchel va orkestr uchun qoraqalpoq mavzularida "Konsertino"-1978-yil. Violonchel va kamer orkestrlari uchun uchta

pye'salar-1978-1982yy. Rubob va kamer orkestrlari uchun qoraqalpoq mavzularida pye'sa-1981-yil. Qoraqalpoq mavzularidagi syuitasi-1985-yil.

Qo'shiq va romanslari: T.To'la, Zulfiya, H.Olimjon, T.Fattox, Pushkin, Lermontiov va boshqa shoirlarning she'rlariga ovoz va fortepiano uchun vokaliz-1977-yil, fortepiano va xor uchun yettita bolalar qo'shig'i-1979-yil. T.Litvinova librettosi D.Zokirov bilan hamkorlikda "Oynisa" nomli baleti.

Musiqali dramatik spektakllari: "Xush keldingiz" (S.Raxmonov)-1952-yil, G.Sobitov hamkorligida "Toxir va Zuxra" (S.Abdulla)-1953-yil, D.Zokirov hamkorligida "So'nmas chiroqlar" (A.Bobojonov va M.Muxamedov)-1953-yil. Bolalar asarlari: "Ko'rinmas-Dimka", "Aldar ko'sa", "Go'zal Vasilisa" va boshqalar. Cholg'ushunoslik o'quv qo'llanmasi T., 1970-yil.

Zamonaviy pedagogikada texnik (mahoratli) o'qitish jarayoni juda ko'p vaqtni egallaydi. Mahoratli dars o'tish tajribasi ayniqsa musiqiy ma'lumot olishda yuqori natija beradi. Professional ijrochilar ijro etgan musiqa asarlari audio yozuvlarini tinglash nafaqat talabning his-tuyg'ular holatini sozlaydi, balki ijro ohangdorligi sifatini oshirishga xizmat qiladi va tovush hosil qilishning muhim savollari haqida o'ylashga ham majbur qiladi. Musiqa asarining umumiy xarakteristikasini tushuntirgach, talabalarga musiqa asarini tinglash taklif etilgandan so'ng, diqqat bilan nota bo'yicha o'qituvchining ko'rsatmasi asosida ijro etish tavsiya etiladi.

Yuqorida keltirilgan musiqiy asarlar ustida ishlash bosqichlari, hamda tavsiya etilgan fikrlarni to'g'ri qo'llagan holda har bir musiqa asari ustida ishlansa, o'quvchilarning nafaqat musiqiy asarning badiiy ijrosi balki, shaxs sifatidagi, baynalmilal, tashviqotchilik hamda jamoatchilik faoliyatidagi dunyoqarashini ham shakllantirib borishga katta hissa qo'shadi.

Foydalanilgan adabiyotlar:

1. Ауэр Л. Моя школа игры на скрипке. Интерпритация произведений скрипичной классики. М., 1965 г.
2. Составитель Васильев Ф.Н. Методика обучения и исполнительства на узбекских народных музыкальных инструментах. Т., Издательство литературы и искусства имени Гафура Гуляма. 1987 г.
3. Ширинский А. Штриховая техника скрипача. М., 1983 г.
4. Xolmuhamedov O. M. G'ijjak sinfi metodikasi T., G'ofur G'ulom nomidagi Adabiyot va san'at nashriyoti, 1987 y.

MUSIQIY QOBILIYATLARNING MAZMUNI VA MOHIYATI

Hamroyev Shokir Shodmonovich

*Qarshi ixtisoslashirilgan
san'at maktabi o'qituvchisi*

O'zbekiston Respublikasining "Ta'lim to'g'risida"gi qonuni va "Kadrlar tayyorlash milliy dasturi" ga muvofiq bugungi kunda jahon andozalariga mos ko'p bosqichli ta'lim yo'nalishlari joriy qilindi. Bularning barchasi har tomonlama yetuk mutaxassis kadrlarni tayyorlash orqali barkamol avlodni tarbiyalashga qaratilgandir. Hozirgi kunda ta'lim sohasida zamonaviy talablarga javob bera oladigan musiqa o'qituvchisining faoliyatida o'quvchilarning musiqiy ijodiy qobiliyatlarini shakllantirish orqali musiqa madaniyatini shakllantirish asosiy vazifa hisoblanadi.

Musiqiy qobiliyatlarni shakllantirishda faqat pedagogik faoliyat samarali bo'lishi shartgina emas, balki ko'p jixatdan pedagogning muvaffaqiyatli ishlashi natijasidir. Shu munosabat bilan musiqa o'qituvchisining o'zida pedagogik qobiliyatlarining aniq maqsadni ko'zlab tarkib topishi va rivojlanishi katta rol o'ynaydi. Pedagog o'zining sotsial psixologik kuzatuvchanligi bilan o'quvchilarning turli xarakter xususiyatlari va mayllarini payqab qolish qobiliyatiga emas, shu bilan birga ularning paydo bo'lish sabablarini bilib olish, ularga bu sabablarning paydo bo'lish vaziyatiga muvofiq baho berish mahoratini va hokazolarini rivojlantirishga qodirdir. Agar pedagogda o'quvchilar bilan munosabatlarining ishonch asosida qurilishiga yo'l-yo'riq bo'lsagina, bunday muloqat ro'y beradi. Tarbiya jarayonida bunday yo'l-yo'riqni amalga oshirish qiyin ishdir, lekin bunga butunlay erishish mumkin. Albatta, katta yoshdagi kishilarning o'quvchilar hayotiga qo'shib ketishi nihoyatda qiyin narsa. Lekin bu muhitga u yaqinlasha oladi. Pedagogda o'quvchilar bilan o'zaro ishonch va do'stlik munosabatlari vujudga kelgandagina bunga erishish mumkin.

O'quvchilarning ma'naviy sifatlarini shakllantirishda ularga o'tmish adabiyoti, musiqa tarixi, milliy urf-odatlar, an'analar haqida bilim berish pedagogdan doimo faollik bilan munosabatda bo'lishni talab qiladi. O'quvchining ma'naviy ehtiyojini qondirish, qiziqishini o'stirish mustaqil ishlar, har xil ijodiy ishlar orqali amalga oshiriladi. Mustaqil ishlar pedagog va o'quvchi faoliyatining uzviy bog'langan tamonlaridir. Mustaqil va ijodiy ishlarda o'quvchi o'z ustida mehnat qiladi, ijodiy izlanadi, o'z nuqtai nazari, qarashlarini shakllantirish bilan birga dunyoqarashi va manaviy saviyasini namoyon etadi.

Musiqa pedagogikasida o'quvchilarning musiqiy madaniyatini shakllantirishda qiziqish muammosi eng muhim muammo hisoblanadi.

Qiziqish bilan orttirilgan bilimlar ancha chuqur bo'lib musiqa bilan shug'ullanish istagining uyg'onishiga sabab bo'ladi. O'quvchilarda musiqa bilan shug'ullanish istagining mavjudligi esa musiqa tarbiyasining, shuning bilan birga iqtidorli va ijodkor shaxsni shakllantirishning garovidir.

Umumta'lim maktablari boshlang'ich sinf o'quvchilariga musiqa tarbiyasi berishning asosiy vazifalaridan biri musiqaga havas uyg'otish, qiziqish va muxabbatini oshirish, musiqaning hayotiy mazmunini tushunishni shakllantirishdan iboratdir.

Birinchi sinfdan boshlab o'quvchilarni musiqaga qiziqtirib borish uchun o'qituvchi bolalarni sevishi, darsga yaxshi tayyorgarlik ko'rishi, musiqa o'qitishning barcha metod va tamoyillaridan to'g'ri foydalana olishi, so'z mahoratiga usta bo'lishi, bolalarga xos bo'lgan qo'shiqlarni chiroyli, mayin, bolalar ovozigina moslab yoqimli ijro etib kuylar mazmunini ochib berishi zarur.

O'quvchilarning musiqaga qiziqishini tarbiyalashda o'qituvchi birinchi darslardan o'quvchilarning xayotiy tajribalariga asoslangan holda har bir musiqa asari zamirida ma'lum his tuyg'u va fikrlar aks ettirilishini tushuntirishi, musiqa asari o'z-o'zidan paydo bo'lmasligi uni kimdir katta ijodiy mehnat qilib yaratishi haqida suhbatlar o'tkazilishi kerak.

Hozirgi davrda ommaviy axborot vositalarining tezkor rivojlanishi televedeniya, radio, gramyozuvlari va magnit tasmalari oqimi oldingi ko'lami bilan mutlaqo taqqoslab bo'lmaydigan tovushlar dunyosini yaratmoqda.

Keyingi o'n yillikda estrada musiqasi bolalarimiz hayotiga tobora chuqurroq kirib kelmoqda. Estrada musiqasining ommabopligi va tinglovchilarning yoshidan qat'iy nazar oson idrok etilishi uning tez ommalashuviga sabab bo'ldi. Bu hol ma'lum darajada o'quvchilarning musiqaga qiziqishini rivojlantirmoqda. Biroq bu holatlarning salbiy tomonlarini ham unutmaslik kerak. Chunki uyda tinglanadigan musiqalarning mazmuni bolalarning yoshlik xususiyatiga mosligi ancha kam nazorat qilanadi. Shuning uchun oilada ham bolalarga badiiy jihatdan qimmatli, yoshlik xususiyatlariga mos, yuqori saviyadagi asarlarni tinglash orqali musiqaga qiziqishini tarbiyalashga etiborni qaratmog'i lozim.

Bu sohada oilada ota-onalarning yangi va murakkab bu vazifani bajarishi ma'lum darajada musiqiy pedagogik tayyorgarlikni talab etadi. Maktablardagi musiqiy pedagogik kadrlar bilan oilalarning hamkorligi ota-onalarga musiqaviy-pedagogik bilimlar berishga katta yordam beradi. Bundan tashqari ota-onalar bilan yakka tartibda bolalar musiqasi haqida suhbatlar o'tkazish, o'quvchilar ishtirokida tayyorlangan barcha musiqiy tadbirlar va konsert dasturlariga ota-onalarni taklif etish, oilada bolalarni musiqaga qiziqishini tarbiyalashga zamin tayyorlaydi.

O'quvchilarning musiqaga qiziqishini tarbiyalash orqali musiqiy madaniyatini tarbiyalash ularning ma'naviy-axloqiy kamolotida muhim ahamiyatga ega. Maktabda musiqa tarbiyasi masalalarini amalga oshirishda inson ma'naviyatning tarkibiy qismi bo'lgan musiqa madaniyatining tarbiyalashda o'quvchilarning musiqaga qiziqishini tarbiyalashga juda e'tibor berish kerak. Shaxsning ma'naviy kamolotida musiqa tarbiyasi nafosat tarbiyasining asosi sifatida muhim ahamiyatga ega bo'lib, komil inson muammosining xal etishda xizmat qila oladi.

Qobiliyat – ma'lum bir turdagi faoliyatni muvaffaqiyatli amalga oshirishning subektiv sharti bo'lib, hisoblanuvchi shaxsiyatning individual

xususiyatidir. Qobiliyat – bilim, malaka va ko‘nikmalar emas, balki ularga erishish dinamikasidir. Qobiliyat faoliyat usullari va yo‘llarini egallash tezligi, chuqurligi va puxtaligida aniqlanadi.

Qobiliyat – faoliyat jarayonida namoyon bo‘luvchi imkoniyatdir. Masalan, agar inson musiqiy faoliyat uchun zarur ko‘nikmalarni egallamagan bo‘lsa, uning musiqiy qobiliyati haqida gapirish mumkin emas. Amaliyotdan misol keltiramiz: o‘qituvchi bir sinfning ikki o‘quvchisiga bir asarni topshiradi. Bir o‘quvchi bir haftadayoq bu asarni tez va bexato idrok etadi, boshqasi esa bir oydan so‘ng ham ijroda xatoga yo‘l qo‘yadi. Bunday hollarda har qanday pedagog yutuqlardagi farqni qobiliyatlardagi tafovut hisobiga kiritadi. Demak, qobiliyat deganda insonning lozim bo‘lgan bilim, ko‘nikmalarni egallashida va ularni amaliyotda samarali qo‘llashida yordam beruvchi psixologik xususiyatlar tushuniladi.

Yuqorida keltirilgan nazariy holat va amaliy misollarga qaramay qobiliyat va uning rivojlanish muammosi psixologiya va pedagogikaning eng murakkab masalalaridan biri hisoblanadi. Qobiliyat sezgi analizatorlari, kuch, harakat hamda asabiy, jismoniy va aqliy jarayonlar muvofiqlashishi kabi nerv sistemasi xususiyatlariga bog‘liq bo‘lgan tabiiy iqtidor, iste’dod, shuningdek, tashqi ijtimoiy muhit ta’siri ostida rivojlanadi. Musiqiy ta’limni boshlash, musiqiy qobiliyatni rivojlantirish haqida G.G.Neygauz shunday degan: «Qaysidir musiqa cholg‘usida chalishni o‘rganishdan avval – u bola bo‘ladimi, katta yoshli odam bo‘ladimi – qandaydir musiqani allaqachon egallagan bo‘lishi kerak. Boshqacha qilib aytganda, musiqani ongida saqlashi, ko‘ngliga jo qilishi va idroki bilan eshitishi lozim. Talant va buyuklikning siri shundaki, kishi ongida musiqa u birinchi bor barmoqlarini klavishaga tegizishi yoki torni chertishidan ancha avval mavjud bo‘ladi».

Qobiliyatning eng yuqori darajasi «**talant**» deb ataladi. **Talant** – insonga qaysidir murakkab faoliyatni muvaffaqiyatli, mustaqil va o‘ziga xos tarzda amalga oshirish imkonini beruvchi qobiliyat, tabiiy iqtidor hamohangligidir. Talant haqida xalqning o‘zida «Xudo bergan» degan gap bor. O‘z navbatida, tabiiy iqtidor, qobiliyat, talant hayotiy, kasbiy tajriba va zo‘r mehnat bilan uyg‘unlashsa mahorat shakllanadi. Agar qobiliyatning yuqori darajada namoyon bo‘lishi «talant» deb atalsa, talantning yuqori darajada namoyon bo‘lishi buyuklikdir.

MAKTABGACHA KICHIK YOSHDAGI BOLALARGA MUSIQAVIY TARBIYA BERISH METODLARI

Rajabova Muhayyo Yusupovna
*Qarshi DU, Maktabgacha ta'lim
kafedrasi o'qituvchisi*

Annotatsiya: Ushbu maqolada maktabgacha yoshdagi bolalarning tarbiyasida musiqaning ahamiyati, musiqaviy tarbiya berish metodlari, didaktik vazifalari ochib berilgan.

Kalit so'zlar: emotsional munosabat, ritm, sensor qobiliyat, tembr, kontrast tovushlar, didaktika.

Musiqqa bolaga hayotining birinchi oylaridayoq ta'sir etuvchi san'atdir. Musiqaning emotsional ta'siri boshlang'ich javob harakatlarining paydo bo'lishiga imkon beradi. Bu harakatlarda musiqaga bo'lgan asosiy qobiliyatlarning asta-sekin shakllanish asoslarini ko'rish mumkin.

Bolalarning bu yo'nalishdagi o'sishlari muvaffaqiyatli amalga oshishi uchun musiqqa tarbiyasi bo'yicha ishlarni musiqaning xususiyatini hamda bolalarning yosh imkoniyatlarini hisobga olgan holda tashkil etish lozim.

Tug'ilgandan to to'rt yoshgacha bo'lgan bolalarni musiqqa faoliyatining har xil turlariga jalb etish, ularda musiqaga e'tibor va qiziqishni tarkib toptirish, ularni ayrim ijrochilik malakalarini egallashga tayyorlash musiqqa tarbiyasining mazmuni hisoblanadi.

Pedagog bola hayotining birinchi yillaridayoq ularni musiqqa bilan tanishtiradi, ularda eng oddiy kuylarni (kuylangan yoki bolalar musiqqa asboblari bilan ijro etilgan) tinglash tajribasini orttirib, bunga ovoz yoki harakat vositasida javob qaytarishga undaydi, bolada o'sishning keyingi bosqichlarida faol musiqqa faoliyati uchun zamin yaratadi.

Ayni vaqtda asosiy musiqqa qobiliyatlari: musiqaga emotsional munosabat, musiqani tinglay bilish, ritmni his etish ham paydo bo'la boshlaydi.

Bolalarda badiiy faoliyatning barcha turlari o'sishida eng muhim bo'g'in musiqqa-hissiyot qobiliyatining shakllanishidir. Musiqqa kechinmalari aslini olganda doimo sensor qobiliyatga asoslanadi, chunki musiqqa — eng oddiy hamohanglik ham, murakkab obrazlar ham eng avvalo hissiyot orqali idrok etiladi deb ta'kidlaydi. Shuning uchun sensor protsesslari asarni yaxlit idrok etishni, ifoda vositalarini differentsiatsiya qilish hamda ilk bolalik va kichik maktabgacha tarbiya yoshidagi bolalar uchun juda muhim hisoblanuvchi musiqqa tovushlarining ayrim xususiyatlarini idrok etish bilan bog'liq namoyon bo'lishlarini aks ettiradi.

Bolalarning musiqqa — sensor qobiliyatlarini o'stirish asosida tinglash, farqlash, tovushning to'rt asosiy xususiyati: yo'g'onlik, uzunlik, tembr, kuchni takror bera bilish yotadi.

Didaktik xarakterda (o'yin shaklida)gi bir qator topshiriqlar ishlab chiqilgan bo'lib, ularni bajarishda musiqqa tovushlarini tinglash, qiyoslash va farqlash, ularni intonatsiyalarda kuylash, ritmik harakatlarda ifodalash orqali yodga tushirish, ba'zi

musiqa asboblari chala bilish kerak. Bu topshiriqlarning eng oddiydarini bolalar ilk yoshlik vaqtlarida bajaradilar.

Musiqali-sensor qobiliyatni o'stiruvchi mashqlar qo'yilgan didaktik vazifalarga muvofiq tarzda guruhlashtiriladi.

Tovushning yo'g'on-ingichkaligini farqlash topshiriqlari. Ikki yoshdagi bolalar uchun yo'g'on-ingichkaligi har xil bo'lgan tovushlarni farqlash bo'yicha birinchi topshiriq sifatida ovoqli o'yinchoqlar: katta va kichik xo'roz, mushuk va mushukcha, katta-kichik ayiq, qo'g'irchoqlar va shu kabilar qo'llaniladi. Bola ikki yoshga to'lish arafasida va uch yoshda bu topshiriq bolalar musiqa asboblari qo'llash vositasida bajariladi. Bolalar katta va kichik baraban, doira, (har xil rangli), qo'ng'iroqchalarning yo'g'on va ingichka tovush chiqarishini tinglaydilar hamda farqlaydilar. Bunda metallofondan ham foydalaniladi. Bolalarga tovushlar chalib beriladi hamda ayni vaqtda katta yoki kichik qushcha tasvirlangan rasm yoki mos keluvchi qo'g'irchoqlar ko'rsatiladi. Bu tovushlar takror eshittirilganda bolalar rasm yoki o'yinchoqni ko'rsatib, «qaysi qushcha sayrayotganligi»ni bilib oladilar.

Uch-to'rt yoshdagi bolalar kontrast tovushlarni faqat farqlabgina qolmay, balki o'zlari ham qayta ifodalay oladilar. «Kimning uyi?» musiqali-didaktik o'yinida bola mushuk yoki uning bolasining miyovlashiga yo'g'on yoki ingichka tovush bilan taqlid qiladi.

Tovush cho'ziqligini farqlash topshirig'i. Bu topshiriqlar ham oldingilari singari bolalar tomonidan biror obrazli harakatlar bilan bog'liq bo'lgan turli cho'ziqlikdagi tovushlarni idrok qilish va qayta aytib berish asosida tuziladi. Masalan, doirani ora-sira chalish — «ayiq kelyapti», tez-tez chalish «quyonchalar sakrayapti» o'yin obrazlarini anglatishi mumkin. Ikki yoshli bolalar pedagogning doira, barabanni har ritmda urib, o'yinchoqlar bilan harakat qilishini kuzatadilar, xolos. Uch yoshda o'yin obrazi bilan bog'liq bo'lgan: «mushuk kelyapti», «mushuk chopiyapti» kontrastini bir tekis ritmda doira, barabanga mustaqil urib mashq qildirish mumkin.

To'rt yoshli bolaga musiqali-didaktik o'yin «Qo'g'irchoq yuryapti va yuguryapti» dan ancha murakkabroq vazifa beriladi, unda bola musiqani tinglab qo'g'irchoq nima qilayotganini aniqlashi va shunga muvofiq harakatni bajarishi lozim.

Tovushlarni tembr bo'yicha farqlash topshiriqlari. Ikki yoshli bolalarga tovushlarning tembr ohanglarini farqlashni mashq qildirish mumkin, chunki ularning eshitish tajribasida turli musiqa asboblari (surnaycha, metallofon, duxovoy garmonika)ning ovozi haqida tasavvur mavjuddir. Bu topshiriqlar avval o'yinchoqlar (mushukcha, xo'rozcha, sigir va b. lar)ni qo'llab o'tkaziladi, bularni bolalar ularning tovushlaridan farqlaydilar va bilib oladilar. Kattaroq bolalar bunday topshiriqni musiqa asboblari bilan bajaradilar. Avval ular kontrastroq (surnaycha, baraban, metallofon-doira), so'ngra ancha o'xshashroq (doira-baraban, duxovoy garmonika-surnaycha, metallofon-treugolnik va shu kabilar) tovushlarni tanib olishlari kerak. Agarda bola qaysi asbob chalinganini eshitib topsa, pedagog unga shu asbobni chalishga ruxsat etadi.

Tovush kuchini farqlash topshiriqlari. Bolalar pedagogning metallofon plastinkasiga qarab qanday — sekin yoki qattiq («yomg‘ir tomchilamoqda», «kuchli yomg‘ir yog‘moqda») urushini tinglaydilar, musiqa qattiq eshitilganda qo‘llarini ko‘rsatadilar, u past bo‘lganda, qo‘llarini bekitadilar, musiqa tovushiga muvofiq tarzda sekin yoki qattiq chapak chaladilar.

Yuqorida qayd qilingan barcha topshiriqlar bola badiiy jihatdan rivojlanishining zaruriy bo‘g‘ini hisoblanuvchi musiqali-sensor qobiliyatining izchil tarkib topishini ta‘minlaydi. Bu o‘rinda bir narsaga, ya‘ni barcha topshiriqlar musiqa tovushi xususiyatlarining ifodali ahamiyati bolalar tomonidan to‘g‘ri idrok etiladigan qilib tuzilishi kerakligiga e‘tibor berish lozim. Bu keyinchalik yaxlit musiqali obraz xususiyatlarini tushunishga olib kelish imkonini beradi.

Ayrim musiqa faoliyati turlarining paydo bo‘lishi va qaror topishi ilk yoshlikdanoq boshlanadi.

Ilmiy tadqiqotlar analizi musiqani his etishning zaminlari bola hayotining dastlabki oylarida paydo bo‘lishini ko‘rsatadi; bola ma‘lum yo‘g‘onlikdagi tovushlarni idrok qilar ekan bunga emotsional javob qiladi,— sezilarli jonlanadi: jilmayadi, eng sodda qo‘shiq, kuylarni diqqat berib tinglaydi. Bolaning emotsional javobisiz unga musiqa tarbiyasi berish haqida gap ham bo‘lishi mumkin emas.

Bolaning musiqani idrok qilishi o‘z taraqqiyotida qator bosqichlardan o‘tadi. Musiqa va shodlik kichkintoy ongida uzviy bog‘lanib ketadi. Katta kishining kuylashi yoki musiqa asbobining chalinishi bir yoshli bolada u yoki bu darajada ifodalangan umumiy shodlik holatini keltirib chiqaradi, bir yoshga to‘lgach bola raqs yoki alla kuyidan turlicha ta‘sirlanishi mumkin. Kundan-kunga atrof-muhitni idrok etish chegaralari kengayadi va musiqa kuyining ta‘sirida bolada ma‘lum hissiyot va obrazlar tug‘ila boshlaydi: marsh tetiklikni his qilishni uyg‘otsa, raqs — shodlik, qo‘shiq biror personajga achinish hissini uyg‘otadi.

Pedagog bolalarni qo‘shiq, pyesa bilan tanishtirishda eng avvalo ularda asar kayfiyatiga muvofiq keluvchi emotsional javob uyg‘otishga harakat qiladi. Asarni ifodali ijro etish va ko‘rsatmali qurollardan foydalanish bunga yordam beradi. Tajribaning ko‘rsatishicha, bu maqsadda bir yoshli bola uchun o‘yinchoqlardan foydalanish eng katta samara beradi. Pedagog odatda qo‘shiq ijro etilishidan oldin o‘yinchoqni ko‘rish va uning xarakterli xususiyatlarini, musiqali obraz bilan hamohangligini (qush uchadi, chirqillaydi, quyon yengil sakraydi, avtomobil tez yuradi va b. lar) qayd qilish uchun bolalarga beradi. Shundan so‘ng asar ikki-uch marta ijro etiladi. Pedagog qo‘shiq mazmuni haqida suhbat olib borar ekan, o‘z nutqining ifodali ohangi yordamida bolalarda yuzaga kelgan emotsional kayfiyatni mustahkamlashga intiladi. Keyingi mashg‘ulotlarda bolalar tanish asarni tinglab, undan emotsional ta‘sirlansalar o‘yinchoqni ko‘rsatmaslik ham mumkin.

Musiqani idrok qilishning ikkinchi xususiyati uni ajrata va farq qila bilishdir. Farqlay bilish asarning umumiy kayfiyatinigina emas, balki musiqa obrazi rivoji idrok qilingandagina to‘laqonli bo‘ladi. Agar bir yoshli bolani turli kuylar bilan tanishtirish natijasida ularda faqat eshitish tajribasi va musiqa tinglaganda diqqatni bir joyga to‘plash malakasi hosil bo‘lsa, ikki yoshga kirganda ularda ilgaridan tanish bo‘lgan qo‘shiqlarni tanib olish ko‘nikmasi rivojlanadi. Kattaroq bolalarning

idrok qilishi ancha konkretlashadi va ular yorqin, o'ziga xos chiqishlarni, xulosani (yakunni), qarama-qarshi qismlar smenasini (kuyning tezlashishi, sekinlashishi) va shunga o'xshashlarni ajrata oladigan bo'ladilar.

Bolalar ikki yoshga to'lganlarida tarbiyachi ularda tasviriy vositalarga qiziqish hissini uyg'otib, endi ular e'tiborini musiqa asarlarining eng yorqin xususiyatlariga qaratadi. Masalan, yuqori registrdagi ohangdor kuylar qushlarning chirqillashini eslatadi, stakkatoda ijro etiladigan arpedjio akkordlari kuchukning xurishiga, glissando togdan uchib tushayotgan chanaga nisbat qilinadi. Bolalar bu xususiyatlarni eslab qolisharkan, musiqaning qaita ijro etilishida bu ovozlarning paydo bo'lishini kutadilar, shu tariqa butun qo'shiqni yoki pyesani esga oladilar. Tanish malakasi ancha erta rivojlanadi. Kichkintoylar boshda 2-3 asarni bilishadi va bir-biridan farqlashadi, keyin esa bu bilishning doirasi kengayadi.

Bolaning ilk bor musiqa ohangiga o'z ovozi bilan qushilishi qo'shiq aytish ishtiyoqining asosi bo'lib xizmat qiladi. Qo'shiq va kuylarning kattalar tomonidan sidqidildan, yaxshi ijro etilishi bolada g'u-g'ulash, eshitilayotgan tovushlarga moslashish kabi reaksiyani qo'zg'aydi. Ammo bu holatlar muntazam xarakterda emas. Pedagogning kuylashiga qilingan taqlid asta-sekinlik bilan mustaqillasha boradi.

Ikki-uch yoshli bolalar avval kattalar aytganda takrorlanadigan jummalarni, keyinchalik esa murakkab bo'lmagan qo'shiqlar va xirgoyilarni to'liq kuylay boshlaydilar. Boshlang'ich vokal-xor malakalarining egallanishi kichik maktabgacha tarbiya yoshidagi bolalarda kuylash ovozining paydo bo'lishiga yordam beradi.

Hammadan oldin bolalarning kuylash qobiliyatlarini faollashtirish zarur. Bolaning boshda alohida tovushlarni pedagog ijrosida idrok etib, unga javob qilishi muhimdir. Va faqat bola butun jummalarni kuylashni o'rgangandan so'nggina unda kuylash malakasini shakllantirishga kirishish mumkin.

Bolalar kattalarga taqlid qilisharkan, qo'shiqni maromiga yetkazib, tabiiy kuylashga, har bir so'zni tushunarli va aniq talaffuz qilishga o'rganishadi. Asosiy diqqat-e'tiborni kuyni to'g'ri bera bilishga (ijro etishga) qaratish lozim. Buning uchun pedagog bolalar bilan birga cholg'u asbobi jo'rlogisiz kuylaydi: ularni mustaqil kuylashga undaydi, qo'shiq kuyini fortepyanoda va triolda chalib ko'rsatish bilan bolalarni kuyni tinglashga, uni to'g'ri ijro etishga tayyorlanishga o'rgatadi.

O'yin usullari va o'yinchoqlardan foydalanish har bir bolada kutilayotgan harakatlarga nisbatan jonli qiziqish paydo qilishga yordam beradi. Masalan, pedagog ular nimalar haqida qo'shiq kuylashga tayyorlanishayotganini topishlarini aytar ekan, bir qancha o'yinchoqlar, shu jumladan qo'shiqda kuylanadigan o'yinchoqni ham ko'rsatadi. Yoki kuyni tanib olishni topshirar ekan, o'sha kuyni har xil musiqa asboblari ijro etadi.

Bu yoshdagi bolalar bilan kuyni tartibli, inoqlik bilan kuylash ustida ish olib borish ham talab qilinadi. Ko'pgina kichkintoylar qo'shiqni bir-birlaridan orqada qolib, yoki aksincha ilgarilab ketib kuylaydilar. Shuning uchun ham tarbiyachi

bolalar bilan birga qo'shiq ijro etar ekan, ular diqqatini qo'shiqni birgalikda kuylash lozimligiga qaratishi kerak.

Ritmik harakatlar rivoji ham musiqa bilan aloqadorlikka asoslanadi — ular musiqa asarlarining xususiyatlarini aks ettiradi. Bu faoliyatning asosiy rolini bola harakatidagi musiqaga aloqador boshlang'ich ritmiklik o'ynashi lozim (alohida harakatlar, bir yoshli bola va katta yoshdagi kishining birgalikdagi harakatlari). Keyinchalik ikki-uch yoshda bolalar musiqa va harakatdagi oddiy aloqadorlikni faol ravishda o'zlashtirib boradilar. Ular tekis ritmni, marsh yoki raqsning xarakterini, pyesaning boshi va yakunini, uning ikki qismi o'zgarishini his qila oladilar va harakatda bera oladilar. Bora-bora musiqa, o'yin va raqs hamda mashqlar (ular uchun maxsus repertuar tanlanadi) vaqtida musiqa jo'rligida harakat qilib, bolalar musiqali-ritmik malakalarni egallaydilar.

Mashqlarda alohida elementlar o'zlashtiriladi: ritmik ravishda chapak chalishlar, raqs harakatlari shular jumlasidandir. O'yin va raqs kontrast musiqa ohangining qarama-qarshi ikki qismini qiyoslashga asoslanadi. Masalan, sokin ohang yangraydi — bolalar xonada osoyishta aylanib yuradilar, quvnoq musiqa yangraydi — bolalar to'xtaydilar va kaftlarida chapak chala boshlaydilar.

Bolaning harakat faolligi kun sayin rivojlanib boradi. Boshda kichkintoyning harakati musiqaga unchalik moslashmaydi. Muntazam o'tkazilib boriladigan mashqlar jarayonida unda o'ziga ko'proq ishonish, musiqa ohangi ostida aniqroq harakatlar qilish, o'z qobiliyatini namoyon qilishda mustaqillik xislatlari paydo bo'ladi. Birinchi mashg'ulotlarda harakatlarning musiqa xarakteriga bog'lanishi unchalik ham qovushimli chiqmaydi, ammo shuni baholab o'tish kerak. Tarbiyachi bolaga faqat musiqa yangragandagina harakatga kirishish kerakligini aytadi.

Asta-sekinlik bilan bolalar musiqali asarning shaklini anglashgacha borib yetadilar, ular musiqali asarning ikki qarama-qarshi qismini his qila oladigan, avval pedagogning ko'rsatishi bilan, keyinchalik mustaqil ravishda musiqa asosida o'z harakatlarini o'zgartiradigan bo'ladilar.

Ikki yoshdagi kichkintoylar ko'pincha ko'rsatishga muhtojlik sezadilar. Keyinchalik ularning ayrimlari pedagog bilan birga, faolroqlari esa pedagogning ko'rsatishi bilan hamda mustaqil ravishda harakat qila boshlaydilar. Qolganlari ularga ergashib harakat qiladilar. Uch yoshli bolalar o'yin, raqs, mashq musiqalarini ajrata olishlari mumkin. Pyesani tinglaganlaridan keyin ulardan nima qilishlari lozimligini so'rash mumkin. Bolalar: o'yinga tushish, yurish, sakrash va hokazolar deb javob qiladilar. Bu ularning ongli ravishda ishonch bilan harakat qilishlariga imkon yaratadi.

Kichik maktabgacha tarbiya yoshidagi bolalarga mo'ljallangan raqs va o'yin harakatlari unchalik xilma-xil emas. Shuning uchun bu o'rinda ulardan asta-sekin izchil o'rganish talab qilinmaydi. Tarbiyachi harakatni ko'rsatar ekan, shu zahotiyoq uni bajarishni bolalarga topshiradi. Masalan, «O'ynaymiz va raqsga tushamiz» raqsi bilan tanishtirar ekan, tarbiyachi tinglab ko'ringlar-a, qanday ajoyib musiqa! Yuringlar sayr qilamiz, xona bo'ylab yuramiz»,— deydi. Musiqaning birinchi qismi ijro etiladi, bunda bolalar tarbiyachi bilan birga xona bo'ylab erkin yuradilar. Ikkinchi qism ijro etilganda quvnoq raqsga tushadilar.

Kuylab raqsga tushishda harakat tekst bilan aytib turilsa, oldindan ko'rsatishni talab qilmaydi. Bolalar harakatni yaxshi o'zlashtirib olishlari uchun har bir bandni 2-3 marta takrorlash kifoyadir. Yaxshi ko'rgan o'yinchoq emotsional ko'tarinkilikni, o'ynash, raqsga tushish ishtiyoqini uyg'otadi. Masalan, kichkintoylar quvnoq raqsga tushadilar, keyinchalik o'yinchoq kuchuk paydo bo'lganda o'z joylariga qochib ketadilar. Agarda bolalar huzuriga ayiqcha mehmon bo'lib kelsa, har bir bola u bilan navbati bilan raqsga tushadi.

Adabiyotlar ro'yxati

1. O. U. Xasanbobaeva va bo'shqaalar. «Maktabgacha ta'lim pedagogikasi». T., «ILMziy» 2006.

2. «Ilk qadam» Davlato'quvdasturi. T.: 2018.

3. Akbarova P. T. Na'fosat tarbiyasida uzviylik. «Bo'shlang'ich ta'lim» jurnal., 5-son, 1999

4. Akbarova P. T. Spetsificheskiye cherty muzykallyno-tantsval'noy kultury Uzbekestana. T., «U'kituvchi» 1998

5. Abdurahmonova X. Sh. Bolalar bog'chasida musika viy u'yinlar va bayram ertaliklari. T., «U'kituvchi» 1993

6. Omonullaeva. D. Nazarov. F. Burxonov. D. Bolalar bog'chasida musika T., «U'kituvchi» 1990y.

YOSH AVLOD MA'NAViy ONGINI YUKSALTIRISHDAMUSIQA TA'LIMINING TUTGAN O'RNI

Jo'rayeva Dilshoda Quvvatovna

*Yakkabog' tuman, 17 - umumiy o'rta ta'lim
maktabining musiqa madaniyati fani o'qituvchisi*

Kalit so'zlar: sozanda, bastakor, kompetensiya, intellektual, vokal, ritmika, pedagogik texnologiyalar.

O'sib kelayotgan yosh avlod ma'naviy ongini yuksaltirishda, iste'dodini har tomonlama kamol toptirishda barcha fanlar qatori musiqa ta'limining ham o'z o'rnini bor. Musiqa madaniy hayotimizda keng o'rin tutib u inson shaxsiyatini rivojlantirishda muhim ahamiyat kasb etadigan san'at turidir. Musiqa tarbiyasi nafosat tarbiyasining asosiy va murakkab qirralaridan biri bo'lib, atrofdagi go'zal narsalarni to'g'ri idrok etishga va qadrlashga o'rgatadi.

Musiqa san'ati jamiyat ijtimoiy taraqqiyotining hamma bosqichlarida insonni tarbiyalash va ma'naviy boyitishning bir vositasi sifatida xizmat qilib har bir davrda o'zida real voqelikni aks ettirib kelgan. Hozirgi zamon sharoitida, ya'ni fan va texnika taraqqiy etgan davrda ham musiqaning tarbiyaviy ahamiyati yanada ortib bormoqda.

Musiqaning milliy ma'naviyatimizda tutgan o'rnini va inson kamolotiga ta'sir kuchi hususida qomusiy olimlarimiz ham juda ko'plab qimmatli fikrlarni keltirib o'tishgan.

Abu Ali Ibn Sino musiqaning ta'sir kuchiga katta ahamiyat berib, ayrim ruhiy

kasalliklarni musiqa kuylari vositasi bilan davolash mumkin degan fikrni ilgari surgan edi.

Buyuk faylasuf Abu Nasr Forobiy “Katta musiqa” kitobida, musiqa nazariyasi ohanglarining turlari, kelib chiqish sabablari, kishiga ma’naviy, ruhiy ta’siri haqidagi qimmatli fikrlarini bildirgan.

Forobiy musiqa ilmida faqat nazariyotchi bo‘lib qolmay, amaliyotchi ham bo‘lgan. Uning o‘zi taniqli musiqachi, ajoyib sozanda va bastakor, yangi musiqa asbobi ixtirochisi sifatida ham shuhrat qozongan.⁵³[1;18]

Yosh avlod ma’naviy ongini rivojlantirishda musiqa ta’limining o‘rni alohidadir. Musiqa madaniyati darslari pedagogikaning didaktik nazariyasi va prinsiplari asosida tuzilib, o‘qituvchi hamda o‘quvchi tomonidan bajariladigan barcha ta’lim asoslari, dars mazmuni, metodlari va darsning tuzilishidagi asosiy talablar va uning yo‘nalishlarini belgilab beradi. Shunindek, u tasviriy san’at, adabiyot, ona tili, matematika, tarix, pedagogika, psixologiya, vokal, ritmika kabi boshqa fanlar bilan chambarchas bog‘liq holda olib boriladi. Bu fanlar musiqa madaniyati darsini hayot bilan bog‘lashga, mazmunli, qiziqarli qilib darsni olib borishga yordam beradi.

Bugungi kunda musiqa madaniyati darslarida musiqiy savodxonlik va musiqiy ta’lim - tarbiya ishlarini amalga oshirishda o‘quvchilarda tayanch kompetensiyalardan kommunikativ, axborotlar bilan ishlash, o‘zini o‘zi rivojlantirish, ijtimoiy faol fuqarolik, milliy va umummadaniy kompetensiyalarni bosqichma - bosqich shakllantirib borish talab etilmoqda. Shunga asosan, har bir o‘quvchi yil yakunida musiqiy savodxonlik, jamoa bo‘lib kuylash, musiqa tinglash va tahlil qilish kabi fanga oid kompetensiya elementlarini o‘zlashtirib bormog‘i lozim. Bularning barchasini amalga oshirishda zamonaviy ta’limning o‘rni katta.

Musiqiy ta’lim jarayonini tashkil etishda innovatsion pedagogik texnologiyalardan o‘z o‘rnida va samarali foydalanish o‘quvchilarning fanga nisbatan bo‘lgan qiziqishlarini hamda bilim darajasini yanada ortishiga ijobiy ta’sir ko‘rsatadi.

Xulosa o‘rnida shuni ta’kidlashimiz lozimki, har qanday jamiyatning istiqboli uning ta’lim - tarbiya maqomiga, zamonaviy yangicha ta’lim tizimi tarkibi va mohiyatiga, teran ma’rifiy madaniyatiga bog‘liq. Bugungi kunda respublikamizda musiqa ta’limi va tarbiyasining to‘g‘ri yo‘lga qo‘yilishi, milliy va zamonaviy musiqiy qadriyatlarimiz bilan bir qatorda jahon musiqa madaniyatining barcha imkoniyatlaridan to‘la va samarali foydalanish sharoitlarini yaratib berdi.

⁵³ Fayziyev O, Fayziyev O, Musiqa va tarbiya.-T.: O‘zR FA “Fan” nashriyoti, 2007. – 136 b.

MUSIQIY IQTIDORNI SHAKLLANTIRISHNING PSIXOLOGIK JIHATLARI

Mingeshev D.H.

*Qarshi ixtisoslashtirilgan
san'at maktabi o'qituvchisi*

Musiqiy iqtidorni shakllantirishda faqat pedagogik faoliyat samarali bo'lishi shartigina emas, balki ko'p jihatdan pedagogning muvaffaqiyatli ishlashi natijasidir. Shu munosabat bilan musiqa o'qituvchisining o'zida pedagogik qobiliyatlarining aniq maqsadni ko'zlab tarkib topishi va rivojlanishi muhim o'rin o'ynaydi. Tajriba va maxsus tadqiqotlar buning batamom haqiqiy narsa ekanligini ko'rsatmoqda.

Masalan, shaxs xususiyatlarini kuzatish pedagogning pedagogik tajriba hosil qilishga ham, uning maxsus ma'lumotlar to'plashida muhim o'rin tutadi. Pedagog o'zining sotsial psixologik kuzatuvchanligi bilan o'quvchilarning turli xarakter xususiyatlari va mayllarini payqab qolish qobiliyatigina emas, shu bilan birga ularning paydo bo'lish sabablarini bilib olish, ularga bu sabablarning paydo bo'lish vaziyatiga muvofiq baho berish mahoratini va xokazolarini rivojlantirishga qodirdir. Agar pedagogda o'quvchilar bilan munosabatlarining ishonch asosida qurilishiga yo'l-yo'riq bo'lsagina, bunday muloqat ro'y beradi. Tarbiya jarayonida bunday yo'l-yo'riqni amalga oshirish qiyin ishdir, lekin bunga butunlay erishish mumkin. Albatta, katta yoshdagi kishilarning o'quvchilar hayotiga qo'shilish ketishi nihoyatda qiyin narsa. Lekin bu muhitga u yaqinlasha oladi, ancha yaqinlashib boradi. Pedagogda o'quvchilar bilan o'zaro ishonch va do'stlik munosabatlari vujudga kelgandagina bunga erishish mumkin.

Shu o'rinda iqtidor tushunchasiga ta'rif berib o'tamiz:

Iqtidor – bu inson psixikasining butun umr davomida tizimli rivojlanuvchi sifati bo'lib, insonning boshqa odamlarga nisbatan bir yoki bir necha sohada yuqori natijalarga erishish imkoniga ega ekanligi bilan belgilanadi.

Psixologik lug'atda "iqtidor" tushunchasi quyidagicha ta'riflanadi:

- 1) iqtidor bu – faoliyatning muvaffaqiyatli amalga oshirilishini ta'minlaydigan qobiliyatlarning o'ziga xos uyg'unlashuvidir;
- 2) iqtidor bu – insonning imkoniyatlari doirasi, faoliyatlari darajasi va o'ziga xosligini belgilaydigan umumiy qobiliyatlar;
- 3) iqtidor bu – aqliy potensial, ta'lim olish qobiliyati va bilish imkoniyatlarining bir butun individual xarakteristikasi;
- 4) iqtidor bu – tabiat tomonidan in'om etilgan qobiliyatlar, qobiliyatlar tabiiy asoslarining o'ziga xosligi va ularning namoyon bo'lishi darajalari;
- 5) iqtidor bu – iste'dodlilik, faoliyatda yuqori natijalarga erishish uchun ichki imkoniyat va sharoitlarning mavjudligi.

Ushbu tavsiflardan kelib chiqqan holda, shuni ta'kidlash mumkinki, iqtidor asosida umumiy intellektual va insonning bilish imkoniyatlarini belgilaydigan, tabiat tomonidan in'om etilgan qobiliyatlar, biror bir faoliyatda (masalan, ta'lim,

ijodiy, musiqiy, kasbiy, ilmiy) muvaffaqiyatga erishishni ta'minlaydigan maxsus qobiliyatlar yotadi.

O'quvchilarning ma'naviy sifatlarini shakllantirishda ularga o'tmish adabiyoti, musiqa tarixi, milliy urf-odatlar, an'analar haqida bilim berish pedagogdan doimo faollik bilan munosabatda bo'lishni talab qiladi. O'quvchining ma'naviy ehtiyojini qondirish, qiziqishini o'stirish mustaqil ishlar, har xil ijodiy ishlar orqali amalga oshiriladi. Mustaqil ishlar pedagog va o'quvchi faoliyatining uzviy bog'langan tomonlaridir. Mustaqil va ijodiy ishlarda o'quvchi o'z ustida mehnat qiladi, ijodiy izlanadi, o'z nuqtai nazari, qarashlarini shakllantirish bilan birga dunyoqarashi va ma'naviy saviyasini namoyon etadi.

Musiqa pedagogikasida o'quvchilarning musiqiy madaniyatining shakllantirishda qiziqish muammosi eng muhim muammo hisoblanadi.

Qiziqish bilan orttirilgan bilimlar ancha chuqur bo'lib musiqa bilan shug'ullanish istagining uyg'onishiga sabab bo'ladi. O'quvchilarda musiqa bilan shug'ullanish istagining mavjudligi esa musiqa tarbiyasining, shuning bilan birga iqtidorli, ijodkor shaxsni shakllantirishning garovidir.

Umumta'lim maktablari boshlang'ich sinf o'quvchilariga musiqa tarbiyasi berishning asosiy vazifalaridan biri musiqaga havas uyg'otish, qiziqish va muhabbatini oshirish, musiqaning hayotiy mazmunini tushunishni shakllantirishdan iboratdir.

Birinchi sinfdan boshlab o'quvchilarni musiqaga qiziqtirib borish uchun o'qituvchi bolalarni sevishi, darsga yaxshi tayyorgarlik ko'rishi, musiqa o'qitishning barcha metod va tamoyillaridan to'g'ri foydalana olishi, so'z mahoratiga usta bo'lishi, bolalarga xos bo'lgan qo'shiqlarni chiroyli, mayin, bolalar ovozigacha moslab yoqimli ijro etib kuylar mazmunini ochib berishi zarur.

O'quvchilarning musiqaga qiziqishini tarbiyalashda o'qituvchi birinchi darslardan o'quvchilarning xayotiy tajribalariga asoslangan holda har bir musiqa asari zahirida ma'lum his tuyg'u va fikrlar aks ettirilishini tushuntirishi, musiqa asari o'z o'zidan paydo bo'lmasligi uni kimdir katta ijodiy mehnat qilib yaratishi haqida suhbatlar o'tkazilishi kerak.

Hozirgi davrda ommaviy axborot vositalarining tezkor rivojlanishi televedeniye, radio, gramyozuvlari va magnit tasmlari oqimi oldingi ko'lami bilan mutlaqo taqqoslab bo'lmaydigan tovushlar dunyosini yaratmoqda.

Keyingi o'n yillikda estrada musiqasi bolalarimiz hayotiga tobora chuqurroq kirib kelmoqda. Estrada musiqasining ommabopligi va tinglovchilarning yoshidan qat'iy nazar oson idrok etilishi uning tez ommalushuviga sabab bo'ldi. Bu hol ma'lum darajada o'quvchilarning musiqaga qiziqishini rivojlantirmoqda. Biroq bu holatlarning salbiy tomonlarini ham unutmaslik kerak. Chunki uyda tinglanadigan musiqalarning mazmuni bolalarning yoshlik xususiyatlariga mosligi ancha kam nazorat qilanadi. Shuning uchun oilada ham bolalarga badiiy jihatdan qimmatli, yoshlik xususiyatlariga mos, yuqori saviyadagi asarlarni tinglash orqali musiqaga qiziqishini tarbiyalashga etiborni qaratmog'i lozim.

Foydalanilgan adabiyotlar:

1. O. Fayziyeva. O'quvchilarda musiqiy nafosat tarbiyasini shakllantirishi yo'llari. Toshkent 1992 yil.
2. Maktabda musiqa metodikasidan ma'ruzalar matni. 1990 yil.
3. H. Nurmatov, N. Norxo'jayev, A. Mirrahimov "Musiqqa" 3-sinf uchun darslik

MAKTABGACHA YOSHDAGI BOLALARDA TABIATGA BO'LGAN MUNOSABATLARNI SHAKLLANTIRISH

Mirzayeva Manzura Axmatjanovna

Qarshi DU, Maktabgacha ta'lim kafedrasida o'qituvchisi

Аннотация. Maqolada maktabgacha ta'lim tarbiyalanuvchilarini tabiatga bo'lgan munosabatlarni shakllantirishda o'zi, tengdoshlari va kattalar qilgan ishlarini baholashni o'rgatish muhim ahamiyatga ega ekanligi va bu faoliyat orqali bolalarda jonivorlarning, o'simliklarning o'sib rivojlanishi, tabiatni asrab-avaylash kerakligi haqida tushunchalarni shakllantirish haqida fikrlar yoritilgan.

Kalit so'zlar: maktabgacha yoshdagi bolalar, pedagog tarbiyachi, kichik guruh, o'rta guruh, katta guruh, mashg'ulot, ekskursiya, sayr, tabiat, quyosh, yomg'ir, o'simliklar, jonivorlar, qushlar, suv.

Tabiatga nisbatan - aqliy, estetik munosabatlar - bola tomonidan o'zlashtirilayotgan bilimlarning mazmuni bilan yaqindan bog'liqdir. Tabiat bilan tanishtirish mazmun bilan bog'liq bo'lgan bilim tabiatda bolalar faoliyatini va ularning o'zini tuta bila olishi, intizomini boshqarib turadi va maqsad sari yo'naltiradi. Tabiatga bo'lgan munosabatni shakllantirishda bolalar idrokiga yetarli darajada yetib boruvchi tabiat qonunlari bo'yicha bilim alohida o'rin egallaydi. Tabiatga nisbatan bo'lgan munosabatni rivojlantirish, (mashg'ulot, ekskursiya, sayr qilish kabi hayotiy vaziyat) bolaning ma'naviy-ijobiy, ruhiy kechinmalariga asoslangan pedagogik jarayonni tashkil qilish bilan yaqindan bog'liq.

Tarbiyachi bolada tirik jonga nisbatan achinish, uni asrab-avaylash, jonli tabiat bilan uchrashganda undan baxra olish, quvonish, hayron bo'lish, o'zining qilgan ishidan mag'rurlanish, qoniqish hissini uyg'ota bilish kerak.

Bolalarga tabiat bilan muloqotda bo'lganda o'z tengdoshlari va kattalar qilgan ishlarni baholashni o'rgatish muhim ahamiyatga ega.

Tabiat bilan tanishtirish tarbiyada pedagogik jarayon oldida turgan barcha vazifalar umumlashtirilgan holda yechilishi talab qilinadi. Tabiat bilan tanishtirish tarbiya vazifalari bu sohada faoliyat ko'rsatishga tayyor sharoitda amalga oshirilishi mumkin.

Tabiat bilan tanishtirish bilimlarni tanlab olishda ilmiylik prinsipi asosiy hisoblanadi. Pedagogik madaniyatning asosini bolalartomonidan jonli va jonsiz tabiatning o'zaro bog'liqligi va ularning bir butunligini tushunish tashkil qiladi. Jonsiz tabiat tirik organizmning ehtiyojini qondiruvchi manba tarzida namoyon bo'ladi.

Masalan, baliqlar suvda hayot kechirishga moslashganlar, suv ularning shakliy tuzilishi va hayot kechirish tarzini ochib beradi.

To'zilgan dasturlarda hayot kechirish muhiti, tirik organizm yilning mavsumlariga moslashishini o'rganuvchi bilimlarning mavjudligini ko'zda tutishi lozim. Organizm bir-biri bilan o'zaro bog'liqdir, bir organizm ikkinchi organizm hisobiga hayot kechiradi.

Hozirgi vaqtda bolalar bilan o'tkaziladigan mashg'ulotlarda tabiat bilan insonning bir butun ekanligini oldinga suruvchi g'oya to'liq holda ochib berilishi kerak. Inson jonzot sifatida yashayotgan muhit bilan chambarchas bog'liq holda, tabiat va insonning o'zaro harakatlari insonning atrof-muhitga va tabiatning insonga ta'sirida namoyon bo'ladi.

Inson o'z xatti-harakatini yuksak rivojlangan ongi orqali boshqara oladigan, o'z harakatlari va qilayotgan ishlarining oqibatlarini oldindan ko'ra-bila oladigan ongli jonzot sifatida ko'riladi.

Tabiat bilan tanishtirish bilimlar mazmuni turli xil tirik organizmlar, ularning tabiat bilan tanishtirish tarafdin umumiylik g'oyasini o'z ichiga oladi.

Maktabgacha yoshdagi kichik guruh bolalari tabiat obyektlari to'g'risidagi umumiy tasavvurlarni o'zlashtirish qobiliyatiga ega bo'ladilar. Ular jonivorlar, o'simliklarning faqatgina alohida olingan, yaqqol ko'zga tashlanadigan xususiyatlarini ko'radilar.

Shuning uchun bolalarni ko'proq yaqin atrofda joylashgan, tez-tez uchrab turadigan tabiat obyektlari bilan yaqindan tanishtirib borish, ularni ko'zatish vaqtida esa iloji boricha ko'proq belgilarni ko'rsatib borish kerak. Maktabgacha yoshdagi kichik guruh bolalari endigina tabiatdagi ba'zi bir o'zaro bog'liqliklarni ko'zga boshlaydilar.

Masalan:

Yomg'ir yog'moqda – yerda ko'lmaklar paydo bo'ldi.

Quyosh - ko'lmak - suvsiz ko'lmak. Karam - qurt- chumchuq. Qurbaqa - laylak – burgut.

Maktabgacha yoshdagi bolalarning o'rta guruhi obyektlar bo'yicha aniq tasavvurlarni o'zlashtirishlari mumkin, shuning uchun dastur obyektlar to'g'risidagi bilimlarni chuqurroq, ya'ni ko'proq belgilar, jonivorlar va o'simliklarning yashash tarzi, ularni parvarish qilish to'g'risida to'liqroq ma'lumotlarni o'z ichiga olgan.

O'rta guruh bolalari o'zaro aloqalarning turlari, xilma-xil mohiyatga ega bo'lgan morfo-funksional, vaqtinchalik, sabab va oqibat kabi holatlarni ko'zdan kechiradilar.

Maktabgacha yoshdagi bolalarning katta guruhlariga mo'ljallangan dastur, bolalarning qabul qilish imkoniyatlari borgan sari o'sib borayotganligini hisobga olgan holda predmet, tushuncha yoki umumlashtirilgan tasavvur darajasidagi bilimlarni o'z ichiga olgan. Bu yoshdagi bolalar baliq, qushl jonivorlar bilan tanishadilar.

Baliq - bu jonivor. U suvda yashashga moslashgan, shuning uchun uning tuzilishi yassi, gavdasi yaltiroq tangachalar bilan qoplangan va silliq. Baliq

jabralari yordamida nafas oladi, suzgichlari yordamida suzadi. Baliq ikra sifatidagi tuxumlarni qo'yadi, ba'zilar esa kichik baliqchalarni dunyoga keltiradilar.

Undan so'ng tarbiyachi qushning rasmini ko'rsatadi. Qushlar ham jonivorlar hisoblanadi. Ularning ba'zilar suvda hayot kechiradi (g'oz, o'rdak, oqqush), ba'zilar daraxtlarda yashaydi (qaldirg'och) ba'zilar quruqlikda yashaydi (qarg'a, mayna). Qushning gavdasi momiq patlar bilan qoplangan, u huddi odam singari o'pkasi yordamida nafas oladi. Bir xil qushlar yaxshi uchadilar, bir xil qushlar esa panjalari orasida biriktiruvchi pardalari bo'lganligi sababli suvda yaxshi suzadilar.

Tarbiyachi uzun tirnoqli, suzadigan va suzmaydigan qushlarning rasmlarini ko'rsatadi. Undan so'ng, qushlar tuxum qo'yadilar, tuxumdan esa ularning bolalari - jo'jalar chiqadi deb tushuntiradil.

Katta yoshdagi bolalar ancha murakkab bo'lgan aloqalarnigina emas, balki mazmuniga qarab (genetik, sabab, zamon, makon va boshqalar) butun zanjirli aloqalarni o'zlashtira oladilar. Bu hol o'z navbatida dasturga tabiat bilan tanishtirish sistemalar, ularning tarkibi, o'simliklar, jonivorlar va insonning o'zaro aloqalari to'g'risidagi ma'lumotni kiritishga imkon yaratadi.

Tabiat bilan tanishtirish bilimlar tizimini o'zlashtirish o'z navbatida asta-sekinlik bilan bilib borish (qabul qilish) anchagina murakkab usullarni tushunish, ko'rgazmali harakatli usullardan, mavhum - ya'ni mantiq orqali sezishga o'tishni ta'minlaydi. Bolani faol bilish pozitsiyasiga qo'yish o'z navbatida boladagi bu qobiliyatni rivojlantirishga, qiziqishni oshirishga hamda mustaqil fikr yuritish imkoniyatini yuzaga keltiradi.

Tabiat bilan tanishtirish bilimlarning bola tomonidan o'zlashtirilishi tabiatga nisbatan estetik munosabatda bo'lish, bolada shodlik, qoniqish, zavq-shavq uyg'ota olishga o'rgatadi.

Tabiat bilan tanishtirish bilimni bolalar tomonidan o'zlashtirishning xarakterli natijasi, ularda o'zini o'rab turgan olamga yordam berish, rahm-shavqat, achinish, havotirlik, o'zi va boshqalarning hayot kechirishiga javobgarlik hissini uyg'otish, tabiatga nisbatan insoniy munosabatda bo'lishga xizmat qiladi.

Maktabgacha ta'lim tashkilotlarida STEAM laboratoriyalarini tashkil etishda har bir guruhlardagi Ilm-fan va tabiat markazidagi bolalarning mustaqil faoliyatini o'rganish maqsadga muvofiqdir.

Ilm-fan va tabiat markazida bolalar ilk tabiiy-ilmiy tushunchalarni o'rganib boradilar. Ushbu markazda bolalarning tabiat hodisalari haqida bilib olgan tushunchalari va ko'chadan topilgan narsalar bilan mashg'ul bo'lishlari uchun foydalaniladi. Bolalar kichik tajribalar o'tkazishi, laboratoriya tashkil etishi va o'zlari narsa va hodisalarni o'rganib, o'ziga xos xususiyatlarini aniqlaydilar. Masalan, tabiatdagi tabiiy unsurlar suv, havo va qum, tuproqning xususiyatlarini o'rganadilar. Amaliyotda sinab ko'radilar. Ushbu markazda bolalar loy va qum xususiyatlarini ajrata oladi, turli tuzilmalarni qurishi mumkin bo'ladi. Masalan maktabga tayyorlov guruhlarida quyidagi kichik tajribalarni o'tkazish maqsadga muvofiqdir.

1-tajriba. *Parchalangan qum*

Bolalar maydonchani quruq qumdan balandlatish uchun tavsiya etiladi. Sirtidan bir bo'yoq ustidan qumni seping. Qumga bosmadan qalamni olib qo'ying. Qumning yuzasiga ba'zi og'ir narsalarni qo'ying (masalan, kalit). Qumdagi obyektдан chap qismning chuqurligiga e'tibor bering. Endi siz trayni silkitib qo'yishingiz kerak. Kalit va qalam bilan xuddi shunday qiling. Chizilgan qum qalamchasida ikki barobar chuqur cho'kib ketadi. Og'ir narsaning nusxasi tarqoq qumga qaraganda, qumda sezilarli darajada farqlanadi. Xulosa: tarqoq qum sezilarli zichroq. Ushbu xususiyat quruvchilarga yaxshi ma'lum.

Maktabgacha ta'lim tashkilotlarida STEAM laboratoriyalarini tashkil etishga qo'yiladigan talablarda har bir yosh guruhlaridagi tabiat markazidagi jonli burchak, xonaki gullarni parvarishlashga e'tibor beriladi.

Tarbiyachi rivojlantiruvchi markazlarni tashkil etishda shuningdek Ilm fan va tabiat markazlarida quyidagi o'ziga xos talablarni inobatga olishi maqsadga muvofiqdir.

STEAM laboratoriyalari uchun asbob-uskunalar va jihozlarni tanlashda maxsus idishlar, xavfsiz bo'lishi, bolalar hayotiga xavf tug'dirmaydigan holatda bo'lishi talab etiladi.

Foydalanilgan adabiyotlar:

1. К.Хайдаров, С.Нищонова «Табиатшунослик асослари ва болаларни атроф-табиат билан таништириш» Тошкент. Укитувчи. 1992.
2. ЮсуповаП.А. «Мактабгача ёшдаги болаларга экологик тарбия бериш» Тошкент. Укитувчи. 1995.
3. М.М. Марковская. «Болалар богчасида табиат бурчаги»
4. А.Тухтаев. «Экология» Тошкент. Укитувчи. 1998.
5. Жураев ва бошқалар "Экология ҳукуки" Тошкент. Адабиёт жамгармаси.2001.
6. Х.Ж.Джабборова "Табиат билан таништириш методикаси" Тошкент. Укитувчи. 2002.

QASHQADARYO- SURXANDARYO MAHALLIY USLUBINING PEDAGOGIK ASOSLARI

*MuradovaMunisaNuraliyevna
QarshiDU, Chol'guijrochiligiva
vokalsan'atikafedrasimagistri*

“O`zbek musiqasi” iborasi keng mazmunli tushuncha bo`lib, u, jumladan, milliy musiqamizning ikki asosiy qatlamini –xalq musiqasi va ustoz-san`atkorlar ijodi bo`lgan kasbiy musiqa sohalarini, hamda bastakorlik va kompazitorlik kabi zamonaviy musiqa ijodiyoti tarmoqlarini qamrab oladi. Shuningdek, “O`zbek musiqasi” mazmunida yana asosiy bo`lgan 4 ta mahalliy musiqiy uslublar ham tushunilib, ular esa quyidagicha nomladi:

1. Qashqadaryo-Surxandaryo musiqa uslubi;
2. Buxoro-Samarqand musiqa uslubi;
3. Xorazm musiqa uslubi;
4. Farg`ona-Toshkent musiqa uslubi;

Har-bir mahalliy musiqiy uslub o`ziga xos xususiyat va an`analarga ega. Bu an`analar esa uzoq davrlar mobaynida shakllangan. Ular xalqimizning turli sharoitlardagi turmush tarzi, mehnat mashg`ulotlari, urf-odat, turfa xil marosimlar va shu kabi jarayonlar bilan uzviy bog`lanib ketadi.

Ushbu jihatlarni batafsil o`rganish maqsadida yuqorida ko`rsatib o`tilgan 4 ta asosiy mahalliy musiqa uslublarini to`rtta choraklarga bo`lib, ular bilan alohida-alohida tanishib chiqamiz. Quyida biz Surxandaryo-Qashqadaryo musiqa uslubi haqida fikr yuritib o`tamiz.

Surxandaryo-Qashqadaryo musiqa uslubi deganda Surxandaryo va Qashqadaryo viloyatlari hududida shakllangan barcha musiqiy-badiiy an`analar tushuniladi. Bu an`analar mehnat aytimlari, mavsumiy marosim qo`shiqlari, cho`ponlar ijodi, baxshilar san`ati va xalq ijodiga oid ko`plab qo`shiq va cholg`u kuylaridan tashkil topadi. Shuni ham aytish kerakki, musiqiy an`analarning kelib chiqish negizlari qadimiy davrlarga taaluqli bo`lib, ular turli vaziyatlarda, jumladan, xalqning turmush tarzi bilan bog`liq turfa ko`rinishlarda, mehnat jarayonlarda, oilaviy sharoitda o`tkaziladigan urf-odat va marosimlarda, ommaviy sayl va tantanalarda yuzaga keladi.

Surxandaryo-Qashqadaryo hududlarida yashovchi mahalliy aholi uzoq davrlardan buyon chorvadorlik va dehqonchilik mehnati bilan shug`ullanib keladi. Shu bois ham bu yerlarda mehnat jarayonlari bilan bog`liq aytim va cho`pon kuylari juda ko`plab ijod etilgan. Xalq musiqasi namunalari esa dastlab iste`dodli shaxslar tomonidan yakka yoki, jamoa ishtirokida yaratilib, so`ngra el orasida og`izdan-og`izga o`tib ommalashadi. Shu tarzda asrlar davomida kuylanib kelinayotgan mehnat qo`shiqlari bizga qadar xalq xotirasida saqlanib kelinadi.

Surxandaryo-Qashqadaryo an`anaviy musiqa cholg`ulari uzoq o`tmishdan buyon mahalliy aholi orasida ardoqlanib, ijro etilib kelinayotgan sozlar bo`lib, ularni asosan do`mbira va boshqalar tashkil etadi.

Do`mbira sozi ikki torli chertma cholg`udir. Agar diqqat bilan e`tibor bersak, uning dutor soziga o`xshashligini ko`ramiz. Ammo, u dutordan o`ziga xos “bo`g`iq” sadolanishi, nisbatan qisqa dastasi va dastasida bog`lama pardalari yo`qligi kabi jihatlari bilan farq qiladi.

Do`mbira cholg`usi Surxandaryo-Qashqadaryo mahalliy musiqasida keng joriy etilgan sozlardan bo`lib, baxshi va cho`ponlar tomonidan sevib ijro etiladi.

Surxandaryo-Qashqadaryo musiqa uslubida mehnat jarayoni bilan bog`liq qo`shiqlar salmoqli o`rin tutadi. Bu turdagi qo`shiqlar aholining qadimgi davrlardan buyon shug`ullanib kelayotgan chorvachilik va dehqonchilik kasblari bilan bog`liq holda yuzaga kelgan.

Chorvachilikka doir qo`shiqlar asosan “sog`im qo`shiqlari” dan iborat bo`lib, ular qoramol, biya, tuya, echki, qo`y kabi uy hayvonlarini sog`ish paytida kuylanadi. Bunda “Xush - xush” aytimi qora molni sog`ishda, “Turay-turay” va

“Churey-churey” lar qo`y-echkilarni sog`ishda kuylanadi. Ushbu aytimlar sog`ilayotgan jonivorlarni tinchlantirish, erkalatish va ulardan ko`p sut sog`ib olish maqsadlarida qo`llaniladi.

Dehqonchilik qo`shiqlari shu kasb bilan bog`liq jarayonda yuzaga kelgan qo`shiqlardan iborat bo`lib, “Qo`sh hahydash”, “Ho`p hayda”, “Mayda-mayda”, “Yozi” kabi nomlar bilan atalib kelinadi. “Qo`sh haydash” qo`shig`i yer haydash paytida ho`kizga qo`shilgan omochni boshqarib borayotgan dehqon tomonidan aytilsa, “Yozi” aytimi hosilni o`rish paytida, “Ho`p hayda” va “Mayda-mayda” lar esa bug`doy yoki arpa poyalarini hirmonda ot va ho`kizlar yordamida yanchish vaqtida hirgoyi qilingan.

Dehqonchilik bilan bog`liq bo`lgan barcha ishlarning boshlanishida “Shoh - moylar” marosimi o`tkazilgan. Bu marosimning boshlanishi erta bahor fasli, ya`ni yerni dastlabki haydash vaqtiga to`g`ri keladi. Marosimda qishloq ahli yig`ilib, ho`kizlarning shohlarini Navro`z bayramiga atab pishirilgan bo`g`irsoq yog`i bilan moylashgan, hamda qishloq keksalaridan biri Bobo Dehqon bo`lib dalaga birinchi qo`sh solgan. Ana shu vaqtda marosimda hozir bo`lganlar “Shoh moylar” qo`shig`ini kuylashgan.

Musiqqa tinglash. “Shoh moylar” qo`shig`ini tinglang.

O`zbek xalqining uzoq o`tmishi davomida turli marosim va ommaviy tantanalar shakllangan bo`lib, ularning aksariyati ko`hna xayotga taaluqli. Shunday marosim-bayramlardan biri bahor mavsumida o`tkazilgan “Lola sayli” dir. Surxandaryo-Qashqadaryo musiqqa an`anasida “Lola sayli” bilan bog`liq ko`plab qo`shiqlar ijod etilgan bo`lib, ular hozirda ham kuylanib kelinmoqda.

Lola sayli Navro`z bayramining birinchi kuni o`tkazilgan. Bu bayramning an`anaviy o`tishi shunday bo`lgan: mahalliy aholi keng maydonga yig`ilishib, yoshlarni lola terimiga kuzatganlar. Terimchilar qir-adirlarga sayr qilishib, quchoq-quchoq lola terishgan, qo`shiqlar kuylashgan. So`ngra temirchilarni belgilangan maydonga qizg`in va tantonovor ravishda kutib olish bayram – marosimi o`tkazilgan. Unda karnay-surnaylar chalinib, raqslarga tushilgan, yoshlik va go`zallik ramzi – lola qo`shiqlarida vashf etilgan.

Foydalanilgan adabiyotlar:

1. Begmatov S, Mamirov Q, Mansurov A, Karimova D, Ro`ziyev I. “Musiqqa” 6-sinf uchun darslik G`.G`ulom nomidagi Adabiyot va san`at nashriyoti. Toshkent 2001 yil
2. Ibragimov O, Sadirov J “Musiqqa” 7-sinf uchun darslik. G`.G`ulom nomidagi Adabiyot va san`at nashriyoti. Toshkent 2001 yil

YOSHLAR TARBIYASIDAMA'NAVIY-MARIFIY TADBIRLARNING PEDAGOGIK-PSIXOLOGIK XUSUSIYATLARI

Ro'ziyeva Shalola Naim Qizi

Kitob tumani 17 - maktab musiqa fani o'qituvchisi

O'zbekiston Respublikasi istiqloлга erishgach, ta'lim tizimi respublikamizda amalga oshirilayotgan islohotlar sharoitida rivojlanish davriga kirdi. "Kadrlar tayyorlash milliy dasturi", "Ta'lim to'g'risida"gi Qonunning qabul qilinishi berilayotgan ta'lim sifatini oshishiga olib keldi. Hozirgi kunda ma'naviy va moddiy qadriyatlarni, insonparvarlik, yuksak axloqiy ideallar ruhida rivojlantirayotgan mustaqil demokratik davlatni barpo etish yo'lidan borilmoqda.

Mamlakatimizda mustaqillik yillarida ruy bergan muhim o'zgarishlardan biri ma'naviy yangilanish, kishilarning ongi, tafakkuri va dunyoqarashining boyib, kengayib borayotganligi hamda erkinlik kasb etayotganligidir. Darhaqiqat, yoshlarimizning elu-yurt, xalq, millat va Vatan manfaatlarini anglash, ularning shon-shuxratini yanada oshirish, ilmu-fanni va madaniyatni hamda san'atni gullab yashnatish, mamlakat xavfsizligini ta'minlash, o'tmishini, ajdodlari boy merosini, tarixi, dini va qadriyatlarini o'rganish, munosib baholash borasidagi faoliyatlari ayniqsa kishini quvontiradi.

Davlat mustaqilligini mustahkamlashning muxim shartlaridan biri milliy ma'naviyatni yuksaltirishdan iboratdir. Bu murakkab vazifani hal etish uchun bosib o'tilgan tarixiy yo'lni tahlil qilish, ijobiy va salbiy jihatlarini aniqlash, shu asosda tarbiya, ayniqsa yoshlarni ma'naviy sifatlarini tarbiyalashga yo'naltirilgan pedagogik tizim mavjud. Ta'lim-tarbiyaviy qadriyatlar yosh avlodning ijtimoiy-ma'naviy rivojlanishida zamin bo'lib xizmat qiladigan moddiy, ma'naviy boylik hisoblanadi. Ma'lumki, har qaysi xalq yoki millatning tafakkuri, turmush tarzi, ma'naviy qarashlari o'z-o'zidan, bo'sh joyda shakllanib qolmaydi. Ular-ning vujudga kelishi va rivojlanishida aniq tarixiy, tabiiy va ijtimoiy omillar asos bo'lishini hammamiz yaxshi bilamiz⁵⁴.

O'zbek xalqi o'z mustaqilligini qo'lga kirgizganidan buyon yoshlarimiz va bolalarimiz ma'naviy-ahloqiy tarbiyasi tizimida Vatan tuyg'usi, vatanga e'tiqod, vatanparvarlik, insonparvarlik va mehr-muruvvat his-tuyg'ularini shakllantirish, ularni o'z xalqi va vatanining sodiq farzandlari qilib tarbiyalash hayotimiz ma'naviyati va mazmuniga aylanmoqda.

Bu borada ota-bobolarimiz, ajdodlarimiz ishlaridan faxrlangan holda, ularning boy tajribalarini chuqur tahlil va tadqiq qilish, puxta o'rganish, hayotimizga tadbiq qilish muammosi qad ko'tarib turibdi. Bular bolalarimiz va yoshlarimizda bobolari ishlari va nasl-nasablaridan faxrlanish, milliy qadriyat va an'analarimizga sodiq bo'lishga harakat qilishga undovchi omillar bo'lib hisoblanadi.

Xalqning milliy madaniyati, ma'naviy dunyosi muayyan tarixiy sharoitlarda insoniyat tomonidan uzoq asrlar davomida to'plangan ilg'or fikrlar asosida

⁵⁴I.Karimov "Yuksak ma'naviyat –yengilmas kush" Toshkent "Ma'naviyat" 2008 y 7-b

rivojlangan. Muhimi, bugungi kunda ta'lim-tarbiya sohasida ilgari surilgan buyuk vazifalarni muvaffaqiyatli hal etish yoshlarning kasbiy tayyorgarligi, ilmiy va ma'naviy saviyasi ko'p jihatdan o'z xalqining ilg'or pedagogik tajribalarini to'liq va chuqur bilishi bilan belgilanadi. O'tmishdagi ijobiy pedagogik tajribalarni o'zlashtirish kasbiy madaniyat, mahoratni egallashda, zamonaviy maktab yoshlari oldida turgan vazifalarni aniqroq his etishga ko'maklashadi.

Ma'naviy kamolot avvalo har bir yoshning aql idroki, fikri, bilimi, qobiliyati, iste'dodi, tajribasi va mehnat faoliyatida ifodalanadi. Uning mohiyatini olimlar shunday tushuntiradilar: «... odamni odamiy qilib kelayotgan, Insoniyatni insoniy qilib, nasldan-naslga, avloddan-avlodga o'tkazayotgan, yaxshining yomon ustidan, ezgulikning vahshiylik ustidan, hisning hirs ustidan, go'zallikning xunuklik ustidan, nazokatning dag'allik ustidan, vijdonning nafs ustidan, donolikning jaholat ustidan, vafoning bevafoqlik ustidan, subutlilikning beburdlik ustidan, sadoqatning xiyonati sotqinlik ustidan, iymonning e'tiqodsizlik ustidan, dinning xurofot ustidan g'alabasini ta'minlab kelayotgan pokiza ruhli buyuk zotlardir». Haqiqatdan ham har bir insonning faolligi, mas'uliyatni his etishi, o'z burchini anglay bilishi uning ma'naviy kamoloti bilan belgilanadi.

O'zbekiston Respublikasi Birinchi Prezidenti I.A.Karimov jamiyat ma'naviyatini rivojlantirishni ustuvor yo'nalishlaridan biri sifatida e'tirof etar ekan, uning mazmun mohiyatini quyidagicha ta'riflagan edilar: “Ma'naviyat insonga ona suti, ota namunasi, ajdodlar o'giti bilan birga singadi”⁵⁵. Shuning uchun yosh avlod tarbiyasida uning bilim darajasi, madaniy-siyosiy saviyasi, xulqi, tafakkuri va ongini shakllantirishda oliy qadriyatlarimiz bo'lgan ma'rifiy merosimizdan unumli foydalanishimiz lozim. Chunki xalqning urf-odatlarini, qadriyatlarini, dinining tiklanishi bilan yoshlarni tarbiyalashning yangi–yangi qirralari ochilmoqda.

“Tarix xotirasi, xalqning, jonajon o'lkaning, davlatimiz hududining xolis va haqqoniy tarixini tiklash, milliy o'zlikni anglashni, ta'bir joiz bo'lsa, milliy iftixorni tiklash va o'stirish jarayonida g'oyat muhim o'rin tutadi”⁵⁶ degan fikri milliy pedagogika tariximizning tarbiyaviy o'rnini yanada yuqori ko'tarish, xususan uning shu vaqtga qadar chetda qolib kelayotgan allomalarimiz ijodiga chuqurroq kirib borish va ularning haqiqiy mazmun-mohiyatini ommaga to'liq yetkazishga undaydi.

Yosh avlodning ma'naviyatini tarbiyalovchi ijobiy sifatlar eng qadimgi davrlardan boshlab yosh avlod tarbiyasida qo'llanib kelinmoqda. Tarix materiallarida ularga o'rgatiladigan ta'limiy vositalarda o'z ifodasini topgandir. Shunday vositalar sirasiga Ma'mun akademiyasi olimlarining bir qator asarlari va Sharq mutafakkirlarining pedagogik ta'limotlari hamda «Avesto»dan olingan parchalarni kiritish mumkin. Mazkur parchalarda yaxshilik va yomonlik, haqgo'ylik va nohaqlik, baxt va baxtsizlik haqida bahs yuritilgan. Insoning ma'naviy rivojlanishi masalalariga Qur'oni Karimda ham alohida e'tibor

⁵⁵I.Karimov “Yuksakma'naviyat –yengilmaskush” Toshkent “Ma'naviyat” 2008 y

⁵⁶I.Karimov “Tarixiyxotirasizkelajakyo'q” Toshkent “Sharq” 1998 y

berilganki, ularni o'rganish talaba shaxsining ma'naviy taraqqiy etishi uchun muhim ahamiyatga ega. Payg'ambarimiz Muhammad alayhissalom: «Kishi o'z bolasiga odobdan ko'ra afzalroq narsa ato etolmaydi», deyдилar. Shunday ekan, axloqiy sifatleri mukammal bo'lgan insonlar yuksak ma'naviyatli bo'ladilar.

Hayotdan ma'lumki, beodoblik bu tug'ma xususiyat bo'lmay, tarbiyasizlik mahsulidir. Chunki, agar bola yoshligidan boshlab odobli insonlar doirasida yashab voyaga yetsa, u albatta odobli, beodob kishilar orasida o'ssa-beodob bo'lib tarbiyalanadi. Odob oddiy, shunchaki bir so'zday tuyilsa-da, aslida bu so'z zamirida katta ma'no, keng ko'lamdagi insoniy fazilatlar jamuljamdir.

Xalqimiz tarixiga nazar tashlasak, ulug' kishilar o'zlarining chuqur va keng bilimi bilangina emas, balki odob-axloqi bilan ham elu yurtida e'tibor topganini ko'ramiz.

Yoshlarning ma'naviy sifatlarini tarbiyalashni asosiy shartlaridan biri, ajdodlarimiz tomonidan yaratib qoldirilgan ma'naviy-ta'limiy merosdan unumli foydalanishdan iboratdir. Mazkur merosni yoshlar ongi, turmush tarzi va pedagogik faoliyatiga singdirish ta'lim-tarbiya jarayonining ustuvor vazifalaridan biri. Yoshlar ma'naviyatining mohiyatini belgilovchi tushunchalar odob, bilim, ilm, amaliy malakalar, iste'dod, qobiliyat; iymon, e'tiqod, vijdon, insof, ixlos; dunyoqarash va mafkuradir. Zero, insonning ma'naviy sifatleri ana shu tushunchalar asosida rivojlanadi. Chunki bu tushunchalarning barchasi axloq odob tushunchasi bilan bog'liqdir. Insonlar o'zaro ijtimoiy munosabatga kirishar ekanlar, ular avvalo axloq-odob me'yorlariga rioya qiladilar.

Pedagog olimlarning fikrlariga tayangan holda, ma'naviy sifatlarga quyidagilarni kiritish mumkin: iymonlilik, e'tiqodlilik, andishalilik, oilaga muhabbat, halollik, birovning haqqiga xiyonat qilmaslik, ota-onaga hurmat, fahm-farosatlilik, bilimlilik, saxovatlilik, mardlik, shirinsozlik, odillik, hayolilik, samimiylik, mehnatsevarlik, do'stlik, o'rtoqlik, mehmondo'stlik, odamgarchilik, insonparvarlik, vatanparvarlik, tadbirkorlik, chaqqonlik, zukkolik, uquvlilik, xushmuomalalik, poklik, ziyraklik, rostgo'ylik, nazokatlilik, samimiylik, tashabbuskorlik, ona yurti va xalqiga muhabbatlilik, insoflilik, diyonatlilik, ornomuslilik, rejalilik, sabrlilik, qanoatlilik, vazminlik, milliy g'urur, baynalminallik va boshqalar.

TA'LIM MUASSASALARIDA MUSIQA TARBIYASI VA YOSHLARDA MUSIQIY MADANIYATNI RIVOJLANTIRISH MUAMMOLARI

Shonazarov Zafar Umirzoqovich

Qarshi DU Musiqiy ta'lim

kafedrasi o'qituvchisi,

Boymurodova Muxtabar Nodirjon qizi

Qarshi DU, Musiqiy ta'lim

yo'nalishi 2-bosqich talabasi

Annotasiya Musiqa tarbiyasi orqali bolalarda estetik did va ma'anaviyati yuksak fazilatli shaxslarni shakllantirish, barkamol avlodni tarbiyalashdan iborat. Zero, musiqa yosh avlodning ma'naviy, badiiy - axloqiy madaniyatini shakllantirishga, milliy g'ururi va vatanparvarlik tarbiyasini amalga oshirishga, fikr doirasini kengaytirishga, ijodiy mahorati va badiiy didi o'sishiga, mustaqilligi va tashabbuskorligini tarbiyalashga xizmat qiladi

Tayanch so'zlar: musiqa, musiqiy tarbiya, estetik did, ona allasi, milliy estetik tarbiya, musiqiy idroki, musiqiy did.

Inson kamolotida uning ko'pchilik narsalarga zarurati tug'iladi. Deylik, kundalik sharoitidagi zaruriyatlari: u aqliy mehnat bilan shug'ullangandan keyin dam olib xordiq chiqarmog'i, odatiy uch mahallik tamaddi qilmog'i, shu jumladan jismoniy mehnat bilan ham shug'illanmog'i lozim. Ulardan tashqari inson aqliy salohiyatini, ma'naviyatini chiniqtirishda va boyitishda ko'proq o'qishi, baxsli mavzularda ko'proq muloqot qilmog'i kerak. Insonning yana bir ajib qirrali tomoni borki, u ham ozuqaga muhtoj bo'ladi. Bu uning ruhiy holati, ruhiy tomoni hisoblanadi. Ruhiyat insoning ko'pgina imkoniyatlarini namoyon bo'la olishida va o'ziga bo'lgan ishonchini ta'minlashida eng muhim tomonlardan biri. Odamning barcha mavhum his tuyg'ulari uning ruhiyati asosida kelib chiqadi. Ruhiyatning ozuqasi esa bevosita musiqa hisoblanadi.

Mustaqil O'zbekistonning kelajagini, ertasini yoshlarsiz tasavvur qilib bo'lmaydi. Ajdodlarimizga munosib avlodni tarbiyalash bizga, endi yetishib chiqayotgan kadrlar zimmasiga ma'suliyatli va sharaflil ishni, ya'ni bola tarbiyasini to'g'ri yo'lga qo'yish yuklatiladi.

Ma'lumki, yoshlar tarbiyasi, uning dunyoqarashi, tasavvuri ma'naviy-axloqiy qarashlari tizimi dastlab oilada, so'ngra maktabgacha ta'lim muassasalarida shakllanadi. Keyinchalik umumiy o'rta ta'lim va navbatdagi ta'lim turlarida o'quv tarbiya jarayonida yoshlarning aqliy, axloqiy, jismoniy va estetik jihatdan rivojlanishi takomillashib boradi. Ayniqsa shaxs kamolotida musiqiy-estetik tarbiyaning o'rni beqiyosdir, chunki kishi ruhiyatida yuksak hissiyotni o'stirishda, ijodkorlik qobiliyatini rivojlantirish, estetik did va go'zallikni his qilish qobiliyatlarini shakllantiradi, shuningdek ularning estetik idroklarini tarbiyalaydi.

Ta'lim sohasida, jumladan, uning birinchi pog'onasi bo'lgan maktabgacha ta'lim bosqichida ham katta o'zgarishlar qilish ehtiyoji tug'ildi. Maktabgacha yoshdagi bolalarni rivojlantirish jarayoni oldiga qo'yilgan maqsad va vazifalarni bajarilishi zahirida ularni ma'nalan rivojlantirish aynan musiqa mashg'ulotlarini

interaktiv usullar asosida tashkil etilishi bolani aqlan, jismonan va ma'naviy yetuk inson qilib tarbiyalashni ko'zda tutadi. Musiqiy-estetik tarbiya "Yangi O'zbekiston - yangicha dunyoqarash" kishisining garmonik tarbiyalash yo'lida olib borilayotgan ulkan ishning tarkibiy qismiga aylanmog'i kerak.

Musiqiy tarbiya, musiqani his qilish aslida bolaning ona vujudida vaqtidayoq shakllana boshlaydi. Ona vujudida shakllanayotgan bola onasi yoqimli musiqa tinglagan vaqtida tinchlanib jim bo'lib orom oladi. Shuning uchun ham homilador onalarimiz yaxshi kayfiyatda bo'lishlari, yoqimli musiqa eshitishlari, ayniqsa yosh farzand kutayotgan onalar milliy kuylarimiz milliy qo'shiqlarimizni ko'proq tinglashlari kerak. Shu tarzda ajabmaski, bizning milliy kuy-qo'shiqlarimizni sevib eshitadigan, qolaversa sevib ijro etadigan yoshlarimiz ko'paysa va bizning milliy kuy- qo'shiqlarimiz yanada ommalashsa va boyisa, yangi ijodkorlar kupaysa degan umiddamiz. Yoshligida ona allasini eshitib katta bo'lgan bolalarda yomon hislatlar kuzatilmaydi. Bolalarning tarbiyasida aks etayotgan holat o'zgarishlar oilada olayotgan tarbiyasiga va qanday musiqa eshitishiga ham bog'liq. Musiqiy tarbiyaning bolalarda erta yoshdan boshlanishi bola qalbida kuchli emotsional tuyg'u uyg'otadi. Musiqa yordamida uning badiiy idroki o'sib, hissiyotini yanada boyitib boradi. Bolalarda musiqiy idrokini rivojlantirmay ularning musiqaga mehr-muhabbatini yetarli darajada qiziqitirmay turib, har tomonlama jismoniy, ma'naviy boy va boshqa sifatlarini tarbiyalab bo'lmaydi. Musiqaga yoshlikdan uyg'ongan qiziqish kishining keying musiqiy rivojiga kuchli ta'sir ko'rsatadi. Shunga ko'ra musiqani idrok etishning vazifasi va mazmunini aniqlash muhimdir. Bular shaxsning har tomonlama rivoji, jumladan estetik tarbiyasi vazifalari bilan bog'liq umumiy maqsadlar bilan belgilanadi. Ma'lumki, bunday vazifalar negizida bolalarni musiqa sohasidagi faoliyatlarga jalb etish, badiiy musiqaga nisbatan estetik idrok etishni va emotsional o'zlashtirishni rivojlantirish, estetik madaniyatni tarbiyalash, musiqiy qobiliyatlarini o'stirish, musiqiy didni shakllantirish, qisqasi bolalarning badiiy ijodkorligi hamda iqtidorini rivojlantirish kerak. Musiqaning bola hissiyoti va intilishiga, uning mazmunini tushunish va his etishga katta ta'sirini hisobga olganda haqqoniy va voqeylikni to'g'ri aks ettirgan musiqiy asarlaridan o'rinli foydalanish alohida o'rin tutadi. Ma'lumki, musiqali obrazlarning shakllanishi asosiy manbai tabiat va kishi nutqiga mos kelishiga, atrofimizdagi dunyo va undagi go'zalliklarni idrok etishga bevosita bog'liqdir.

Musiqa mashg'ulotlarini axborot texnologiyalari yordamida tashkil etish musiqiy darslarning samaradorligini oshiradi, o'quvchilarda tinglash, kuylash, musiqiy ritmik harakatlar, musiqa cholg'ularida ijro etish jarayonida bolalar ijrochiligi va ijodkorligi malakalari shakllanadi. Hozirgi pedagogik amaliyot shuni ko'rsatmoqdaki, musiqa darslarida mul'timediya vositalari yordamida o'quvchilarni o'qitish ikki barobar samarali bo'lmoqda. Mazkur vosita yordamida o'qitishda an'anviy ta'lim usullariga nisbatan o'rtacha 30 foizgacha vaqtni tejash mumkin, hamda olingan bilimlar o'quvchilar xotirasida uzoq muddat saqlanib qoladi. Shuningdek, musiqiy ta'lim mazmuni, mashg'ulotlari audio, video va

grafika ko‘rinishida mujassamlashtirilgan holatda o‘quvchilarga berilsa, musiqiy bilimlarni xotirada saqlab qolish 75 foizga oshishi kuzatilmoqda.

O‘sib kelayotgan avlod uchun musiqiy tarbiyaning ahamiyatini nihoyatda buyuk ekanligini qomusiy mutafakkirlarimiz ham alohida urg‘u berib ta’kidlashgan. Kelajak jamiyat a’zosining insoniy va ijobiy fazilatlari aynan bolalikdan boshlab shakllana boradi. Aynan ana shu davrda musiqa ijobiy sifatlarni shakllantiruvchi vosita hisoblangan. Zero, musiqa yosh avlodning ma’naviy, badiiy - axloqiy madaniyatini shakllantirishga, milliy g‘ururi va vatanparvarlik tarbiyasini amalga oshirishga, fikr doirasini kengaytirishga, ijodiy mahorati va badiiy didi o‘shirishga, mustaqilligi va tashabbuskorligini tarbiyalashga xizmat qiladi. Har bir xalqning o‘z musiqa san’ati bor. Boshqa san’at turlari bilan bir qatorda musiqa ham xalq ma’naviy taraqqiyotining ko‘zgusi hisoblanadi. Musiqa san’ati asarlarida xalqning hayoti, turli davrlardagi ijtimoiy turmushi, urf-odatlarini, din-diyonati, axloqi haqidagi qarashlar o‘z aksini topgan.

Foydalanilgan adabiyotlar:

1. Ma’rifat - gazetasi 12.09.2020 yil. Prezident Sh M Mirziyoyev "Har bir o‘quvchi musiqa chalolsa...!"
2. T. Ye. Solomonova. O‘zbek musiqasi tarixi T. 1981 y. (11-12-betlar);
3. G. Sharipova "Musiqa va uni o‘qitish metodikasi" Toshkent 2006 y
4. Fitrat "O‘zbek klassik musiqasi va uning tarixi". - T. Fan. 1993 y

BOSHLANG‘ICH SINIF MUSIQA MADANIYATI DARSLARINI O‘QITISHDA ZAMONAVIY YONDOSHUV

Tagayeva Manzura Botir qizi

*Kitob tuman, 40-umumiy o‘rta ta’lim
maktabining musiqa madaniyati fani o‘qituvchisi*

Kalit so‘zlar: intellektual, idrok, vokal, ritmika, pedagogik texnologiyalar, ijodkorlik.

Bugungi kunda o‘quvchi-yoshlarning eng katta yutuqlari va ularga bo‘lgan yuksak e’tiborning sababi, ular mustaqillik mafkurasi bilan o‘sib, shu ruhda shakllanayotganligidadir. Shuning uchun eng asosiy e’tibor o‘quvchi yoshlarga, ularning ta’lim-tarbiyasiga, tafakkur va ma’naviyatining shakllanishi hamda ular zimmasiga O‘zbekistonning buyuk kelajagi quruvchisi bo‘lishdek mas’uliyat yuklanganligiga qaratiladi. Prezidentimiz ta’kidlaganlaridek, "Yoshlarimizning mustaqil fikrlaydigan, yuksak intellektual va ma’naviy salohiyatga ega bo‘lib, dunyo miqyosida o‘z tengdoshlariga hech qaysi sohada bo‘sh kelmaydigan insonlar bo‘lib kamol topishi, baxtli bo‘lishi uchun davlatimiz va jamiyatimizning bor kuch va imkoniyatlarini safarbar etamiz".⁵⁷O‘sib

⁵⁷ Sh.M.Mirziyoyev. Erkin va farovon, demokratrik O‘zbekiston davlatini birgalikda barpo etamiz. -T.: O‘zbekiston, 2016. 14-bet.

kelayotgan yosh avlod ma'naviy ongini yuksaltirishda, iste'dodini har tomonlama kamol toptirishda barcha fanlar qatori musiqa ta'limining ham o'z o'rnini bor.

Musiqa madaniyati darslari pedagogikaning didaktik nazariyasi va prinsiplari asosida tuzilib, o'qituvchi hamda o'quvchi tomonidan bajariladigan barcha ta'lim asoslari, dars mazmuni, metodlari va darsning tuzilishidagi asosiy talablar va uning yo'nalishlarini belgilab beradi. Shunindek, u tasviriy san'at, adabiyot, ona tili, matematika, tarix, pedagogika, psixologiya, vokal, ritmika kabi boshqa fanlar bilan chambarchas bog'liq holda olib boriladi. Bu fanlar musiqa madaniyati darsini hayot bilan bog'lashga, mazmunli, qiziqarli qilib darsni olib borishga yordam beradi.

Musiqa madaniyati darslarini zamonaviy innovatsion pedagogik texnologiyalar asosida tashkil etish musiqa pedagogikasining dolzarb vazifalaridan biri. Ma'lumki, musiqa madaniyati darsi musiqa tinglash, jamoa (xor) bo'lib kuylash va musiqa savodi kabi faoliyatlardan iborat. Dars jarayonida mazkur faoliyat turlarini innovatsion pedagogik texnologiyalar orqali tashkil etishda, avvalambor, musiqa o'qituvchisidan yetarlicha bilim va mahorat talab qilinadi. Chunki, o'qitish samaradorligini oshirishda ta'limga interfaol usullarni, innovatsion pedagogik texnologiyalarni kiritish va ulardan mohirona foydalanish muhim o'rin tutadi.

Musiqa darsi an'anaviy va noan'anaviy dars shakllaridan iborat. An'anaviy ta'limning maqsadi o'quvchilarga faqat tayyor bilimlarni egallashga qaratilgan bo'lsa, noan'anaviy rivojlantiruvchi ta'lim mezonlariga muvofiq bilimlarni o'quvchilarning o'zlari o'rganishi, tahlil qila olishi, xulosalarni ham o'zlari keltirib chiqarishga yo'naltirilishi bilan muhim ahamiyat kasb etadi. Noan'anaviy ta'limning bosh maqsadi-jahon standartlariga javob bera oladigan o'quvchilarni tarbiyalashdan iboratdir. Hozirgi kunda ta'lim jarayonini tashkil etishda juda ko'plab pedagogik texnologiyalarni qo'llash imkoniyatlari bor. Ammo, bu texnologiyalarni qo'llashda, albatta, o'quvchilarning yosh xususiyatlarini inobatga olish muhimdir.

Zamonaviy pedagogik texnologiyalarni o'quv jarayoniga tatbiq etishga bo'lgan qiziqish kundan-kunga ortib bormoqda. Chunki pedagogik texnologiya va interfaol metodlar, o'quvchi yoshlarni bilim va malakalarni egallashlarini yengillashtiradi, qulaylik tug'diradi. Shuningdek, ularni mantiqiy fikrlashga, taqqoslashga, olgan musiqiy axborotlarni va musiqiy taassurotlarini hayolida takrorlashga undaydi. Albatta, biz yuqorida qayd etib o'tgan zamonaviy darslarni tashkil etishda, o'qituvchidan bugungi kunda chuqur bilim, ijrochilik mahorati, izlanuvchanlik va tashabbuskorlik talab etiladi. Buning uchun o'qituvchi har bir darsni o'tkazishdan oldin o'z oldiga aniq vazifalarni qo'yishi muhimdir.

Xulosa qilib aytganda, musiqiy ta'lim jarayonini tashkil etishda innovatsion pedagogik texnologiyalardan o'z o'rnida va samarali foydalanish o'quvchilarning fanga bo'lgan qiziqishlarini hamda bilim darajasini ortishiga ijobiy ta'sir ko'rsatadi.

СИНЕРГЕТИК ЁНДАШУВНИНГ ЎЗИГА ХОС ЖИҲАТЛАРИ

Бобоназарова Севара Одил қизи

Қарши давлат университети

стажёр тадқиқотчиси

Акмеология ва унга яқин фанлар томонидан ўрганиладиган барча маълумот шахнинг манфаатига, унинг ривожланиши ва муносабатларини уйғунлаштиришга йўналгандир.

Акмеологияда синергетик ёндашувнинг қўлланилиши ушбу саволларга жавоб беришга имкон беради, кишининг ўз-ўзини ташкил этиши, тарбиялаши, актуалланиши қандай боради, эътироф этилган юксакликка у қандай эриша олади. Бу ўз навбатида кишининг ривожланиши ва ҳаётининг йўлининг тўғри моделини яшашга имкон яратади ва шу жараёнда муваффақиятга эришишига олиб келади.

Бу борада Олий таълимнинг ҳиссаси беқиёс бўлиб, у таълим тизимининг муҳим босқичи бўлиш билан бирга, маънавий ва ахлоқий талабларга жавоб берувчи юқори малакали кадрлар тайёрлаш жараёнининг самарадорлигини таъминлашда ўзига хос ўрин тутди. Ушбу мақсадда мамлакатимиз раҳбари Ш. Мирзиёев ва ҳукуматимизнинг кўплаб қарор, фармон ва фармойишлари қабул қилинди. Жумладан, 2018 йил 5 июндаги ПҚ-3775-сонли “Олий таълим муассасаларида таълим сифатини ошириш ва уларнинг мамлакатда амалга оширилаётган кенг қамровли ислохотларда фаол иштирокини таъминлаш бўйича қўшимча чора-тадбирлар тўғрисида”ги Қарори, 2018 йил 5 июндаги ПҚ-3775-сонли “Олий таълим муассасаларида таълим сифатини ошириш ва уларнинг мамлакатда амалга оширилаётган кенг қамровли ислохотларда фаол иштирокини таъминлаш бўйича қўшимча чора-тадбирлар тўғрисида”ги Қарори шулар жумласидандир.

Синергетика атамаси қадимги юнон тилидан келиб чиққан бўлиб, биргалик, бирлашган холда, ҳамкорлик, қўмаклашиш, иштирокчилик ёки қўмаклашувчи, ёрдам берувчи деган маъноларни англатади. Мазкур атаманинг қўлланилиши исихазм – Византиядаги мистик оқим фаолиятдан ҳам топиш мумкин. У илмий тадқиқотлардан кўпинча мувофиқлаштирилган ҳаракат, узлуксиз ҳамкорлик, биргаликда фойдаланиш, деган маъноларда қўлланилади.

Синергетика — оламнинг ўз-ўзини ташкил этиши, макон ва замонда нарса ва воқеаларнинг азалий кетма-кетлиги, ўзаро алоқадорлиги, уларнинг муайян тизимлардан иборат сабабий боғланишлар асосида мавжудлигини эътироф этишга асосланган илмий қарашлар мажмуидир. У асосан, XX асрнинг тўртинчи чорагидан шаклланган таълимот бўлиб, унинг асосчиси Нобель мукофоти совриндори Н. Пригожиндир.

1973 йил немис олими Г. Хакен ўз – ўзини ташкил этиш муаммоларига бағишланган биринчи конференцияда сўзлаган нутқи синергетикага асос солди.

Г. Хакен “Синергетика” асарида у кўпгина фанларда – астралогиядан тортиб то социологиягача – тизим алоҳида қисмларнинг бирлашиши микроскопик тузилмалар ёки функцияларга олиб келишини кузатиш мумкинлигини қайд этади.

Хакен янги фанни нима учун “синергетика” деб номлаганини ўзига хос тарзда тушунтиради. Яъни унда макроскопик даражада тузилма ва тегишли фаолиятни вужудга келтирадиган кўплаб кичик тизимларнинг биргаликдаги фаолияти тадқиқ қилинади. Синергетика ўз –ўзини ташкил этиш, стихияли, структурогенез, чизиқсизлик, очиқ тизимлар сингари асосли сўзлар ёрдамида тавсифланади.

Демак, синергетик ёндашув асосида талабаларни акмеологик фаолиятга тайёрлашда ўз-ўзини ривожлантириш вазифалари ўзини ўзи таҳлил қилиш ва ўзини ўзи баҳолаш орқали аниқланади. Ўз устида ишлаш - педагогнинг изчил равишда ўзининг касбий билим, кўникма, малака ва шахсий сифатларини ривожлантириб бориш йўлида амалий ҳаракатларни ташкил этиши кабилар муҳим саналади.

Ўз устида ишлаш қуйидагиларда кўринади:

- касбий БКМни такомиллаштириб бориш;
- фаолиятга танқидий ва ижодий ёндашиш;
- касбий ва ижодий ҳамкорликка эришиш;
- ишчанлик қобилиятини ривожлантириш;
- салбий одатларни бартараф этиб бориш;
- ижобий сифатларни ўзлаштириш.

Акмеологик фаолиятга синергетик ёндашув талабалар олдида куйидаги вазифаларни қўяди:

- тезкор ўзгаришларга кўникиш, ҳаётий фаолият, шунингдек, мавжуд муаммоларни ҳал қилишда ўзлаштирган билимларини моҳирлик билан қўллай олиш;

- мустақил ва танқидий фикрлаш қобилиятига эга бўлиш, реал борлик ва юзага келувчи муаммолар моҳиятини англай олиш, замонавий технологиялардан фойдаланган ҳолда уларни бартараф этиш йўлларини излаб топиш;

- эгаллаган билимларни амалиётда қўллашнинг самарали усулларини топиш, янги ғояларни илғаб олиш ва ижодий фикрлаш;

- ахборот технологияларидан ўз вақтида самарали фойдалана олиш ва уларни қўллай билиш.

Хулоса қилиб айтганда, талабаларни акмеологик фаолиятга тайёрлашда синергетик ёндашувдан фойдаланиш давр талаби бўлиб, бу жараёнда уларнинг мустақил фикрлай олиш қобилиятига эга бўлиши муҳим аҳамиятга эга. Шу боис таълим тизимида талабаларни фикрлашга, ўзлаштирган билимларини мушоҳада қилишга ўргатиш зарурдир.

Фойдаланилган адабиётлар рўйхати:

1. Акмеология: Учебник. Изд. 2-е / Под общей ред. А.А.Деркача. — М.: Изд. РАГС, 2006. -С. 134-136.
2. Хакен Г. Синергетика. М., 1980.
3. Курдюмов С.П. Синергетика новые направления. М., 1989.

КИЧИК МАКТАБ ЁШИДАГИ БОЛАЛАРНИНГ МУСИҚАНИ ИДРОК ЭТИШЛАРИДА ФОЛЬКЛОР ЖАНРИНИНГ ИМКОНИАТЛАРИ

Шаймарданова Рухсора Закиржон қизи

*Қарши ДУ Мусиқа таълими
йўналиши 2 курс талабаси*

Қурбонова Моҳигул Шониёзовна

*Қарши ДУ, Мусиқий таълим
кафедраси ўқитувчиси*

Психолог олимларнинг фикрига кўра болалар фаолиятида ўйинларнинг муҳим аҳамиятга эга эканлиги ёки ўйинлар болалар психологиясини ўзгаришида, улардаги психологик жараёнларнинг ривожланишида ва умумий психологик фаолиятнинг энг олий даражага кўтарилишида алоҳида ўрин тутиши ҳақида кўпгина илмий фикрлар айтиб ўтилган.

Шу фикрларга мувофиқ айтиш мумкинки, болалардаги ижодий фаолиятнинг максимал ривожланишида турли ўйинлар муҳим аҳамият касб этади. Замондош психологлардан Б.Д.Элькониннинг фикрига қараганда ўйинларнинг ривожланиш тарихини баҳолаш дастлаб тарихий нуқтаи назардан К.Гроосга тегишлидир. У ўзининг тадқиқотларида жуда катта аниқ материалларга таяниб ўйинларнинг аҳамиятини ва биологик моҳиятини очиб берган. Унда ўзининг олиб борган ишлари ҳақида ўйинларнинг болалар психологиясини тушуниш ва ривожланишдаги аҳамиятини унганча ҳеч ким ўрганиб чиқмаганлиги ҳақида гапирган. Унинг назариялари чет эл психологиясида 30 йилдан кўпроқ ҳуқумронлик қилиб келди. Унинг назарияси тарафдорларига болалар психологияси бўйича Эд.Клаперид, Ст.Холь, Дж.Дюби, К.Бюллер, В.Тернларни киритиш мумкин. Улар ўйин назарияларига қўшимчалар, тузатишлар киритишган. Замонавий психологик педагогик фанларда К.Грооснинг ғояси асосан тарихий аҳамиятга эга бўлсада, болалар психологиясининг ривожланишида ҳам муҳим аҳамиятга эга эканлиги бошқа чет эллик олимлар (Дж.Брунер, Ж.Пиаже) ва ватандош олимларимиз томонидан эътироф этилади.

Ҳозирги вақтда мамлакатимиздаги психологик педагогик фанларда ўйинларнинг психологик аспекти кенг кўламда ўрганилмоқда, бу борада С.Т.Шатинскийни, П.П.Блонскийни ҳамда Д.Б.Эльконинни кўрсатиш мумкин. У инсон ҳаётида ўйинларнинг тутган ўрнини шундай таърифлайди: "Ўйинлар орқали нафақат интеллектуал қобилият ривожланади, янгидан шаклланади балки, боланинг атроф муҳитга нисбатан муносабати тубдан

Ўзгаради, бу борада бошқа фикрларга нисбатан бўлган муносабати ва дунёқарашини кординациялаш рўй беради”. У ўйинларни “ижтимоий муносабатлар арифметикаси “-деб тарифлайди ва бу ҳолатни у онтагинезни маълум этапларида юзага келишини қайд қилади. Бола томонидан катталар дунёсини тушунишдаги ҳал қилувчи психик функция деб тушунунтиради. Инсон умрининг турли даврлари ичида ўйин ички дунёқарашлар карамақаршиликларини енгиш ва янги фаолиятларни юзага келишида ҳал қилувчи роль ўйнайди. Ўйинга турли хил жараёнларнинг ўзига хос альтернатив соҳаларини ўз ичига оладиган ва ривожланиб борадиган ахлоқ модели сифатида қаралади. Ҳар қандай ўйинда ҳам шахснинг ўзига хос эркин дунёқарашлари, ижод импульслари ва нимани устун ёки нимани кейин кўйиш тушунчалари киритилган бўлади. Б.Г.Ананьев, Л.С.Выгодский, А.Л.Леонтьев, Д.Н. Узнадзе ва бошқа психологларнинг тадқиқотларида ўйиннинг социал психологик феномендаги роли ўрганилган. Чунончи, Б.Т.Ананьев таъкидлашича ўйин инсон фаолиятининг алоҳида кўриниши бўлиб, у ўзининг ривожланиш тарихига эга. Ўйин инсон ҳаёти даврларининг барчасини ўз ичига олади. Л.С.Выгодский ўйин боланинг онгли потенциалини реализация қилишда муҳим аҳамиятга эга эканлигига алоҳида эътибор беради. Унинг фикрига кўра, кўриб билиб бошидан кечирган хотираларни қайта кўриб чиқиш, уларни қайтадан шакллантириш ва келажакка доир масалаларни кўйишлар асосий вазифа сифатида қайд қилинади. Бу жараёнда одам ўзини ўзидан юқори даражада ва кундалик ахлоқидан юқори ҳолатда сезади. Унинг фикрича ўйин келажакдаги воқеа ходисаларни ривожлантирадиган “ойна” сифатида таърифланади. Инсон ўйин давомида ўзининг ўтмишидаги ривожланишини сакраб ўтади.

Л.А.Байкова ўйиннинг икки томонлама характерли эканлигини таъкидлайди.

Биринчидан, ўйин иштирокчилари ҳаракат кўрсаткичлари билан аниқ, баъзан эса ностандарт ҳаракатларни ижро этади.

Иккинчидан, ўйин жараёнида бажариладиган ҳатти ҳаракатлар шартли бўлиб, реал ситуациялардан четга чиқиш имкониятларини яратади. Ушбу ҳолат психологик таранглик ҳолатларини тарқатишда яхши ёрдам беради. Аниқ натижаларга алоҳида эътибор қиладиганлар учун ҳаётдаги турли туман муваффақиятсизликлар улардаги ривожланишни пасайтириб, секинлаштириб юборади. Ўйин эса кишини ҳаётий тажрибалар билан бойитиб, реал ҳаётда муваффақиятларга эришиш учун имкон яратади.

Педагог олим А.С.Газман ўйин инсон учун маънавий ва жисмоний қониқиш ҳосил қиладиган жараён деб тушунтиради. Унинг фикрича, ўйин бир вақтнинг ўзида 2 та катта ўлчамда юз беради. Яъни ҳозирги бор ҳолат ва келажакда амалга ошириладиган жараёнлар. Бир томондан бола учун у айни вақтда хушвақтлик берса, иккинчи томондан келажакдаги қандайдир ҳолатларни моделлаштиради. Бўлажак ишларнинг сифати, ҳолати ижодий ёндашув каби ҳолатларни юзага келишида ёрдам қилади. Шундай қилиб ўйин орқали бола борлиқни ўзгартириш имкониятига эга бўлади.

Ўйинларнинг моҳияти болаларда борлиқни қайта тиклаб, намоёиш қилиш қобилиятидир. Ўйин болада дунёга нисбатан ўзининг дунёни ўзгартувчанлик хоҳишини шакллантирадиган ҳолат бўлиб. бунда у ўз фаолиятининг эгаси сифатида гавдаланади. Ўйинда маълум бир эришилган натижа эмас, балки ўйин ҳатти ҳаракатлари билан организмдаги ички кечинмалар юзага келади. Ўйинлар маълум тарихий тараққиётига эга бўлиб, педагогик жараёнга чуқур кириб борган интеллектуал маънавий ривожланишни кўрсатадиган, акс эттирадиган ҳолатдир.

Хулоса қилиб айтганда, фольклёр ўйинларини ташкил қилиш ва режалаштириш болаларда фольклёрни тушуниш билан бирга халқ ҳаётини ўрганишга олиб келади .

Фойдаланилган адабиётлар:

- 1.Бойчечак. Болалар фольклори. Мехнат кўшиқлари (Тузувчи: О.Сафаров, К.Очилов) Т.: Адабиёт ва санъат, 1983.
- 2.Виноградов Г.С. Русский детский фольклор. Иркутск. 1990.
- 3.Галиев Ш. Ўзбек болалар ўйин фольклорининг таснифи ва поэтикаси фил.фан.ном....дис. Т.: 1998.
- 4.Галиев Ш.Ўзбек болалари ўйин фольклори. Т.: Фан, 1998. .
- 5.Ёкуббекова М.Ўзбек халқ кўшиқларида ўхшатишларнинг табиатига дойир // Ўзбек тили ва адабиёти. Т, 2000.- № 6.
- 6.Жаҳонгиров Ғ. Ўзбек болалар фольклори. Т.: Ўқитувчи, 1975.- 121
- 7.Василенко В. «Об изучении современного детского фольклора»/ современный русский фольклор. М.,1966.

ПРОБЛЕМЫ ОПРЕДЕЛЕНИЕ ТИПА И ХАРАКТЕРА ГОЛОСА УЧАЩИХСЯ

Азизов Ф.С.

*Преподаватель Каршинского
Государственного университета*

Сами Элбек

*Магистр Узбекского государственного
института искусств и культуры.*

Голос. Это слово имеет не одно значение, да и голоса бывают разные.

Звук голоса возникает так же, как и любой музыкальный звук, извлекаемый из духового инструмента. Воздух, которым мы дышим, выходит из легких через дыхательное горло в гортань. В гортани у человека находятся голосовые связки. Под давлением выдыхаемого воздуха они начинают колебаться и слышится звук.

В каждом музыкальном инструменте есть резонатор. У человека роль резонатора играют полость рта и носа (это называется головной резонатор), но кроме того и грудь (грудной резонатор).

Высота человеческого голоса зависит от величины голосовых связок-их длины и толщины. От особенностей их строения зависит и тембр-индивидуальная окраска звука, по которой мы различаем голоса знакомых нам людей.

Певческие голоса, бывают разные – высокие, низкие и средние.[3.39ст.]. Мужские голоса разделяются на тенор⁵⁸, баритон⁵⁹ и бас⁶⁰, женские-это сопрано⁶¹ и альт⁶²[2,357.32.33 ст.].

С названием «Школа пения для баритона и баса» в учебно-методическом пособии одного из старейшего педагога-вокалиста Игоря Петровича Брызгалова указывается следующие типы мужских голосов. Все мужские голоса (они, как известно, звучат октавой ниже женских) можно разделить на три группы – высокие, средние и низкие.

Высокие голоса.

Нижняя граница их диапазона – до малой октавы.

Тенор альтино– самый высокий мужской голос. По характеру нежный, прозрачный, легкий, но не очень сильный. Низкие звуки слабые, но зато свободно владеет крайними верхними звуками своего диапазона – *re2, mi2*. Несколько напоминает женский голос.

Тенор лирический – легкий, подвижный, имеет нежную, теплую и серебристую окраску. Сила голоса небольшая, нижние звуки слабые, но вверх идет свободно до звука *do2*.

Тенор лирико-драматический-средней между лирическим и драматическим тенорами, обладает достоинствами и того, и другого. Может исполнять партии широкого диапазона, но не способен достичь силы драматического тенора.

⁵⁸Тенор[ит. *tenore*, от лат. *tenere*-держать, направлять]-Высокий мужской голос, получивший свое название от того в период господства церковной вокальной музыки (до XVIIв.) и несколько позже в хоре главную мелодию («кантусфирмус»), служившую основой для др. голосов. Объем Тенора-от с до с2 (до малой октавы-до второй октавы), изредка выше; ноты пишутся в скрипичном ключе на октаву выше действительного звучания или (в партитуре) в теноровом ключе соответственно действительному звучанию. Тенор-альтино-особая разновидность тенора с диапазоном до е2 (ми второй октавы).

⁵⁹Баритон[от греч. *barytonos*-тяжелозвучный]-мужской голос среднего между басом и тенором регистра; употребительный объем-от А или В до g1 или as1 (ля или си-бемоль большой октавы-соль или ля бемоль первой октавы); ноты пишутся в басовом ключе.

⁶⁰Бас [ит.*basso*-низкий, нижний]-низкий мужской голос; объем-от F до f1 (фа большой октавы-фа первой октавы), с преобладанием и расширением у отдельных певцов нижней или верхней части этого объема; ноты пишутся в басовом ключе.

⁶¹Сопрано [от ит.*sopra*-наверху, выше]-высокий женский голос; объем-от с1 до с3 (до первой октавы-до третьей октавы), у *колоратурного* сопрано-выше; ноты пишутся в скрипичном ключе. В зависимости от оттенков тембра Сопрано подразделяются на *колоратурное, лирическое, драматическое*, а также смешанные категории – *лирико- колоратурное* или *лирико- драматическое* сопрано.[2.]32.33.]

⁶²Альт (*итал. alto, фр. hautecontre*; от лат. *altus* — *высокий*) — первоначально назывался *голос*, который был выше *тенора*, исполнявшего главную мелодию: *cantusformus*, иначе *фальцетто*. Позднее обозначает низкий голос у женщин и мальчиков.

Тенордраматический(героический) обладает густым, насыщенным тембром, большой силой звука. По тембру несколько напоминает лирический баритон. Малоподвижен, не всегда может брать *до2*.

Тенор характерный – это не тип голоса, а скорее сценическое амплуа, поэтому термин «характерный» вовсе не говорит о том, что эти голоса непременно обладает характерным тембром. Характерными становятся обычно тенора, которое по тем или иным причинам не могут исполнять сложные партии. Чаше всего – это отсутствие полноценных нижних, либо верхних звуков, либо и тех, и других при хорошо звучащей середине диапазона. Свои голосовые недостатки они компенсируют, как правило, прекрасным сценическим мастерством.

Средние голоса.

Нижняя граница их диапазона – *соль1*. (большой).

Лирический баритон имеет красивый «бархатный» тембр, хорошо подвижен, звучит мягко, лирично, нежно. Легко идет вверх до *соль1*, иногда *ля1*. Нижние звуки зачастую слабые. По характеру напоминает драматический тенор.

Лирико-драматический баритон – голос со светлым, ярким тембром. Занимает среднее положение между лирическим и драматическим баритонами и поэтому может с успехом исполнять как лирические, так драматические партии.

Драматический баритон обладает густым, «мужественным» тембром. Голос сильный, но менее подвижный, чем средние голоса. Наверху может брать *соль1*. Тембральная окраска нижних звуков приближается к верхним звукам высоких басов.

Низкие голоса.

Нижняя граница их диапазона – *фа*большой октавы.

Бас-баритон – имеет характерный басовый тембр, но довольно свободно может петь и в баритоновой тесситуре.

Высокий бас (лирический, кантанта[певучий]) близок драматическому баритону, но отличается от него более густым басовым тембром, мягкостью и отсутствием баритоновых «верхов» (может подняться только до *фа1*). Звучит светло и ярко. Особенно сильны и звучны низкие ноты.

Центральный бас обладает ярко выраженным басовым тембром. Звучит ровно на протяжении всего диапазона. Верхняя граница диапазона *фа1*.

Низкий бас (бас профундо) – густой голос с глубокими, мощными низкими звуками. Вверх может подняться до *ми1*.

Бас-октавист имеет ограниченное количества низких звуков. Внизу может брать *фа*.

Бас-буфф (характерный) – это так же, как и в случае с характерным тенорам, не тип голоса, а сценическое амплуа.

Часто ошибки при определении типа и характера голоса у начинающего певца происходят тогда, когда он неярко выраженный,

сомнительный. Поэтому лучше начинать работать над серединой и затем станет очевидно, в какую сторону легче развивается голос.

Следует иметь в виду, что любой драматический голос обязательно должен пройти «лирическую» школу, поскольку при преждевременной драматизации он, как правило, теряет свежесть, серебро и характерный тембр. Всегда начинайте заниматься, ориентируясь на лирический голос.

По словам автора И.П.Брызгалова, бывает, что голос чуть-чуть насыщен, и уже тенор начинает казаться баритоном, а баритон-басом. Обычно в таких случаях стремятся как можно дольше держать голос на середине диапазона. Помните, однако, что в этой тембровой насыщенности не последнюю роль играют грудные резонаторы, и если голос передержать на середине диапазона, то возникает опасность потерять (или не приобрести) весь диапазон.

Иногда драматический тенор принимают за лирический баритон. Один из определяющих признаков-различные диапазоны этих голосов. Но у драматического тенора из-за недостаточного или плохого владения дыханием, либо чрезмерно опущенной гортани верхние звуки могут появиться не сразу и тогда при пении на крикливость и открытость будет заметна со звуков *do1, re1*. У баритона же этот эффект возникает на звуках *си, do1ок*.

Путают также драматический баритон с басом, так как диапазоны этих голосов очень близки. Для правильного определения типа голоса решающее значение имеют: тембр, нижние и переходные звуки.

Бывает и так, увлечение до поступления в профессиональное учебное заведение эстрадной музыкой (пение в микрофон, подчас «не своим» голосом) зачастую не позволяют начинающему певцу в полной мере проявить свой вокальные и слуховые данные, а педагогу их определить. [1.69 ст.]

Таким образом, окончательный вывод о типе и характере голоса можно сделать только после того, как учащийся овладеет элементами дыхания и звукообразования, приемом прикрытия звука, будет приведена в свободное состояние гортань, нормально установлены органы артикуляции.

Следует понять, что единая методика не может быть догмой. Найти универсальные приемы для всех учеников невозможно, так же как невозможно всем педагогом работать одинаково. Необходимо исходить из общих для всех учащихся требований: развитие дыхания, подвижности и звучности голоса, его динамики и диапазона; формирование музыкального слуха, чувства ритма; выработка чистой интонации и ясной дикции; воспитание музыкальности, художественного вкуса, общей и музыкальной культуры, а также активности и самостоятельности в работе.

Литература:

1. Брызгалов И.П. Школа пения для баритона и баса. Учебно-методическое пособие. Т.: Издательство лит.и искусства, 1987. – 144 с.
2. Должанский А. Краткий музыкальный словарь. Издательство «Музыка» Москва 1966. – 517 с.

3. Михеева Л. Музыкальный словарь в рассказах. Москва 1986. – 176 с.
4. Нестьев И.В. Учитесь слушать музыку. Москва «Музыка» 1987. – 60 с.
5. Рузиев Ш. Хороведение: Учебно-методическое пособие. Т.:1987г.167 с.

ОММАВИЙ АХБОРОТ ВОСИТАЛАРИ ОРҚАЛИ ЎҚУВЧИЛАР ТАРБИЯСИДА ЮЗАГА КЕЛАДИГАН ПЕДАГОГИК МУАММОЛАР ВА УЛАРНИ БАРТАРАФ ЭТИШ ЙЎЛЛАРИ

Собирова Моҳинур Зафар қизи
*ҚаршиДУ Бошланғич таълим
йўналиши 3-курс талабаси*

Аннотация: ушбу мақолада оммавий ахборот воситалари орқали ўқувчилар тарбиясида юзага келадиган педагогик муаммолар ва уларни бартараф этиш йўллари баён этилган.

Калит сўзлар: ахборот, оммавий ахборот воситалари, телефон, мини маъруза.

Аннотация: В данной статье описаны педагогические проблемы, возникающие при воспитании школьников через средства массовой информации, и пути их преодоления.

Ключевые слова: информация, общественно информационная пресса, телефон, мини лекция.

Annotation: This article describes the pedagogical problems that arise when educating schoolchildren through the media, and ways to overcome them.

Key words: information, public information press, phone, mini lecture.

Оммавий ахборот воситалари бугунги кунда болалар ва ўқувчилар руҳияти, жисмоний ривожланиши ва тарбиясига салбий таъсир кўрсатувчи воситалардан биридир. Айниқса, бу борада телевидения ва уяли алоқа воситалари етакчилик қилмоқда. Афсуски, ушбу воситалар орқали намоёниш этилаётган турли фильм, ўйин ва мультфильмлар болаларни ўзига қаттиқ боғлаб олиб, уларда тобеликни келтириб чиқармоқда. Болаларушбу воситаларга шу даражада боғланганки, уларга худди ўзининг энг яқин “дўсти” сифатида қарамоқдалар.

Тўғри, телефон каби оммавий ахборот воситаларнинг имкониятлари ва аҳамияти бугунги кунда жуда катта, аммо болалар ва ўқувчилар учун салбий жиҳатлари талайгина. Улардаги ёрқинлик, ранг-баранглик, баланд ва шовқинли овозлар, ҳаракатларнинг ўта тезлиги кабилар болалар диққатини ўзига жалб этмоқда ҳамда болаларни реалликдан йироқлаштириб бормоқда. Улар кайфиятида барча ўзлари истаган нарса ва буюм, ўйинчоқларга тез ва осон эгаллик қилиш истаги, данкасалик, ишёқмаслик каби иллатлар кузатилади. Шу билан бирга, бундай ҳолатларда кичик ёшдаги болаларда уйқунинг бузилиши, иштаҳанинг пасайиши, асабийлик, инжиқлик агрессивлик кузатилади.

Болаларнинг телефонга тобе бўлиб қолиши уларда жисмоний ривожланишига ҳам салбий таъсир кўрсатади. Жумладан, уларнинг суяк-

мускул системасининг нотўғри ўсиши, умуртқа поғонасининг қийшайиши, рахитлик, кўз ва кулоқ пардаларининг зўриқиши, нутқнинг пасайиши, сочнинг тўкилиши каби жисмоний нуқсонлар пайдо бўлмоқда.

Ахборотларга тобелик болалардаги рухий ҳолатнинг бузилишига ҳам олиб келади. Яъни диққат, идрок, тасаввур, хотира, сезги кабиларнинг нормада ривожланиш жараёни бузилади. Натижада бундай болалар теварак-атроф, ҳаттоки ўз яқинларига нисбатан бефарқлик бўлиб қоладилар.

Ушбу муаммо бўйича ота-оналар билан қуйидаги тадбирларни амалга ошириш лозим:

1. Ота-оналарга болалар ривожланиши ҳақида педагогик, психологик, физиологик билимлар бериш;

2. Ота-оналарга ахборотларнинг салбий таъсири тўғрисида маълумотлар бериш;

3. Шифокор, психолог, тажрибали педагоглар билан давра суҳбатлари, учрашувлар ўтказиш.

4. Мактаб, оила, маҳалла ҳамкорлигини самарали йўлга қўйиш.

Ахборотларга берилувчанликни олдини олишда ота-оналарга қуйидаги мавзуларда мини маърузалар олиб бориш лозим:

№	Мини маъруза мавзуси	Вақти
1.	Болалар жисмоний ривожланишининг ўзига хос хусусиятлари	40 минут
2.	Болаларнинг психик ривожланишига ахборотларнинг салбий таъсири	40 минут
3.	Болалар кун тартибини тўғри ташкил этиш	40 минут
4.	Болалардаги ахборотларга тобеликни олдини олиш йўллари ва усуллари	40 минут
5.	Болалар билан ташкил этиладиган ўйин турлари	40 минут

Хулоса сифатида шуни таъкидлаш жоизки, болалардаги ахборотларга тобеликни олдини олишда мактаб ва оила, шунингдек, маҳалла бирдек масъул ҳисобланади. Зеро, ушбу муаммога ҳар томонлама эътибор қаратилмас экан, уни бартараф этиш анча мушкул ҳолат ҳисобланади.

Фойдаланилган адабиётлар рўйхати:

1. Акрамова Ф.А., Исраилова Н.А., Ҳурвалиева Т.Л. Ижтимоий-психологик тренинг ва машқлар тўплами. -Т.:Иқтисодиёт, 2014, 80 б.

2. Умаров Б. “Болалар тарбияси бузилиши ва унинг олдини олиш юзасидан ота-оналарга маслаҳатлар”. /Услубий қўлланма/. – Тошкент, 2012. – 76 б.

ШАРҚ АЛЛОМАЛАРИ МУСИҚА ҲАҚИДА

Jo'rayev Sirojiddin

Qarshi DU Musiqa ta'limi yo'nalishi talabasi

Шарқ алломалари, шайхулмашойихлар мусиқа санъатига юқори баҳо бериб, унинг инсон руҳига маънавий қувват бўлиб хизмат қилишини таъкидлаганлар. Хусусан, Ҳазрат Абу Бакр Бухорий-Калободий мусиқа товушлари – нағмаларини таърифлаб, уларни “жон қуввати ва руҳ озиғи турур”. Агар жон нағмадан қувват топса, ўз мақоми сари ишроф айлайди, ул мақом ила машғул бўларди деб ёзади.

Мусиқа инсонга маънавий озуқа бўлиши билан бирга уни тарбиялашда ҳам аҳамиятли. Чунки, руҳи тетик ва баркамол киши ўзида яхши инсоний фазилатларни мужассам эта олади.

Ватандошимиз Абу Наср Форобийнинг бу хусусидаги фикри ҳам эътиборлидир: “Мусиқа илми шу маънода фойдалики, у ўз мувозанатини йўқотган одамлар хулқини тартибга келтиради, мукамалликка етмаган хулқни мукамал қилади ва мувозанатда бўлган одамлар хулқининг мувозанатини сақлаб туради. Бу илм тананинг саломатлиги учун ҳам фойдалидир. Чунки тана касал бўлса, руҳ сўлади тана тўсиққа учраса, руҳ ҳам тўсиққа учрайди. Шунинг учун овозларнинг таъсири билан руҳни соғайтириш ёрдамида тана соғайтирилади”.

Аллома Абу Али ибн Сино мусиқанинг катта тарбиявий аҳамияти ҳақида айтган қуйидаги сўзлари ҳам чуқур маънога эга: “Боланинг мижозини кучайтирмақ учун унга икки нарсани қўлламоқ керак. Бири болани аста-секин тебратиш, иккинчиси эса, уни ухлатиш учун айтиш одат бўлиб қолган мусиқа ва аллалашдир. Шу иккисини қабул қилиш миқдорига қараб боланинг танаси билан бадантарбияга ва руҳи билан мусиқага бўлган истеъдоди ҳосил қилинади.”

Шарқ мутафаккирлари мусиқани пок ва гўзал муҳаббат туйғуларини ифодаловчи ажойиб хусусиятлари ҳақида ҳам ҳикматли сўзларни бизга маънавий мерос қолдирганлар.

Бу ўринда ҳазрат Алишер Навоийнинг сўзлари бағоят таъсирлидир:

“Оташин юзлук муғаннийки, хулқидин мулойим суруд чиқорғай,
Ҳол аҳлининг куйган бағридин дуд чиқорғай”.

Яъни овози чиройли хонанданинг ёқимли ашуласи муҳаббат аҳлининг қалбини ёндиради куйдиради.

Улуғ мутафаккир, қомусий олим фанлар ривожига қўшган хиссаси учун “Ал-Муаллим ас-соний” (“иккинчи муаллим”), “Шарқ арастуси” номларига сазовор бўлган, Сирдарё соҳилидаги Фароб (Ўтрор) шаҳрида туғилган бобомиз мусиқа илмининг пири Абу Наср Муҳаммад ибн Муҳаммад ибн узлуғ Тархон Форобийнинг энг яхши кўрган созларидан бири ғижжак чолғуси бўлган, ва у киши ут ҳамда най чолғусини чалишни билганлар.

Тарихий манбаларда Форобий бобомиз 70 дан ортиқ тилни билганликлари ва умри давомида 160 дан ортиқ асар ёзганлиги кўрсатилган. Шу асарлардан мусиқага оидлари “Мусиқа ҳақида катта китоб”, ва “Танбури Хуросоний” асарларидир.

Форобий бобомиз мусиқа илмини иккига бўлганлар:

1. Назарий мусиқа илми
2. Амалий мусиқа илми.

Биз севиб тинглайдиган мумтоз куйлар жуда кўп. Уларга “Ҳожиниёз”, “Чўли Ироқ”, “Мирзадавлат”, “Муножот”, “Савти муножот”, “Илғор”, “Роҳат”, “Ражабий”, “Алиқамбар”, “Қўшчинор”, “Наврўзи ажам” каби куйларни мисол қилиш мумкин. Шулардан болаларга мўлжаллангани “Дилхирож”, “Жонон”, “Лазги” каби куйлардир.

Ўзбек халқ чолғулари оркестрининг мизробли чолғулар гуруҳи энг катта гуруҳ ҳисобланади. Унга прима рубоблари, кашқар рубоблари, афғон рубоблари, дуторлар, дутор-баслар, дутор контрабаслар киради.

Халқимиз орасида мумтоз куйлар яратган кўплаб машхурлар етишиб чиққан. Уста Олим Комилов, Юнус Ражабий, Тўхтасин Жалилов, Саиджон Калонов, Ғанижон Тошматов, Фахриддин Содиқов, Муҳаммаджон Мирзаев, Турғун Алиматов, Аҳмаджон Одилов, Абдуҳошим Исмоилов, Ўлмас Расулов ва бошқалар.

Замонавий ўзбек мусиқаси орасида композиторлик ижоди жуда кенг ривожланди ва қисқа даврда қатор композиторлар элга танилдилар. Улар орасида Мухтор Ашрафий, Толибжон Содиқов, Собир Бобоев, Сулаймон Юдаков, Мутал Бурхонов, Рустам Абдуллаев, Мустафо Вафоев, Сайфи Жалил, Аваз Мансуровлар шунингдек, эстрада ва болалар кўшиқларида замонавий талабларга мос ижод қилаётган Шермат Ёрматов, Надим Норхўжаев, Алишер Расулов, Алишер Икромов, Дилором Омонуллаева, Муҳаммад Отажоновларни санаб ўтиш мумкин.

Чет эл композиторларидан Австриялик композитор Волфганг Амадей Мотсарт, немис бастакори Людвиг Ван Бетховен, рус бастакори Пётр Илич Чайковский, Озарбайжон бастакори Узеир Ҳожибеков, Поляк композитори Фридерик Шопенлар.

Ривоят қилишларича дунё яралишидан олдин сўз яратилган экан. Одам яратилгандан кейин инсон танасига руҳ куй орқали сингдирилган экан. Шундан буён инсонлар ўзининг шодлигу қайғуларини куйга солиб кўшиқ қилиб айтиб юришади.

Ўзбекистонда санъат ва мусиқий таълимни юксак ривож топтириш мақсадида 2018 йил сентябр, октябр ойларида Шаҳрисабз шаҳрида ўтказилган мақом фестивали, жорий йилнинг 6- апрел куни Сурхондарё вилоятида ўтказилган бахшичилик фестивалининг халқаро миқёсда ўтказилиши ва Термез шаҳрида бахшичилик мактаби очилиши, бундан ташқари 2019 йил 19-март куни Ўзбекистон Республикаси Президенти Шавкат Мирзиёев раислигида ёшлар масаласига бағишланган видеоселектрда Давлатимиз раҳбари ижтимоий маънавий-маърифий

соҳалардаги ишларни янги тизим асосида йўлга қўйиш бўйича 5 та муҳим ташаббусни илгари сурган эди.

Биринчи ташаббус – ёшларнинг мусиқа, рассомлик, адабиёт, театр ва санъатнинг бошқа турларига қизиқишларини оширишга, истеъдодини юзага чиқаришга хизмат қилади.

Муҳтарам Юртбошимиз шу йилнинг 2-май куни Сурхондарё вилоятига қилган ташрифлари чоғида вилоят фаоллари билан бўлган йиғилишда бахшичилик санъатига алоҳида тўхталиб, дўмбирада – ифтихор, ғурур, ватанга бўлган муҳаббат жаранглайди. Ҳар бир хонадонда 1 та дўмбира 1 та қорабайир от бўлиши керак дедилар.

YOSH AVLOD TARBIYASIDA MUSIQA SAN'ATINING O'RNI

Qayumov Javohirxo`ja Sodiqxo`ja o`g`li
Toshkent viloyati Chirchiq DPI o`qituvchisi
Normatova Nigina Saparali qizi
Chirchiq DPI, Musiqa ta'limi 2-kurs talabasi

Musiqa mohiyatiga ko'ra inson omilini tadqiq qilish va dunyoni badiiy o'zlashtirishning muhim usullaridan hisoblanib, inson ruhiy, axloqiy kamoloti va ma'naviyatining shakllanishida, yoshlarning ma'naviy tarbiyasida yetakchi omillardan biridir.

“Musiqa inson his-tuyg'ularini, orzu-umidlarini, hohish-istaklarini o'ziga xos badiiy tilda ifoda etadi va kishining his-tuyg'ulariga faol ta'sir etadi. Musiqa ham fan, ham san'atdir”⁶³

Inson kamolotida muhim o'rin tutuvchi ma'naviy va axloqiy poklik, iymon, insof, diyonat, or-nomus, mehr-oqibat, keksalarga hurmat singari insoniy fazilatlar oila, maktabgacha ta'lim, umumiy o'rta, o'rta maxsus, kasb-hunar hamda oliy ta'lim tizimida amalga oshirilayotgan ta'lim-tarbiya mazmuni, g'oyaviy yo'nalishida shakllanadi.

Insonning doimiy yo'ldoshi bo'lgan musiqa har doim rivojlanib turuvchi jonli san'at hisoblanadi. Insonning ichki kechinmalarini aks ettirishga qodir bo'lgan musiqa san'ati estetik tarbiyaning muhim omilidir. Shu bois oila, bog'cha, maktabda musiqa mashg'ulotlarini maqsadga muvofiq tarzda uyushtirish yosh avlodning ichki dunyosini boyitish va san'atni to'g'ri tushunishdagi samarali yo'ldir.

Binobarin, o'sib kelayotgan yosh avlodning zamon talablariga mos, barkamol inson bo'lib shakllanishlari uchun ijtimoiy tarbiyaning muhim tarkibiy qismlari - aqliy, ma'naviy-axloqiy, jismoniy, mehnat, estetik, huquqiy, ekologik, iqtisodiy tarbiyalar bilan qatorda musiqiy tarbiyani tashkil etishga ham yangicha nuqtai nazardan yondashish, ularning samarali yo'llarini ishlab chiqish alohida dolzarblik kasb etadi. Bu esa ta'lim-tarbiyadagi eng muhim vazifalardan biridir.

⁶³Асафьев Б. В. Музыкальная форма как процесс. Л.: Госуд. муз. изд., 1971 г., -24стр

Nazarimizda, musiqiy tarbiyani avvalo, oilada tashkil etish maqsadga muvofiqdir. Chunki bola shaxsini shakllantirishda va rivojlantirishda oiladagi muhitning ta'siri juda katta bo'lib, boladagi eng muhim individual xususiyatlar oiladagi mavjud ijtimoiy psixologik muhit ta'sirida shakllanadi. Bunda ota-ona, oila a'zolari o'rtasidagi o'zaro munosabat, san'at, madaniyatga bo'lgan munosabatlarni ham qayd etish joiz.

Ma'lumki, yaxshi oilaviy muhitda tarbiyalangan bolaning hayot haqidagi, turli voqea-hodisalar, urf-odatlar, san'at, madaniyatga oid taassurotlari ko'pincha ijobiy tarzda kechadi. Oiladagi birgalikda televizor ko'rish, konsert tomosha qilish, teatr tomosha qilish va o'z taassurotlarini o'rtoqlashish kabi muloqotlar bolalar dunyoqarashini o'stirib, hayotiy voqea-hodisalarni aks ettiruvchi badiiy adabiyot, san'at musiqani mohiyatini tushinishga, badiiy va g'oyaviy idrok etishga olib keladi.

Bundan ko'rinadiki, oilada tashkil etiladigan mashg'ulotlar bolaning shaxs sifatida shakllanishiga hissa qo'shish bilan birga kelgusida jamiyat mustahkamligini ta'minlashga, ya'ni jamiyatning keng dunyoqarashga ega, ongli a'zosini tarbiyalashga xizmat qiladi.

Bu jarayonda avvalo, hamkorlikni maqsadli yo'lga qo'yish, samarali ish shakl va usullaridan foydalanish o'quvchilarni madaniyat va san'atning muayyan sohalariga izchil bog'lanib qolishlari, kelajakda yetuk xonanda, sozanda, bastakor-kompozitor bo'lib yetishishlariga zamin yaratadi. Buning uchun avvalo:

-musiqa o'qituvchilari har bir o'quvchining oilasi bilan yaqindan tanishishi, doimiy aloqani yo'lga qo'yishi;

-o'quvchilarni musiqa san'atining muayyan turlariga qiziqishi, qobiliyatiga qarab, ularni ota-onalarini bu haqda xabardor qilish, maktabda va oilada mustaqil qo'shimcha shug'ullanishlari uchun shart-sharoit yaratishi;

-musiqa darslariga, to'garaklar, ijodiy markazlarga qatnashishlarini ota-onasi tomonidan ham nazorat qilib borilishiga e'tibor qaratish;

-o'quvchilar ishtirok etadigan turli madaniy-ommaviy tadbirlar, ko'rik-tanlovlar, konsertlarga ularni ota-onalarini taklif qilish;

-ota-onalar uchun maxsus ma'ruza konsertlar, madaniyat, san'at vakillari bilan uchrashuvlar tashkil etish;

-o'quvchilarga individual topshiriqlar berish, mustaqil shug'ullanishlari va topshiriqlarni bajarilishi yuzasidan ota-onalar fikrlarini so'rab turish kerak bo'ladi.

Fikrimizcha, bunday hamkorlik bo'yicha tashkil etiladigan ishlar o'quvchilarni musiqa san'atiga bo'lgan qiziqishlarini, ularning musiqa bo'yicha individual qobiliyat va iqtidorlarini o'stirishga, iste'dod kurtaklarini keng ochishga, asosiysi, komil inson bo'lib shakllanishida katta o'rin tutadi.

Ayniqsa, insoniyat shiddatkor taraqqiyot asrida yashayotgan bugungi globallashuv davrida yoshlarni «ommaviy madaniyat»ning salbiy ta'siridan himoyalashda, yoshlarda mafkuraviy immunitetni shakllantirishda, inson ma'naviy kamolotini yuksaltirishda musiqa tarbiyasining hayotimizdagi o'rni va qadr-qimmatini benihoya ortib bormoqda.

Musiqi pedagogikasida o'quvchilarning musiqiy madaniyatining shakllantirishda qiziqish muammosi eng muhim muammo hisoblanadi. Birinchi sinfdan boshlab o'quvchilarni musiqaga qiziqtirib borish uchun o'qituvchi bolalarni sevishi, darsga yaxshi tayyorgarlik ko'rishi, musiqi o'qitishning barcha metod va tamoyillaridan to'g'ri foydalana olishi, so'z mahoratiga usta bo'lishi, bolalarga xos bo'lgan qo'shiqlarni chiroyli, mayin, bolalar ovozigina moslab yoqimli ijro etib ko'ylar mazmunini ochib berishi zarur.

O'quvchilarning musiqaga qiziqishini tarbiyalashda o'qituvchi birinchi darslardan o'quvchilarning xayotiy tajribalariga asoslangan holda har bir musiqi asari zahirida ma'lum his tuyg'u va fikrlar aks ettirilishini tushuntirishi, musiqi asari o'z o'zidan paydo bo'lmasligi uni kimdir katta ijodiy mehnat qilib yaratishi haqida suhbatlar o'tkazilishi kerak.

Hozirgi davrda ommaviy axborot vositalarining tezkor rivojlanishi televedeniye, radio, gramyozuvlari va magnit tasmlari oqimi oldingi qo'lami bilan mutlaqo taqqoslab bo'lmaydigan tovushlar dunyosini yaratmoqda.

Keyingi yillarda estrada musiqasi bolalarimiz hayotiga tobora chuqurroq kirib kelmoqda. Estrada musiqasining ommabopligi va tinglovchilarning yoshidan qat'iy nazar oson idrok etilishi uning tez ommalushuviga sabab bo'ldi. Bu hol ma'lum darajada o'quvchilarning musiqaga qiziqishini rivojlantirmoqda. Biroq bu holatlarning salbiy tomonlarini ham unutmaslik kerak. Chunki uyda tinglanadigan musiqalarning mazmuni bolalarning yoshlik xususiyatlariga mosligi ancha kam nazorat qilanadi. Shuning uchun oilada ham bolalarga badiiy jihatdan qimmatli, yoshlik xususiyatlariga mos, yuqori saviyadagi asarlarni tinglash orqali musiqaga qiziqishini tarbiyalashga etiborni qaratmog'i lozim.

Bu sohada oilada ota-onalarning yangi va murakkab bu vazifani bajarishi ma'lum darajada musiqiy pedagogik tayyorgarlikni talab etadi. Maktablardagi musiqiy pedagogik kadrlar bilan oilalarning hamkorligi ota-onalarga musiqaviy-pedagogik bilimlar berishga katta yordam beradi. Bundan tashqari ota-onalar bilan yakka tartibda bolalar musiqasi haqida suhbatlar o'tkazish, o'quvchilar ishtirokida tayyorlangan barcha musiqiy tadbirlar va konsert dasturlariga ota-onalarni taklif etish, oilada bolalarni musiqaga qiziqishini tarbiyalashga zamin tayyorlaydi.

Shundan kelib chiqqan holda aytadigan bo'lsak, musiqiy tarbiyani oilaviy hamkorlikda tashkil etish maqsadga muvofiqdir. Bolalarga musiqi tarbiyasi berishning asosiy vazifalaridan biri musiqaga havas o'yg'otish, qiziqish va muxabbatini oshirish, musiqaning hayotiy mazmunini tushunishni shakllantirishdan iboratdir. Qiziqish bilan orttirilgan bilimlar ancha chuqur bo'lib musiqi bilan shug'ullanish istagining o'yg'onishiga sabab bo'ladi. O'quvchilarda musiqi bilan shug'ullanish istagining mavjudligi esa musiqi tarbiyasining, shuning bilan birga iqtidorli, ijodkor shaxsni shakllantirishning garovidir.

Musiqi san'ati azaldan go'zal va betakror ta'sir kuchi bilan insonlarni birlashtirishga, millatlar va elatlar o'rtasida do'stlik va hamjihatlikni targ'ib etishga xizmat qilib keladi. Shu bois, kishilar yaxshi kunlarini, xursandchilik damlarini, albatta, musiqi jo'rligida o'tkazadi.

Dunyoda shunday musiqa borki, elat, millat degan tushunchalardan qat'i nazar, har qanday ko'ngilni o'ziga rom eta oladi, binobarin, o'ziga xos jihatlari bilan inson kamolotini yuksaltirishga xizmat qiladi. «Musika sadolari qaysi xalq yoki millat vakili tomonidan ijro etilmasin, eng ezgu, yuksak va nozik insoniy kechinmalarni ifoda etadi».⁶⁴

Ta'kidlash o'rinliki, yurtimizda nafaqat milliy musiqa ijrochiligi, balki jahon musiqa san'atining ko'plab yo'nalishlarini chuqur o'rganish, o'zlashtirish borasida katta yutuqlarga erishilmoqda. San'atkorlarimiz, ayniqsa, yosh ijrochilarimizning nufuzli xalqaro tanlov va festivallarda sovrinli o'rinlarni qo'lga kiritayotgani barchamizga g'urur baxsh etadi.

Bundan shunday xulosa qilish mumkinki, musiqa yosh avlod qalbida milliy ruhni kamol toptirish, ma'naviy va axloqiy madaniyatni, musiqiy dunyoqarash, musiqiy didni shakllantirish, milliy g'urur va vatanparvarlik, mustaqillik va tashabbuskorlikni tarbiyalashda muhim ahamiyatga egadir.

Foydalanilgan adabiyotlar:

1. Асафьев Б.В. Музыкальная форма как процесс. Л., 1971.- стр 372
2. Karimov I.A. Yuksak ma'naviyat – yengilmas kuch. T., 2008.- 176 bet.
3. Soipova D. Musika o'qitish nazariyasi va metodikasi. Toshkent. 2009.- 225 bet

MUSIQIY-NAZARIY BILIMLARNI O'ZLASHTIRISH JARAYONIDA O'QUVCHI SHAXSINI SHAKLLANTIRISH

Sadinova Aziza Nizom qizi

Qarshi davlat universiteti

Musika ta'limi yo'nalishi talabasi

Annotatsiya: Bo'lajak musiqachi shaxsining ijodiy fazilatlarini rivojlantirish uning musiqa maktabida, oliy o'quv yurtida o'qish jarayonida mustaqil ijodiy faoliyatini tashkil etishni taqozo etadi. Shu munosabat bilan musiqachi shaxsining samarali rivojlanishini ta'minlaydigan o'quv va ijodiy faoliyat jarayonida o'qituvchi va talabning o'zaro hamkorligini tashkil etish masalalari alohida dolzarbdir.

Oliy musiqa ta'limi mazmunida, ixtisoslik o'quv predmetlarining vazifasi tanlangan kasb va ixtisosliklar bo'yicha zarur va yetarli darajadagi bilim, xatti-harakat usullari (ko'nikma va malakalar) va shaxsiy fazilatlarini shakllantirish masalalari nazarda tutiladi. Mashg'ulotlarni tashkil etish va o'tkazish, talabalarning mustaqil ishlarini hamda o'quv predmeti bo'yicha to'garak ishlarini tashkil etish va me'yorlash, tahsil oluvchilarning faol o'quv-bilish faoliyatlarini ta'minlash yo'llarini aniqlash, ta'lim-tarbiya metodlarini tanlab amalga joriy etish, o'zlashtirilganlik darajasini aniqlab, baholash kabi masalalarda metodika o'quv

⁶⁴Karimov I.A. Yuksak ma'naviyat – yengilmas kuch. Toshkent: Ma'naviyat, 2008, 140-bet.

predmeti mansub bo'lgan fanga nisbatan ko'proq didaktika va pedagogik psixologiyaga tayanadi.

O'qitishdagi mavjud vaziyat o'quvchilarning shaxsiyatini rivojlantirishga yordam beradigan yangi yondashuvlarni qo'llashda katta erkinlik beradi. Shu munosabat bilan musiqachi shaxsini shakllantirishda kasbiy tayyorgarlik jarayonida muloqot imkoniyatlaridan foydalanish alohida ahamiyatga ega.

Har qanday jamiyatda o'qituvchi va o'quvchilar o'rtasidagi aloqa masalalari uning rivojlanishining barcha bosqichlarida muhim bo'lib, o'tish davrida alohida ahamiyatga ega bo'lib kelmoqda: tuzilmalarni o'zgartirish, yangi madaniyatni o'zlashtirish, urushlar, ofatlar va boshqalar. Bizning vaqtimiz nafaqat qadriyatlarining o'zgarishi bilan ajralib turadi, bu bizni ko'pincha keksa avlodga noma'lum bo'lgan yangi aloqa usullarini izlashga majbur qiladi. Yangi ming yillikning xususiyatlari ilm-fan, san'at va kundalik hayotning barcha sohalariga chuqur kirib bormoqda. O'qituvchilar nafaqat jamiyatimizda sodir bo'layotgan barcha hodisalarni boshdan kechirishlari, balki jamiyatning eng nozik bo'g'ini bo'lmish o'smir va yigitlarni to'laqonli hayotga tayyorlashlari kerak. Shu munosabat bilan musiqa o'qituvchisi o'ziga xos imkoniyatlarga ega bo'lishi kerak, bu unga ta'lim va tarbiyaning eng qiyin vazifasini bajarishda yordam beradi.

Mutaxassislik bo'yicha o'qituvchi bilan muloqot, o'qituvchi va talabaning o'zaro munosabati musiqachi shaxsini shakllantirish va rivojlantirishda muhim ahamiyatga ega. O'qituvchi va talaba o'rtasidagi muloqot jarayoniga nisbatan ta'limni insonparvarlashtirish avtoritarizmni butunlay chiqarib tashlashni, muloqotni, hamkorlikni rivojlantirishninzarda tutadi. Muloqotning asosiy yo'nalishi bo'lgan bo'lajak musiqachi-ijrochi shaxsining rivojlanishi, ijodiy individualligi o'qituvchidan o'quvchining ichki dunyosiga kirib borishni, uning hayoti va ruhiy holatini o'zinkidek his qilishni talab qiladi.

Musiqa ta'limi jarayonida asosiy aloqa vositasi bo'lgan musiqaning hissiy ta'siri bilan muloqotning tarbiyaviy, rivojlantiruvchi imkoniyatlari kuchayadi. Aynan musiqiy-pedagogik faoliyat jarayonida muloqotning hissiy tabiati ijodiy ishtiyoq muhitini yaratadi, muloqot qiluvchilarning fikr va his-tuyg'ularini boshqaradi, harakatlarini birlashtiradi va ularning rivojlanishiga hissa qo'shadi. Shu munosabat bilan musiqachi shaxsining samarali rivojlanishini ta'minlaydigan o'quv va ijodiy faoliyat jarayonida o'qituvchi va talabaning o'zaro hamkorligini tashkil etish masalalari alohida dolzarbdir. Biroq musiqa ta'limi amaliyotida musiqiy ijrochilik ko'nikma va malakalarini shakllantirishga ustuvor ahamiyat qaratilayotganda o'qituvchi va o'quvchi o'rtasidagi muloqot, o'zaro aloqa imkoniyatlari yetarli darajada hisobga olinmaydi. Milliy cholg'u maktabi rivojlanishining barcha bosqichlarida musiqachi shaxsini shakllantirish muammosi dolzarb bo'lgan. Musiqa pedagogikasi bo'yicha ko'plab asarlarda o'qituvchi o'z shogirdi nafaqat o'yin texnikasini takomillashtirishga, balki ijtimoiy missiyasi bo'lgan professional musiqachiga xos bo'lgan barcha vazifalarga e'tibor qaratishi uchun nima qilishi kerakligi haqida fikrlarni topish mumkin: qadriyatlarini saqlash, tarqatish va yaratish, musiqiy madaniyat, shaxsni axloqiy-estetik, ma'naviy yuksaltirish.

Musiqachining yuksak kasbiy maqsad va vazifalari uning umumiy va kasbiy madaniyatining yuksak saviyasini, ijodiy, ma'naviy-axloqiy fazilatlarini taqozo etadi. Bo'lajak musiqachi shaxsining ijodiy fazilatlarini rivojlantirish uning musiqa maktabida, oliy o'quv yurtida o'qish jarayonida mustaqil ijodiy faoliyatini tashkil etishni taqozo etadi; kommunikativ qobiliyatlarni shakllantirish, o'quvchilarning nutq qobiliyatlarini rivojlantirish ushbu qobiliyat va ko'nikmalarni talab qiladigan faoliyatni maxsus tashkil etishni taqozo etadi va hokazo. Shaxsni shakllantirish, uning bilim, ko'nikma va sifatlarini shakllantirishga bunday yondashuv pedagogik amaliyotda keng qo'llaniladi va faol yondashuv sifatida tanilgan.

Biroq, ko'p yillar davomida nafaqat texnik jihatdan jihozlangan musiqachini emas, balki birinchi navbatda shaxsni tarbiyalash muammosi orqa fonda qolgandek tuyuldi. Bugungi kunda talaba shaxsini barcha imkoniyatlarini yuzaga chiqarish uchun albatta ta'lim shaxsga yo'naltirilgan xarakterda bo'lishi talab etiladi. Buning uchun ta'limni tashkil etish jarayonida talabanning qobiliyatlari, extiyojlari va o'ziga xos jihatlarini xisobga olish lozim. Ana shu elementlar hisobga olingan taqdirda o'z-o'zidan tabaqalashtirilgan, rivojlantiruvchi, o'qishga bo'lgan motivlarni kuchaytiruvchi "subyekt-subyekt" konsepsiyasiga asoslangan ta'lim tizimi kelib chiqadi.

An'anaviy ta'lim tizimida chuqur o'rnashib qolgan pedagogik paradigmalardan biri bu subyekt-obyekt munosabatlaridir. Bu yondashuv nemis pedagogi I.F.Gerbard tomonidan (1776-1841yillar) kiritilgan. Bunday yondashuvda pedagog subyekt rolini bajaradi va qanday o'qitish, qanday talabalarni ishlab chiqish, talabalar jamoasini qay yo'nalishda rivojlantirishni faqat o'z yondashuvi asosida hal etadi.

Hozirgi vaqtda psixologik-pedagogik izlanishlar, o'qitishga talabaga yo'naltirilgan yondashuv bilan bog'liq holda kasbiy tayyorgarlik jarayonida bo'lajak mutaxassis, jumladan, musiqachi shaxsini shakllantirish masalalarini ilmiy asoslangan holda hal etish imkoniyati mavjud.

Foydalanilgan adabiyotlar ro'yxati:

1. Azizxodjayeva N.N Pedagogik texnologiyalar va pedagogik mahorat.-T.: Moliya. 2003.-192b
2. Фapбepмeн Б.Л. Илг'or pedagogik texnologiyalar .-T.: Fan 2010.
3. Karimova D.A. Musiqiy pedagogik mahorat asoslari.-T.: Iqtisod moliya. 2008y.
<http://dshi6.kursk.muzkult.ru>
<https://nauka-pedagogika>.

РИВОЖЛАНИШИДА МУАММОСИ БЎЛГАН БОЛАЛАРНИ МУСИҚИЙ ТАРБИЯСИ ВА КОРРЕКЦИОН РИТМИКА

Умарова Айман Илёс қизи

Тошкент вилояти Чирчиқ
давлат педагогика институти

Муסיқа таълими кафедраси ўқитувчиси

Таянч сўзлар: коррекция, ритм, коррекцион ритмика, логоритмика, пластика, муסיқий-ҳаракатли машқлар, муסיқий уқув, кинезитерапия.

Аннотация: мақола имконияти чекланган болалар билан коррекцион ишларни олиб боришда ритмика фанининг самарадорлиги ва коррекцион ритмикани фан сифатида шаклланиш асослари ҳақида.

Ключевые слова: коррекция, ритм, коррекционная ритмика, логаритмика, пластика, музыкально-двигательные упражнения, музыкальный слух, кинезитерапия.

Аннотация: В статье речь идет о проведении коррекционной работы с детьми с ограниченными возможностями здоровья и основах формирования коррекционной ритмики, как науки.

Key words: correction, rhythm, rhythm correction, logarithmics, plasticity, music-movement, musical reading, kinesiotherapy.

Annotation: The article deals with the effectiveness of correctional rhythms as a science, as well as the conduct of correctional work with children with disabilities and the basics of the formation of this science.

Жаҳонда соғлигида нуқсонли бўлган болаларни ривожлантириш, коррекциялаш ва даволаш воситаси сифатида муסיқа ҳаракатлардан амалий фойдаланиш XX-аср бошлари маиший дефектологиянинг шаклланиш даврида бошланган. Бу даврда швейцариялик ўқитувчи, муסיқачи Жак Далькрозтомонидан ишлаб чиқилган муסיқий-ритмик йўналиш муסיқа таълими тизимига кенг жорий этилган эди. Ритмиканинг шаклланишининг ритм, муסיқа ва ҳаракатнинг уйғунлиги билан белгиланади. "Ритм ёрдамида ритмни тарбиялаш" ғояси махсус ишлаб чиқилган машқларни қўллаш ёрдамида мактабгача ёш болалардан бошлаб катталарда муסיқий уқув (слух), хотира, диққат, ритм, ҳаракатларнинг пластик ифодалилигини ривожлантириш орқали амалга оширилди. Шу билан бирга Ж. Далькроз муסיқани муסיқий ва ритмик ривожланишининг ўзаги деб ҳисоблаб, ритмда муסיқа тана шакллари эгаллашини ва танамизни ўзгартиришини назарда тутди. [2] Россияда Ж. Далькрознинг ритмик таълим тизимини жорий этган Н.А. Александрова ритмиканинг қўлланиш кўламини кенгайтди; у ритмни рассом, ҳайкалтарош, муסיқачи, дирижёр, мимеист, раққоса ва актёрнинг йўллари ажраладиган умумий нуқта эканлигини таъкидлади. Мутахассисликларга бўлиниш инсон фаолиятининг турли соҳаларида ритмикани қўлланиши, шу жумладан бутун йўналишни - терапевтик ритмикани ажралиб чиқиши учун қаратилган биринчи қадам эди. Шу билан бирга, Н.А. Александрова болаларда ҳам, катталарда ҳам бузилишининг ёши ва табиатига қараб ритмларни дифференциал қўллаш муҳимлигини таъкидлади. Ритмика нормал ривожланаётган болалар билан ишлашда қўлланилади ва муסיқий-педагогик функцияларни бажара олади, унинг

ривожланишида нуксонлари (нутқ, эшитиш, кўриш, руҳий ривожланишда ортда қолиш, аклий заифлик) бўлган болалар билан ишлашда фойдаланишкоррекция вазифаларни ҳам белгилайди.[3]

Ўша вақтдан бери ритмика турли шаклдаги бузилишлари бўлган болалар билан ишлашда фаол қўлланила бошланди: марказий асаб тизимининг бузилиши бўлганлар (Н.А. Власова, В.А. Гиляровский); кар ва заиф эшитувчилар (Н.А.Рау, Е.Ф.Рау, З.Е.Пунина, Л.Я.Брозело, И.Н.Мусатов, А.М.Қиштимова, Н.П.Збруева); афазияси борлар (Ю.А. Флоренская, В.А. Гринер); дудуқлар (В.А.Гринер, Н.С.Самоиленко, Н.А.Власова). Муаллифлар муаммоли болага мусиқа, ритмнинг умумий педагогик, эстетик таъсирининг муҳимлигини, шунингдек, психофизик соҳадаги мавжуд бузилишларни - восита кўникмаларини, хотирани ривожлантириш ва еътиборни тузатиш имкониятини таъкидладилар. Шу билан бирга, бундай машғулотлар болага таъсир қилиш, унинг ҳиссий соҳасини коррекциялашнинг психотерапевтик усули ҳам эканлиги таъкидланди.[4]

1920-йилларда кар ва заиф эшитувчи болалар учун биринчи коррекцияболалар боғчалари ташкил этилди. Уларнинг фаолияти мазмунига тактил-вибрация, мусиқий укувини, визуал хотирани тарбиялайдиган, ҳаракатларни мувофиқлаштиришни шакллантирувчи, кўникмаларини, боланинг ички концентрациясини,нафас олиш, овоз ҳосил қилиш, товушларнинг аниқ талаффузи, бўғин бирикмалари ва нутқ усулини ривожлантирувчи машғулотлар ташкил этади.

1950-1970 йилларда. Е.Ф Шершенева, Е.Ф. Рау асарларида ёш болаларда дудуқланишни тузатишда мусиқий ва логопедик ритмиканинг муҳимлигини таъкидлайди, 2-3 ёшли болалар учун конкрет материалларни таклиф қилади: болаларнинг ёш ва асаб-психик хусусиятларини ҳисобга олган ҳолда кўшиқлар, ўйин машқлари, қисқа шеърларнинг драматизацияси, давра рақсларини таклиф қилади.

Худди шу даврда эшитиш қобилияти заиф болаларни мусиқий тарбиясининг мазмуни ва методикаси ишлаб чиқилди. Олим ва амалиётчилар (Е.Ф.Рау, С.В.Чешева, Е.Ф.Шершенева, Г.И.Яшунская ва бошқалар) турли анализаторлардан фойдаланиш асосида мусиқани идрок этиш қобилиятини аниқладилар. Тактил-тебраниш сезгирлигини шакллантиришга еътибор қаратилди, мусиқа ва ҳаракат билан ўзаро таъсирда нутқни ривожлантириш кўриб чиқилди, махсус болалар боғчаларида байрамларни ташкил этиш ва ўтказиш методологияси ишлаб чиқилди ва ошкор қилинди (И.Н.Мусатов, Е.Ф.Рау, Е.Ф.Шершенева ва бошқалар).[5]

Мусиқа ва ҳаракатнинг муаммоли болаларга таъсирини ўрганиш 1960-1980 йилларда ўтказилган. каби тадқиқотчилар Г.А. Волкова, В.А. Еркман, В.С. Ляпидевский, Б.И.Шостак, Н.А. Тугова, В.И. Селиверстов, Г.Р. Шашкина, А.В. Кручинин, О.С. Стерник, О.П. Гаврилушкина ва бошқалар нутқ, кўриш, таянч-ҳаракат тизими, аклий ривожланишида нуксонлари бўлган болаларни тарбиялаш ва ўқитиш тизимида реабилитация усули сифатида мусиқий-ритмик ҳаракатларнинг имкониятларини кўрсатдилар.

Музикий-ритмик ҳаракатлар тизими организмнинг функционал фаолиятига ижобий таъсир кўрсатади. Сеченов эшитиш ва мушак сезгилари ўртасидаги муносабатни тавсифлаб, унинг онтогенез учун аҳамиятини таъкидлади. XX-аср бошларида Европада кенг тарқалган Швейцария музикачиси ва ўқитувчиси Ж.Далькроз томонидан яратилган музикий-ритмик таълим тизими еса И.М.Сеченовнинг нуқтаи назарини тасдиқлади. Ҳозирги вақтда ҳам нормал ривожланаётган, ҳам ривожланиши заиф болалар билан ишлашда қўлланиладиган Ж.Далькроз усули музика ва ҳаракатнинг бир-бирига ижобий таъсир кўрсатадиган муносабатларига асосланган. Бу боғлиқлик болаларда музикий ва ритмик кўникмаларни (ритмик, динамик, тембрли музикий уқув, музика асарининг шакли, характери ни фарқлай олиш қобилияти), музикий хотирани, диққатни, ҳаракатни мувофиқлаштиришни таъминлайдиган, музикий экспрессивлик ва уларнинг ўйинларда, рақсларда, машқларда турли ҳаракатларда узатилиши қобилиятларни шакллантиришни таъминлайди.[6]

1960-йилларда Польшалик логоритмист Аурелия Розенталь нутк терапиясига ритмопластика элементларини киритишга ҳаракат қилди. А.Розенталь дастурига Ж.Далькрознинг ритмик машқлари киритилган бўлиб, улар бир томондан дудукланувчиларнинг нутқини ривожлантириш жараёнида аритмия пайдо бўлишининг олдини олади, у содир бўлганда эса уни барқарорлаштиради, иккинчи томондан, тирик организмнинг ҳаракатга бўлган эҳтиёжини қондиради ва ижобий ҳиссий фон кучланишни олиб ташлашга ёрдам беради.

Музика санъатининг турли хил комбинацияларда (ҳаракат, театр фаолияти билан) муаммоли болага нисбатан коррекция имкониятлари, биринчи навбатда, у бола учун ижобий таъриба манбаи бўлиб хизмат қилишида намоён бўлади; янги ижодий эҳтиёжларга, уларни қондириш усулларига, музикий маданиятни шакллантиришни когнитив, ҳиссий-иродавий ва шахсий соҳалардаги оғишларни коррекциялашни амалга оширишни таъминлайди, ижтимоий мослашув учун шароит яратади.[7]

Музикий-ритмик ҳаракатлардан фойдаланиш амалиёти шуни кўрсатадики, улар муаммоли болалар билан коррекцион ишларда (ритмик машқлар, музикий ўйинлар, рақслар, айлана рақслар шаклида) қанчалик эрта қўлланилса, боланинг нутқини ривожлантиришдаги натижалар: ихтиёрий фаолият, восита қобилиятлари, пластиклик, ҳаракатларнинг ифодалилиги, оғзаки бўлмаган мулоқот, шунингдек, музикий қобилиятларни ривожлантиришда шунчалик юқори бўлади. [8]

Музикий фаолият тури сифатида музика остида ҳаракат икки компонентдан иборат:

музикий ва ритмик қобилиятлар (музикий ифода воситаларини: ритм, темп, динамика, шакл, музика асарининг характери ни ҳаракатлар билан етказиш қобилияти);[9]

Объекти - ривожланишда нуқсони бўлган бола.

Мақсади - сўз ва мусиқа билан биргаликда мотор соҳасини ривожлантириш ва коррекциялаш, пировардида ташқи ва ички муҳит шароитларига мослашиш орқали болалар ривожланишидаги бузилишларни бартараф этиш.[10]

Коррекция ритмиканинг вазифалари: таълимий, тарбиявий, соғломлаштирувчи ва коррекция.

Соғломлаштирувчи вазифалари: таянч-ҳаракат тизимини мустаҳкамлаш, нафас олиш, мотор функцияларини ривожлантириш, комат, юриш, ҳаракатларнинг нафислиги.

Муסיқий ҳаракат - бу муסיқий фаолият тури бўлиб, унинг асосини муסיқа ва ритмик ҳаракатнинг ўзаро таъсири ташкил этади. Муסיқий ҳаракатлар жараёнида мактабгача ёшдаги болалар тана маданиятини, "ҳаракат тилини" ўзлаштирадилар, ҳаракатлар яхшиланади, уларнинг ифодавийлиги пайдо бўлади.[11]

Коррекция ритмиканинг асосий мақсади - ҳаракат, муסיқа ва сўз ёрдамида боланинг ривожланишидаги мавжуд камчиликларни олдини олиш, даволаш ва коррекциялаш.

Фойдаланилган адабиётлар:

1. Березовский Б.Л. К методике выявления музыкальных способностей у детей // Вопросы психологии. - 1982. - №5.
2. Волкова Г.А. Логопедическая ритмика. - М., 1985.
3. Герон Э. Проявление индивидуальных особенностей человека в темпе его движений // Вопросы психологии. – 1961. - № 2.
4. Голощекина М.П. Средства и формы работы с детьми по развитию движения. - В сб.: Развитие движений ребёнка-дошкольника /Под ред. М.И.Фонарева. - М, 1975.
5. Айман Умарова-формирование познавательной-творческой активности у учащихся старших классов в процессе изучения творчества узбекских композиторов/«scientific progress» scientific journal. Issn: 2181-1601 // volume: 1, issue: 5.

4- SHO‘BA:
TASVIRIY NAMDA AMALIY SAN‘AT FANLARINI O‘QITISHDA
ZAMONAVIY YONDASHUVLAR

АМАЛИЙ САНЪАТ КЎНИКМАЛАРИНИ ШАКЛЛАНТИРИШДА
АМАЛИЙ МОҲИЯТНИНГ ФАОЛИЯТ НАЗАРИЯСИ БИЛАН ЎЗАРО
БОҒЛИҚЛИГИ

Камолов Ифтихор Бахтиёрович

*Қарши Давлат университети,
Тасвирий санъат ва муҳандисли
к графикаси кафедраси мудири.*

PhD. доцент.

Аннотация: Мақолада, касбий таълимнинг халқ анъанавий амалий санъатида маънавий ҳаётнинг нодир, ноёб жиҳатлари, иқтисодий-моддий хусусиятли воқеликлари, маънавий-ахлоқий ва эстетик принциплари, миллий дунёқарашнинг таянч асослари ўз аксини топганлиги таҳлил этилган. Шу ўринда, заргарлик санъати миллий бадиий-эстетик, ахлоқий идеалларни қамраб олган қадимий анъаналаридан ҳисобланганлиги боис, бу санъат касбий таълим малакаларини ривожлантиришда ўзига хос хусусиятларга эгадир.

Таянч сўзлар: касбий, таълим, маҳорат, ижодий, амалий, фаолият, заргарлик, санъат, креатив, ёндашув.

Маълумки, касбий таълимнинг анъанавий амалий санъатида маънавий ҳаётнинг нодир, ноёб жиҳатлари, иқтисодий-моддий хусусиятли воқеликлари, маънавий-ахлоқий ва эстетик принциплари, миллий менталитетнинг (дунёқарашнинг) таянч асослари ўз аксини топган. Халқ амалий санъатида анъана - маънавий қарашларнинг, ижро техник усулларини ва бадиий намоён этишнинг ажралмас қисми сифатида юзага чиқади. Амалий санъат соҳасида бадиий ижоднинг равнақи санъат, фан, иқтисодиёт ва ҳатто, педагогиканинг ривожланишига омил бўлган. Масалан, заргарлик санъати миллий бадиий-эстетик, ахлоқий идеалларни қамраб олган қадимий анъаналаридан ҳисобланганлиги боис, бу санъат касбий таълим малакаларини ривожлантиришда ўзига хос хусусиятларга эгадир.

Таъкидлашимиз жоизки, халқ бадиий ҳунармандчилиги асарлари миллатнинг бадиий образларида борлиқ олам ва ҳаёт ҳақидаги тасаввурларида албатта ўз аксини топган бўлади. Мазкур асарларда мукамал мантиқ, шаклнинг маромга етказилганлиги, бадиий ғоя ва бадиий ечим ифода этилади. Халқ амалий санъати усталари ўз асарларида унинг аҳамиятини имкон даражасида номоён этган ҳолда яратишга ҳаракат қиладилар. Амалий санъат соҳасидаги бадиий ижод тараққиётини тадқиқ этиш, амалий санъатнинг ўта мураккаблигини кўрсатди. Ҳозирги кунда унинг кўплаб усуллари аниқланган: гносеологик (борликни ўзига хос усулда англаш назарияси), аксиологик (борликни ўзига хос усулда баҳолаш), ташвиқот (сиёсий, фалсафий, ахлоқий-маънавий ва бошқа ижтимоий ғояларни тарғиб қилиш), гедонистик (руҳий кўтаринкилик, ҳузур ҳаловат уйғотувчи), суггестив (муайян фикр ва ғояларни сингдирувчи),

маърифатпарварлик (ўзига хос “ҳаёт китоби” вазифасини бажариш), эвристик (кишиларнинг ижодий имкониятларини фаоллаштириш ва ривожлантириш), коммуникатив (кишилар орасидаги мулоқотда ўзига хос алоқа воситаси, алоҳида тил вазифасини бажариш) ва бошқалар.

Маълумки, санъат инсонга ўз маънавий олами ҳақидаги билимларни беради, унинг хусусиятларини ривожлантиради, нафосат, гўзаллик туйғуларига ўргатади. Анъанавий амалий санъат соҳаси мутахассисини тайёрлашга жаҳон маданияти ва миллий маданият асосида шахснинг бадиий-эстетик дунёқарашини шакллантириш жараёни сифатида қаралади. Шахснинг бадиий эстетик маданияти деганда, тадқиқотчилар шахснинг маънавий-амалий фаолияти орқали санъат асарларининг ёки эстетик қийматга эга бўлган моддий предметларнинг яратилиши, тарғиб қилиниши, моҳиятини англаш жараёнларини, воқеа ҳодисаларнинг тизимини, шунингдек, ҳаётнинг, турмуш тарзининг турли жабҳаларида юзага чиқадиган, шахснинг ижодий имкониятлари ҳақида тасаввур уйғотувчи сифатларни талқин этадилар.

Тадқиқотимиз доирасида биз заргарлик касбига ўргатиш жараёнида ўқувчиларда ижодий фаолликни шакллантиришга эътибор қаратишни истар эдик. Ижодий фаоллик тушунчаси фаолиятнинг хусусиятлари ва натижалари билан боғлиқ бўлган кўплаб факторларнинг ўзаро муносабатларида юзага чиқади. Табиийки, ўқув жараёнини фаоллаштиришга йўналтирилган таълим методлари ва усулларининг барчаси ўқувчиларнинг ижодий фаоллигига ҳам ижобий таъсир кўрсатади. Маълумки, шахснинг қизиқишлари, кўникмалари, қобилиятлари унинг мустақил ва ижодий, маълум бир бадиий маҳсулот яратиладиган фаолияти давомидагина аниқланади, шаклланади ва ривожланади. Ўқувчи яратган санъат асарининг мураккаблик даражаси ва ўзига хослигига қараб унинг қобилияти, имкониятлари ҳақида мушоҳада юритиш мумкин бўлади. Агар биз ўқувчиларнинг индивидуал қобилиятларини аниқлаш ва ривожлантиришни, уларнинг мустақил равишда қарор қабул қила олишларини, ўқувчиларнинг шахсий қизиқишлари, фаолиятлари алгоритмини аниқлашни истасак, таълим жараёнини ҳар бир ўқувчи ўз имкониятларини, ижодий қобилиятларини намоён қила оладиган даражада ташкил этишимиз лозим. Шу ерда биз заргарнинг касбий маҳорати ва қобилиятларини таҳлил қилишдан олдин қобилият категориясининг мазмуни ҳақида фикр юритамиз. Педагогик энциклопедияда қайд этилишича “қобилият – шахснинг бирор бир фаолиятни амалга оширишда муҳим аҳамият касб этувчи хусусиятидир”[10]. Одатда қобилият инсон психофизиологик хусусиятларининг меҳнат соҳаларига оид талабларига мослиги билан баҳоланади. [2]да таъкидланишича, қобилиятлар шахснинг индивидуал-психологик ўзига хослиги бўлиб, фаолиятнинг айрим турлари мавжуд бўлишининг субъектив шартидир. Қобилиятлар индивиддаги билимлар жамланмасидангина иборат эмас. Қобилият фаолиятнинг усул ва методларини тез, мустаҳкам ва чуқур ўзлаштиришда намоён бўлади. Қобилият деганда турли кишиларда бир-биридан фарқланадиган индивидуал

психологик хусусиятлар тушунилади. Ҳаётий тажриба инсон маънавий оламининг, унинг қобилиятлари, малака ва кўникмаларининг ривожланишида муҳим аҳамият касб этади. Касбий таълимнинг алоҳида эътиборга молик қисми – устоз ҳаётий тажрибасининг гуманистик таълим парадигмаси доирасида, шахснинг ижодий ривожланишида асосий омиллардан бири бўлган, ўқувчиларнинг касбий шаклланишига таъсири, касбий мослашиш жараёнини индивидуаллаштиришни ҳисобга олган ҳолда ўқувчининг барча қобилиятларини юзага чиқариш, ўз касбий маҳоратини мунтазам оширишга доимий қизиқишни шакллантиришдаги таъсирдир. Тадқиқотимизда ўқув жараёнини ташкил қилиш ҳақида фикр юритишда ўқитувчининг ҳам, ўқувчининг ҳам мавқеини белгилайдиган шахсий-фаолиятли ёндашувга таяндик. Ўқувчининг қизиқишлари, унинг билим ва малакалари даражасидан келиб чиқиб, ўқитувчи машғулот мақсадларини белгилайди, бутун таълим жараёнини ўқувчи шахсини ривожлантириш мақсадларига йўналтирилган бўлади. Ўқув муассасасидаги ижодий муҳит, тадқиқ этилаётган жараённи ҳаракатга келтирувчи куч вазифасини бажарганда ўқувчининг касбий ва шахсий ривожланиш шарт-шароитлари самаралироқ амалга оширилади. Таълим жараёнининг асосини таълим олувчининг ривожланиши ташкил этади. Ривожланиш – бу ўқувчининг ижодий фикрлаши, унинг қобилиятлари, касбий мутаносиблигини очиб беришдир.

Хулоса қилиб айтадиган бўлсак, касбий фаолиятда инсоннинг ўз-ўзини фаоллаштириши амалга оширилаётган фаолият воситалари ҳамда касбий меъёрларга риоя этишда ўз имкониятларини англаш орқали, атайлаб ижобий сифатларни кучайтириш ва салбийларини камайтириш, индивидуал услубни мустаҳкамлаш, касбий фаолиятда ўзлигини намоён қилиш учун ички омиллардан юқори даражада фойдаланиш ҳисобига амалга оширилади. Ўқувчининг ўзлигини ривожлантириши ўз-ўзидан (спонтан) юзага келадиган жараён тарзида амалга оширилиши ҳамда киши ўз имкониятлари ҳақида ўйламасдан, жараённинг ўзини англамасдан ўз имкониятларини намоён қилиши мумкин. Шунинг билан бирга бу жараён бошқариладиган жараёндир.

Фойдаланилган адабиётлар:

1. Геращенко Н.В. Формирование умений художественно-эстетической культуры у будущего учителя: автореф. дис... пед. наук./Геращенко Н.В. М., 2004.
2. Давыдов В.В. Что такое учебная деятельность // О понятии развивающего обучения. - Томск, 1995.
3. Максимович В.Ф. Художественное образование в традиционном декоративно-прикладном искусстве. В кн. История художественного образования в России. М.: РАО, 2003.
4. Маслоу А. Мотивация и личность. - М.: Просвещение, 1970

5. Москвичева Л. Н. Эстетическое развитие личности и ее творческий потенциал. - М.: Знание, 1985.
6. Немов Р.С. Психология: Учеб. для студ. высш. пед. учеб. заведений. - М.: ВЛАДОС, 1999.-Кн.1.
7. Спирина М.Ю. Наука и практика в образовательной деятельности учебных заведений традиционного прикладного искусства //Традиционное прикладное искусство и образование : материалы 11 межд. науч.-практ. коф. - СПб: ВШНИ, 2005.
8. Холина О.Н. Комплексное развитие образного восприятия в мотивации к творческой деятельности при подготовке художников декоративно-прикладного искусства// Традиционное прикладное искусство и образование: материалы 14 международной научно-практической конференции, декабрь 2008 г. - М.: ИПТИ, 2008.
9. Шпикалова Т.Я. Народное искусство на уроках декоративного рисования. Пособие для учителей. - М.: Просвещение, 1979
10. Энциклопедия профессионального образования / под редакцией С.Я. Батышева. - М.: Наука, 1998-1999.
11. Ш.Махкамов. “Заргарлик харитаси” “ФАН” нашриёти, Тошкент -2007
12. С.С.Булатов. Ўзбек халқ амалий безак санъати “Меҳнат” Тошкент 1991

UYG‘ONISH DAVRI RASSOMLARINING KOMPOZITSIYA HAQIDAGI FIKR-MULOHAZALARI

E.X. Jabborov

Qarshi DU, San’atshunoslik fakulteti dekani, dotsent

Tayanch iboralar: Uyg‘onish davri, Afina maktabi, Leonardo da Vinchi, Rafael Santi, O‘rta Osiyo, rassom, kompozitsiya, rangtasvir, madonna, shakl, usul, kartina, bosh qahramon, markaz, plan, rang, qomat.

San’atshunoslikda kompozitsion tip degan tushuncha mavjud bo‘lib, u asarda qay yo‘sinda qo‘llanilganligi va qurilganligini anglatadi. Agar u dumaloq shaklda qurilgan bo‘lsa, «tondo» deb nomlanadi. Bundan tashqari, kompozitsiya simmetriya qonuniyatlariga asoslangan holda yopiq yoki ochiq statik mustahkam qurilishi mumkin. Uyg‘onish davri san’atida markazlashgan kompozitsiyaga asoslangan mustahkam va yopiq kompozitsiyalar ustunlik qilgan. Ochiq usulda markazdan turli tomonga taralayotgan chiziqlar mavjud. Qadimgi Misr va Sharq, antik, o‘rta asrlar Uyg‘onish davridagi kompozitsiya turlarining har biri u yoki bu san’atning uslubiy xususiyatlariga ta’sir o‘tkazgan. Uyg‘onish davriga qadar fazo, ko‘pincha o‘zining silliq yechimini topgan. XV asrga kelib esa tasviriy san’atning ko‘p muammolarini hal etib beruvchi perspektiva paydo bo‘ldi. To‘g‘ri perspektivadan foydalangan holda yorug‘ havo bo‘shlig‘i muhitini yaratish, nur-soya o‘yinlari asosiga qurilgan kompozitsiyaning akademik usullari keng tarqaldi. Yangi davr san’atida rassom, atrof dunyo haqidagi tasavvurlarga ega bo‘lgan holda

yondashib, o'zini namoyon etishga harakat qiladi. Avangard yo'nalishlar, jumladan, qomatsiz, mavhum kompozitsiyalar paydo bo'lishi barcha realistik rangtasvir qonuniyatlarining yo'qolib ketishiga olib kelishi mumkin.

Realistik san'atning har bir janrida kompozitsion yechimning o'z usullari shakllangan. Rangtasvir, grafika asarlarini yaratish jarayonida rassom san'atning dastgohli turlariga oid bo'lgan bilimlari, ichki uyg'unlik hissiyoti va kompozitsiyadagi barcha qismlarning to'g'ri joylashganligi haqidagi bilimlariga tayanadi. Uyg'unlik tushunchasi, koinot va inson tabiati uyg'unliklari singari oliy va mukammallik darajasini bildiradi. «Uyg'unlik» bu bog'liqlik, birlashuv, muvofiqlik, o'lchamlilik va mutanosibliklardir. Rassomlar o'z asarlarida barcha bo'yoq dog'larining yagona bir koloritga bo'ysundirilishiga erishish maqsadida ma'no va mazmunga alohida urg'u beradilar. Kompozitsiyada och-to'q, rangdor-axromatik, yirik-mayda, faol-nofaol kabi munosabatlar bir maromda mantiqan mazmunga yetkaziladi. Kompozitsiyaning bir qismidagi, yuqorida aytib o'tilgan ashyolardan birining ta'sir etish intensivligi, qarama-qarshi tomondagi boshqa omillarning faollashuvi evaziga, mutanosibliklar yaratib beriladi. O'quv jarayonida ijodiy kurs ishlarini bajarish va butun jahon miqyosidagi hamda ona zamin tasviriy san'at durdonalarini tomosha qilib, ularga baho berish orqali voqelik rivoji haqidagi axborot hajmi rassom tomonidan badiiy his etilishi muammosini alohida ta'kidlash lozim. Aynan shu omillar keyinchalik rassom mahoratiga, asar yaratish uslubining shakllanishiga, shu bilan birga, o'z asarlarida kompozitsiya ishlash jarayoniga munosib ta'sir etadi. Bunda rassom kompozitsion usul, kompozitsion qonun-qoidalar va kompozitsion vositalar deb nomlanadigan qoidalarga asoslanadi. Bundan tashqari, voqelikni badiiy his qilishda «plastiklik» va «tonallik» singari tushunchalar ham katta rol o'ynaydi. Plastika deganda jism yuzasini silliq, ravonligi nafis go'zalligi tushuniladi. Plastikaning asosiy xususiyati – jismlar shaklining badiiy ifodalanishidir.

Katta va muhim ijtimoiy ko'tarinkilik yuqori Uyg'onish davri san'ati rivojlanishining zaminini tashkil etdi. Yuqori Uyg'onish davri prinsiplari Italiyaning muhim badiiy markazlari bo'lgan Florensiya, Rim va Venetsiyada o'zining tugal ko'rinishlarini namoyon etdi. Yuqori Uyg'onish davri nisbatan qisqa, ya'ni XV asrning 90-yillaridan XVI asrning 30-yillariga qadar bo'lgan davrni o'z ichiga oladi. Lekin mazmunan bu davr juda ulug' va Italiya san'ati taraqqiyotining «oltin asri» hisoblanadi. Shu davrda yashab ijod etgan buyuk titanlar Leonardo da Vinchi, Rafael Santi, Mikelanjelo, Titsian o'z mohiyati jihatidan chuqur, mahorati jihatidan yuksak barkamol asarlar yaratdilar. Ular o'zlarining har tomonlama o'tkir va bilimdonliklari bilan ham o'z davrlarining ideal kishilari timsoliga aylandilar. Ular yaratgan obrazlar esa gumanistik g'oyalarni o'zida mujassamlantirdi.

Jismoniy baquvvat, ma'naviy barkamol, har qanday diniy ta'sirlardan holi bo'lgan, o'zi va o'zгалar uchun kurasha oladigan, xalq manfaatini o'z manfaatidan yuqori qo'ya oladigan inson davrning, san'at asarlarining bosh qahramoniga aylandi.

Florensiya ilk Uyg'onish davri an'analari yuqori Uyg'onish davri uchun asos

qilib olindi va rivojlantirildi. Tasviriy san'atda sodir bo'lgan xususiyatlar ham me'morlikdagi singari ulug'vorlikka, umumlashgan obrazlar yaratish hamda monumentallashtirishga harakat qilishda namoyon bo'ldi.



22 a -rasm. *Leonardo da Vinchi.*
«Gul ushlagan Madonna»

Leonardo da Vinchi(1452 -1529). Yuqori Uyg'onish davri uslubining asoschisi va tipik vakili Leonardo da Vinchi san'atning ko'pgina turlarida o'z kuchini sinab ko'rdi, matematika, mexanika, fizika sohasida ilg'or fikrlarni ilgari surdi. Leonardo uchun san'at hayotni bilish vositasi bo'ldi. Uning real voqelik asosida ishlagan suratlari keyinchalik ilmiy asarlari uchun illyustratsiya vazifasini o'tadi. Ijodkor xarakteriga xos bo'lgan bu xususiyat u yaratgan rangtasvir asarining o'ziga xos tomonlarini belgilaydi. Uning har bir asari hayotni o'rganish zamirida yuzaga kelgan, ijodkorning qalb harorati bilan isitilgan va hayotga bo'lgan munosabatini ifodalovchi asarlardir.

Rassomning «Gul ushlagan Madonna» (Benua Madonnasi) deb nomlangan ilk asarida shunday xislatlar mavjud.

Rassom kompozitsiyada ortiqcha detal va

lavhalardan voz kechib, tasvirlanuvchining xarakteristikasini kuchay-tirishga, shakllarini umumlashtirishga intilgan. Kompozitsiyada yosh ona tizzasida o'tirgan go'dakning ona qo'lidagi gulga talpinayotgan payti tasvirlangan. Tepa tomondan tushayotgan yorug'lik tasvirning yanada yaqqol ko'rinishi-ga imkoniyat yaratgan. Darchadan ko'rinayot-gan osmon kompozitsiya muvozanatligiga xizmat qilib, obrazni cheksiz tabiat bilan uzviy bog'lagan. Asarda hech qanday diniy-mistik kayfiyat yo'q. Ona va bola boshi atrofiga ishlangan tilla gardishni hisobga olmaganida, hammasi oddiy florensiyalikning uyidagi baxtni, ona va bola shodligidagi go'zallikni kuylovchi asar sifatida namoyon bo'ladi. Bu asar dunyo sirlarini bilishga qiziqqan, nur va go'zallikka intilgan insonni sevgan rassomning dunyoqarashini namoyon qiladi.

Rassom har bir asar ustida uzoq vaqt ishlar, ishlanadigan har bir obraz va detallning hayotiy bo'lishi uchun dastlab ularni alohida naturaning o'zidan ishlab, o'rganib, so'ng kompozitsiyaga ko'chirar edi. Leonardo Milanda yashagan kezlari –1482-1499 yillarda u o'zini olim, rassom, injener sifatida namoyon etish imkoniyatiga erishdi. Milan Fransuz qo'shinlari tomonidan bosib olingan yili Leonardo Florensiyaga qaytib keladi. Shuningdek, o'zining mashhur asari «Mona Liza» (Jakonda) asarini ishlaydi. «Mona Liza» portreti (1503) jahon rangtasvirining mashhur yodgorligidir (22 b – rasmga qarang).Bu portret bilan Yevropa san'atida

chuqur psixologik portret san'ati boshlanadi.

Aslida xotirjam, o'z suhbatdoshiga nisbatan samimiy va mehr ko'zi bilan boqib o'tirgan florensiyalik ayol tasvirlangan. Uning ortida murakkab tabiat ko'rinishi aks ettirilgan. Ayol shu tabiatning ajralmas qismi va u bilan uzviy bog'langan. Sochlari, kiyimlaridagi buklanish va jimjimalar go'yo tabiat ritmini qaytarayotgandek tuyuladi. Ana shular fonida mayin va nozik qilib ishlangan ayol qiyofasi, nihoyatda chiroyli qo'llari yanada latofatli va go'zal bo'lib tuyuladi. Bu latofat va go'zallik uning nigohidagi samimiyluk va mehribonlik bilan uyg'unlashib, ideal go'zal inson qiyofasini gavdalandiradi.

Leonardo da Vinchi umrining oxirida ilmiy kuzatish va ularni sistemalashtirish ustida ish olib boradi. Rang-barang tasvir haqida risola yozishga kirishadi. Bu risola tugallanmagan bo'lsa ham, to'plangan va saqlanib qolgan qismlari uni realistik san'atning yetuk nazariyotchisi sifatida namoyon qiladi. Uning chiziq, rang perspektivasi, rangshunoslik haqida yozib qoldirgan fikrlari hanuzgacha o'z qiymatini yo'qotmagan.

Rafael Santi (1483-1520). Uyg'onish davrining yuksak gumanistik ideallari shu davrning titanlaridan biri Rafael Santi ijodida o'zining tugal va poetik talqinini topdi.

Leonardoning kichik zamondoshi Rafael san'atdagi o'zigacha bo'lgan yutuqlarni o'zlashtirgani holda, garmonik kamol topgan go'zal inson obrazini yaratdi, mo'tabar ona obrazi orqali davrning yuksak g'oyalarini ifodaladi. 1500-yil Perudjino (Pyetro Vanuchchi) ustaxonasida o'z bilimini oshirdi. Perudjino ijodi Rafaelga sezilarli ta'sir o'tkazdi. Uning obrazlarni fazoda erkin va tabiiy holda joylashtirish va tasvirlashga intilish, muhit bilan uyg'unlikda ko'rsatish kabi fazilatlari Rafael ijodida sezilarli iz qoldirdi.

Rafael ijodi juda erta boshlandi. Asarda qo'lidagi kitobga talpinayotgan go'dakka mehr ko'zlari bilan boqib turgan yosh ona tasvirlangan. Ortida sokin tabiat, uning qo'ynida o'zyumushi bilan band odamlar ko'rinadi. Hamma yoqda tinchlik va osoyishtalik hukm suradi. Rafael bu asarida obrazlar harakatining tabiiy bo'lishiga erishgan holda, yosh onaga xos bo'lgan lirik kayfiyat hamda voqelikdan zavqlanish holatini ustalik bilan ko'rsata olgan. Chiziq plastikasi, nafis ranglar garmoniyasi esa shu holni yanada chuqurlashtirib, uning emotsional tomonini orttirishga xizmat qiladi.

Rafael bir oz vaqtdan so'ng Florensiyaga keladi. Bu yerda o'zining mashhur bo'lishiga sabab bo'lgan qator madonnalar obrazini yaratdi va tezda yuqori Uyg'onish davrining yetuk ijodkorlaridan biriga aylandi.

Rafael ijodining eng gullagan davri boshlandi va shu yerda u o'zining eng yetuk asarlarini yaratdi. Dastlab unga Vatikandagi papalar shaxsiy xonalarining devorlarini bezash topshirildi. Rafael bu suratlar ustida 1511-yilgacha mehnat qilib, uni muvaf-faqiyatli bajardi. Bu ish ustida rassom 1517-yilgacha ishlab, o'z iste'dodini to'liq namoyon qildi. U ajoyib bezakchi, kompozitsiya ustasi sifatida o'zini ko'rsatdi. Devoriy suratlar mavzusi ko'p hollarda qadimgi davr voqealari, afsonalarga bag'ishlangan. Bu mavzular zamirida esa davr kishilariga ibrat bo'la oladigan voqealar yotar edi. Bu suratlar papalarning, mamlakatni siyosiy jihatdan

birlashtirish, ozodlik va mustaqillik uchun olib borilgan kurashini ko'rsatishi hamda yo'qolib borayotgan cherkov obro'sini qayta tiklashi va mustahkamlashi zarur edi.

Rafael Santining mukammal devoriy asarlarida biri **“Afina maktabi”** asaridir. Uyg'onish davrining gumanistik g'oyalari, ularning antik dunyoga bo'lgan zo'r e'tiqodlari devoriy suratlarda o'z ifodasini topdi. Surat shu davr kishilarining yorqin kelajak haqidagi o'y va tasavvurlarini namoyon qiladi. Markazda idealistik va materialistik filosofiyaning otalari Platon va Aristotel tasvirlangan. Past tomonda,

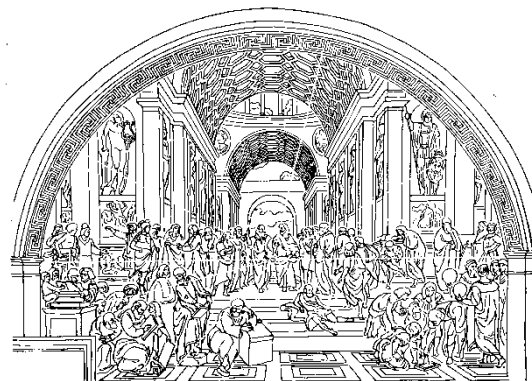

chapdagi zina oldida shogirdlari qurshovida Pifagor, o'ng tomonda esa Evklid va teparoqda Rafael o'zini tasvirlaydi. Hammasining xatti-harakatida yuksak ko'tarinkilik va yaratuvchilik kayfiyati hukm suradi. Rafael ishlagan devoriy suratlar ichida **«Iliodorning quvilishi»** kompozitsiyasi ham mashhurdir. Bu suratda ibodatxona boyliklarini o'g'irlamoqchi bo'lgan suriyalik harbiy qo'mondonni g'oyibdan paydo bo'lgan otlig va farishtalar jazolab, haydayotgan payti tasvirlangan. Bu syujetning tanlanishi tasodifiy emas, albatta. Italiyada og'ir kunlar boshlangan bir paytda cherkov boyliklarini qo'lda qurol ushlab himoya qilishga majbur edi. Bu tasvir ham shu cherkov boyliklariga ko'z olaytirmaslikka chaqiruvchi asar sifatida yaratilgan bo'lib, shuning oldini olish va kimda-kim unga ko'z olaytirsam, qattiq jazolanishini eslatib turishga mo'ljallangan edi.

22 v -rasm. Rafael. “Afina maktabi”. Devoriy rasm.

Rassom dastgoh rangtasvirida yetuk portretlar yaratdi. Bulardan tashqari, Rafael Rimda bo'lgan kezlarda o'zining eng mashhur asari **«Sikst madonnasi»** (1515-1519) asarini yaratdi. Asar uchun afsonaviy voqea asos bo'lgan. Afsonalarga ko'ra, Bibi Maryam o'z farzandini dushmanga topshirib, yerdagi odamlarni azob-uqubatdan qutqarishi mumkin bo'lgan. Rassom kompozitsiyasida Bibi Maryamning o'z farzandini dushman qo'lga topshirish uchun ketayotgan payti tasvirlangan. Go'yo parda ochilib, bola ko'targan Bibi Maryamning oyoqlarini bulutlarga qo'yib, pastga tushib kelayotgani, pastroqda, uning ikkitomonida avliyo Sikst va avliyo Varvara, pastda hayol surib o'tirgan farishtalar tasvirlangan. Ularning nigohlari cheksizlikka qaratilgan. Bu asarda rassom xalq manfaatini o'z manfaatidan ustun qo'yadigan ideal inson obrazini yaratib, o'z davri kishilarining gumanistik ideallarini poetik talqin eta oldi. Asarning yuksak mahorat bilan ishlanishi, rang garmoniyasidagi tugallik uning emotsional kuchini oshiradi (22 g - rasmga qarang).

Shuningdek, O'rta Osiyoda XIV-XV asrlar tasviriy san'ati tarixiga Temuriylar Renessansi yoki 2-Sharq Uyg'onish davri bo'lib kirdi. Bu davrda tasviriy san'at nihoyatda taraqqiy etdi, devoriy rassomlik tiklandi. Ularda Amir

Temurning Eron, Dashti qipchoq, Hindistondagi janglari, elchilar qabuli, bayram va ziyofatlar, Temur va uning oila a'zolari, safdoshlari tasvirlangan. Temuriylar davrida eronlik, arab va boshqa mamlakatlardan keltirilgan rassomlar ishlagan. XIV asrning 80-yillarida Samarqand rassomlari ko'plab manzarali devoriy suratlar ishlagani haqida ma'lumotlar qator manbalarda uchraydi.

Bizgacha saqlangan san'at obidalarini, yozma manbalar Movarounnahr va Xurosonda tasviriy san'at o'ziga xos uslubda, musavvirlar ijodiyoti hayoliy mavhumlikdan hayotiylikka, borliqni shakl-shamoil va rangin ko'rinishini to'lato'kis ifoda etish tomon rivojlanganligini ko'rsatadi. Bu jihatdan Kamoliddin Behzod ijodi va u asos solgan miniatyura maktabi (yirik vakillari – Mirak Naqqosh, Qosim Ali, Mahmud Muzahhib va b.) ulkan muvaffaqiyatlarga erishdi. Miniatyurachi rassomlarning ijodida teran falsafiy mazmun, tasavvuf mavzu va g'oyalari o'z aksini topgan. Ayni shu davrda buyuk siymolar (Jomiy, Navoiy, Husayn Boyqaro, Bobur va b.) ning aniqroq va mukammalroq qiyofalari yaratildi, portret janri rivojlandi, me'moriy obidalar, qo'lyozma kitoblar hayotiy, maishiy lavhalar, tabiat manzaralari bilan bezatildi.

Temur saroylari bezagida rangtasvir namoyonlar, jang lavhalari, bazmlar tasvirlari bo'lganligi ma'lum. Bu tasvirlar uslub jihatdan qo'lyozma kitoblarga ishlangan rasmlar rangtasviriga yaqin bo'lgan. Musavvirlardan Abdulhay, Ahmad, Bog'ishamoliy, Sulton Ali al-Bavardilar, ayniqsa, shuhrat qozongan. ***Hiro*** ***mini*** ***tyura*** ***maktabiga*** yaqin bo'lgan ***Samarqand miniatyura maktabi*** shakllangan. Mazkur maktab namunalari mujassamotdagi originallik, bezak tuzilishi va badiiy ifoda vositalaridagi aniqlik yirik shakli, kenglikning simmetrik tuzilishi, sokin ritmi va boshqa o'ziga xos xususiyatlarga ega. Ayniqsa, zarrin och sariq – och binafsha rangli vazmin kolorit diqqatni tortadi. Bu maktab asarlari orasida Amir Temur va farzandlarining, As-Sufiyning astronomiyaga oid risolasiga ishlangan rasmlar, Ulug'bekning oilasi, amirlar bilan birgalikda yaratilgan portretlari, "Xamsa" qo'lyozmasidagi rasmlar va boshqalar bor.

Movarounnaxr miniatyura san'ati rivoji XVI-XVII asrlarda Shayboniylar va Ashtarxoniyalar homiyligida davom etgan. XVI asrda talon-taroj qilingan Hirotdan kitobat san'atining yirik mutaxassislari Buxoro, Samarqand, Toshkentga ko'chib keladi (hattot Mir Ali, miniatyurachi rassom Mahmud Muzahhib va b.). Ushbu davrda Buxoro va ba'zi markaziy shaharlar (Samarqand, Shoxruxiya)da kitobat va muqova-sozlik yuksak rivoj topdi. Qo'lyozmalar nafis husnixat, zarafshon (tilla suvi sochish), suvli bo'yoqlar bilan hoshiyaga nafis naqshlar ishlab badiiy bezatildi. Mahalliy va hirotlik ustalarning o'zaro ijodiy hamkorligi tufayli Samarqand va Buxoroda miniatyura maktablari gullab yashnadi. Behzod an'analari bilan bog'liq birinchi yo'nalish qalamtasvirning o'ta nozikligi, manzara va me'moriy tasvirlarga boyligi, jarangdor, tiniq ranglarning uyg'unligi, murakkab mujassamoti bilan diqqatga sazovor. Mahmud Muzahhib va Chag'ri Muhassin (Nizomiy asarlariga ishlangan rasmlar, 1537-38-yillar), "Ash'or"ni bezagan noma'lum musavvir (1529 y.) va b. mashhur. Ikkinchi yo'nalish qahramonlar sonining cheklanganligi, tasviriy vositaning lo'ndaligi, ixcham mujassamoti, keskin ranglarga boyligi bilan farqlanadi. "Fathnoma" (taxminan 1507 y.), "Tarixi

Abulhayr” (XVI asrning 40-yillari), Navoiyning “Xamsa” (1521-22 yillar) asarlariga ishlangan rasmlar shular jumlasidandir. Muhammad Murod Samarqandiy ijodi mustaqil badiiy yo‘llar izlashi bilan ajralib turadi. “Shohnoma”ga ishlangan asarlari (1556 y.) kuchli chiziqdari, ranglar yechimidagi dadilligi, lavhalarining ko‘tarinki ruhi va ta’sirchanligi bilan diqqatga sazovor (22 d -rasmga qarang).

XVI asrning 2-yarmidan janrli turmush ko‘rinishlariga qiziqish ortdi. Buxorolik musavvir Abdulla Ishqiy lavhalarni, noma’lum musavvir qudratli Abdullaxonni taxtda yoki janggohda emas, balki qovun so‘yayotgan paytida tasvirlashi. Samarqandlik musavvirning “Zafarnoma”ga ishlagan rasmlari shiddatli harakatlar va o‘ynoqi rang-larga boy (1628 y.). U “Shohnoma”ni bezagan musavvir Muhammad Murod an’anasini o‘ziga xos, xalqona tasvirlash yo‘lida davom ettirdi (1602-03-yillar). Nizomiyning “Xamsa” asari (1648 y.), “Shohnoma” va boshqa qo‘lyozmalarni bezagan musavvirlarning ijodi yuksak mahorati va uslubining xilma-xilligi bilan ajralib turadi. XVII asrda yaratilgan ayrim rasmlarda Boburiylar davri miniatyura maktabi (jumladan, Muhammad Nodir Samarqandiy) ning ta’siri seziladi.

Foydalanilgan adabiyotlar:

1. O‘zbekiston tasviriy san’ati antologiyasi. – T.: “San’at” nashr. 2009.
2. O‘zbekiston san’ati. – T.: «Sharq», 2001.
3. O‘zbekiston zamonaviy san’ati. – Toshkent, 2004.
4. Abduraxmonov G‘.M. Kompozitsiya asoslari. – T.: “Iqtisod-moliya”, 2010.
5. Jabborov E. “Kompozitsiya”. – Qarshi, 2019.
6. Ioganson B.V. JIVOPIS.
7. Ira Goldberg. – Nyu York, 2008.
8. Richard Shmidt. “Alla prima”. 2002.
9. Volkov N.N. Kompozitsiya v jivopisi. – M., 1977 g.

BEZAKLAR VA NAQSHLAR GEOMETRIYASI

Astanov Tolib Muxtarovich

Qarshi davlat universiteti katta o‘qituvchisi

Annotasiya: Maqolada bezaklar va naqshlarning geometrik shakllari joylarda qanday umumiy ko‘rinishlarda bo‘lishligi haqida ma’lumotlar berilgan.

Kalit so‘zlar: bezaklar, naqshlar, arab naqshlari, milliy naqshlar.

Inson har doim atrofidagi makonni bezashga intiladi: gullar, rangli yechimlar. va har safar odamlar yangi, qiziqarli narsalarni o‘ylab topishga harakat qilishadi. Hamma yangi narsa yaxshi unutilgan eskilikdir. Biz geometriyada uzoq vaqtdan beri ma’lum bo‘lgan kontseptsiyaga - bezakka e’tibor berishni taklif qilamiz.

"Bezak nima?" –degan savolga javob: Atrofga qarang, qanday go‘zalliklarga boyturli naqshli bezaklarga ko‘zingiz tushadi.

Har bir inson go‘zallik tamoyillarini tushunadi. Lekin negadir ba'zi odamlar bu go‘zallikni qayta tiklay olmayman deb o‘ylashadi. Matematika bu tasviriy san'at va go‘zallikni o‘zingiz yaratish istagida yordam berishi mumkin.

-Bunday bezaklarni yaratishda qanday geometrik o‘zgarishlar yotadi?

- Silliqlash naqshlarini qanday qurish mumkin?

Naqshning murakkabligi uni chizgan shaxsning nazariy bilimiga bog‘liq. Ornament (lotincha ornamentum — bezak) — takrorlanuvchi, ritmik tartiblangan elementlardan tashkil topgan naqsh.

Ornament turli xil buyumlar (idishlar, mebellar, to‘qimachilik, qurollar) va me'moriy inshootlarni bezash uchun mo‘ljallangan.

O‘zi bezab turgan va vizual tarzda tartibga soluvchi sirt bilan bog‘liq bo‘lgan bezak, qoida tariqasida, o‘zining konstruksiyasi, shakli va rangi bilan ob'ektning me'moriy va dizayn xususiyatlarini, materialning tabiiy go‘zalligini ochib beradi va ta'kidlydi.

Ornamentni qurishda asosan simmetriya tamoyilidan foydalaniladi. Turli xil kompozitsiyalarni hisobga olgan holda, bezakning dastlabki tarkibi cheklangan va yopiq bo‘lsa ham, turli yo‘nalishlarda davom ettirilishi mumkinligini ko‘rish oson.

Naqsh eng keng tarqalgan bo‘lgan xalq amaliy san'atida bezakni qurishning barqaror shakllari va tamoyillari asta-sekin shakllana boshladi, bu esa asosan turli xalqlarning milliy, badiiy an'analarini belgilab berdi.

Shunday qilib, Qadimgi Misr bezaklarida o‘simlik naqshlari eng keng tarqalgan bo‘lib, ular orasida barglar va lotus gullari ayniqsa keng tarqalgan. Aftidan, Misr bezaklarida qandaydir sir bor. Axir, misrliklar sirni juda yaxshi ko‘rishgan.

Olimlar-misrologlar hali ham o‘zlarining arxitekturasi va ilm-fanining sirlari ustida kurashmoqda. Kitobni odatdagidek ushlab turganingizda, rasmda ochilmagan kurtaklar ko‘rinadi.



Ammo kitobni "teskari" aylantiring va xuddi shu bezak butunlay boshqacha ko'rinadi: siz lotusni butun shon-shuhratida ko'rasiz, u o'zining ajoyib gulbarglarini keng yoygan, go'yo bizni zukkoligimiz va ko'rish qobiliyatimiz uchun mukofotlagandek. umumiy qadimgi yunon bezaklari, meander va acanthuslardir.

Naqsh san'ati hech bir joyda musulmon Sharqidagidek gullab-yashnagan va mukammal mujassamlashmagan desak, mubolag'a bo'lmaydi.

U geometrik va gulli naqshlarning uyg'unligi bilan ajralib turadi, chunki Qur'on odamlar va hayvonlarning tasvirini taqiqlagan.

Keyinchalik, butun Evropaga tarqalib, bu bezak turi "arabesk" (arab. arabesko - arabcha) deb nomlangan. Islom mamlakatlarida arabesk naqsh bilan ifodalangan. Bir qarashda, biz simmetriya bilan bog'liq takrorlashlarni ko'ramiz, ammo bu faqat bezakning eng katta elementlaridir.

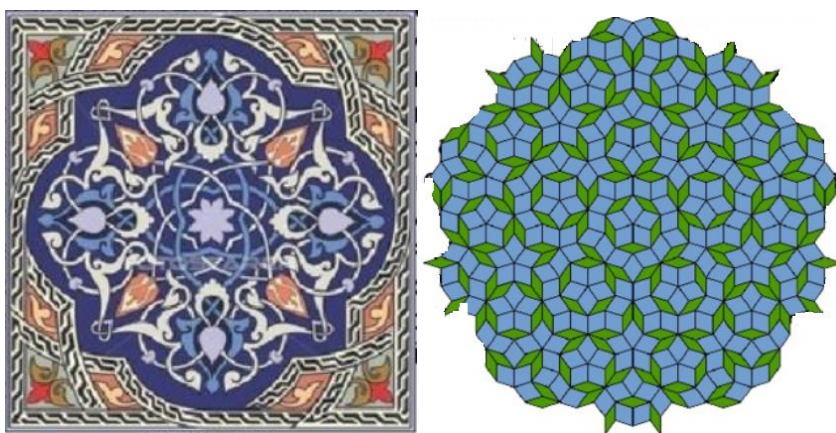

O'rta asrlarda Rossiyada bezak yuqori rivojlanishga erishdi. Rus bezaklari geometrik va gulli shakllar, shuningdek qushlar, hayvonlar, hayoliy hayvonlar va inson figuralari tasvirlari bilan ajralib turadi.



Tarkibning tabiati va bezak qilinadigan sirdagi joylashuviga ko'ra, bezak bir necha turdagi bo'lishi mumkin: lenta (uni chegara deb ham ataladi), to'r va rozet. Chegara – bu avapa vektorlari (bu erdan – butun son) bilan tavsiflangan tekis

geometric figura bo'lib, bu raqam o'z-o'zidan ketadi, lekin boshqa turdagi parallel o'tkazish paytida o'ziga kirmaydi. Vektor chegara uchun qo'llanma deb ataladi. Eng oddiy chegarani qurish juda oson: bir nechta geometrik shaklni chizish va chiziq bo'ylab chap va o'ngga berilgan vektorga parallel o'tkazishni amalga oshirish kifoya.

O'zbekiston aholisi bolalikdan yorqin ranglar tanish, naqshlar xilma-xilligi hayratlanarli bo'lgan o'ziga xos muhitda yashaydi. Bu erda bezaklarni hamma joyda ko'rish mumkin.



Ko'p asrlik an'analar shunday rivojlanganki, kiyimlar doimo milliy naqshlar bilan bezatilgan.

Foydalanilgan adabiyotlar ro'yxati:

A.Н.Колмогоров. Паркетывизправильныхмногоугольников. Журнал "Квант" №3, 1970 г

O'QUVCHILARNING MA'NAViy-AXLOQiy SHAKLLANISHIDA SAN'ATNING AMALIY VA IJTIMOiy AHAMIYATI

Kamolov Iftixor Baxtiyorovich

*Qarshi DU, Tasviriy san'at va muhandislik grafikasi
kafedrasini mudiri (PhD) dotsent*

San'at bilim beradi, inson tafakkurining eng tub qismlarini ham yoritadi, so'zni, tovushlarni, ranglarni ma'juziy falsafiy ifoda etish orqali dunyoni yanada yorqin anglab yetishga imkon yaratadi. San'atning, jumladan tasviriy san'atning kuchi, u har qanday muayyan ishni universal, mukammal darajaga olib chiqa olishidadir. O'quvchi talabalarning ma'naviy-axloqiy madaniyatini shakllantirish masalasini hal qilishda tasviriy san'atning o'rni beqiyos. Tasviriy san'at o'z faoliyati jarayonida o'quvchi, talabalarning o'zini shakllantirishga harakat qiladigan, o'z botiniy va zohiriy dunyosini go'zallashtirish mohiyatini tarbiyalaydigan, rivojlantiradigan ta'sirlar kuchiga egadir.

Odamlarning ma'naviy va axloqiy shakllanishiga qaratilgan inson faoliyatining yagona sohasi san'atni e'tiborsiz qoldirish ma'naviy, axloqiy taraqqiyotga befarqlikni keltirib chiqaradi.

Insoniyat hayotining barcha davrlarida san'atning roli hayotni doimo go'zal shakllarda aks ettirish, uni takomillashtirish, odamlarning qalbini haqiqat, ezgulik va go'zallikka yo'naltirishda bo'lgan va shunday bo'ladi. O'zingizning dunyoga bo'lgan qarashlaringizni yetkazish, hayotni go'zalliklariga intilish, yovuzlikni rad etish va undan qutulish va boshqalarni ozod qilish uchun intilish deb tushunish - bu boshlanishdir, bu holda san'at san'at emas, rassom esa rassom emas.

His-tuyg'ular, qarashlar va e'tiqodlar qanday o'zgarmasin, haqiqat o'zgarmasdan asl holicha bo'lib qoladi va ertami-kechmi butun ulug'vorligida namoyon bo'lishi muqarrar. Klassik san'at dunyoning komilligiga ishonish va insonning yuksak da'vatidan ilhomlanib, odamlar qalbini poklab, bu yo'qolgan mukammallikni qayta tiklashga intilish demakdir. Insoniyat ma'naviy hayotning ushbu murakkab, ziddiyatli, ammo zarur sohasi - san'atda yuksak axloqiy va estetik qadriyatlarni yaratdi va saqladi.

Tasviriy san'at hayotning barcha sohalarini qamrab oladi, u fan, mehnat va ta'lim bilan uzviy bog'liqdir. Estetik tarbiya bu ta'limga qo'shiladigan axborot o'lchovi emas, balki o'z-o'zini tarbiyalash, insonning hissiyotlari va uning ijodiy qobiliyatlarini rivojlantiruvchi harakatdir. Tasviriy san'atning jamiyat hayotidagi ahamiyati va o'rnini tushunmaslik odamlarning estetik va axloqiy rivojlanmaganligining asosiy belgilaridan hisoblanadi. Har kim tasviriy san'atning jamiyat taraqqiyotidagi o'rnini va ahamiyatini tushunishi kerak. Buning uchun ma'naviy madaniyat va aniq axloqiy mezon talab etiladi. Tasviriy san'at oddiy didlarga taqlid qilib, uni "Zamonaviy" deb ataydi, chinakam ijodkorlikka taqlid qiladi, o'ychanlik niqobini kiyadi va yolg'onni haqiqat sifatida talqin qiladi, yoki aksincha. Bolaligidan majoziy fikrlashga odatlanmagan, san'atni anglash asoslarini bilmagan odam o'zini o'zi anglay olmaydi.

Tasviriy san'atga bo'lgan ehtiyoj inson qalbining doimiy xususiyatidir. Shaxsning mustaqil fikrlashi, tasviriy san'atning rivojlanishiga, san'at asarliga bo'lgan befarqligi, e'tiborsizligi va asarlarni badiiy idrok etishga tayyor emasligi haqiqiy madaniyatdan, odob-axloqdan uzoqlashishiga sabab bo'ladi.

Tasviriy san'atdagi bilish, bilim va xayolning o'zaro ta'sirining samarasidir, ular bir-birlarini inkor etmaydilar, balki badiiy haqiqatning eng yuqori sintezida birlashadilar. Boshqa hech narsa inson ruhiyatiga tasvir kabi ta'sir qila olmaydi. Xayolotni uyg'otib, yurakka yetib boradi, o'ylashga majbur qiladi, tasviriy san'at odamni poklaydi va yuksaltiradi. Shu sababli, tasviriy san'atni o'qitish bo'yicha maktab o'quv dasturi alohida ahamiyatga ega.

Barkamol shaxsni tarbiyalash uchun ta'limning uyg'un mazmuni ham zarur.

Bunga ta'lim jarayonida tasviriy san'atga munosib rol berish orqali erishish mumkin. Tasviriy san'at chinakam ijodiy fikrlashni tarbiyalashga hissa qo'shadi. Bu mehnatga ehtiyojni kuchaytiradi, odamlarga foydali va chiroyli inson qo'llari orqali ishlangan san'at asarlaridan quvonch topishga o'rgatadi.

Maktabda ma'naviy va axloqiy tarbiyaning ahamiyati 1919-yilda taniqli mutaxassislar, olimlar va o'qituvchilar tomonidan shakllantirilgan edi: "Umuman olganda, estetik tarbiya ostida bolalarning qandaydir soddalashtirilgan san'atini o'rgatish emas, balki go'zallikdan bahramand bo'lish va ijod qilish imkoniyatini

kengaytiradigan hislar va ijodiy qobiliyatlarning tizimli rivojlanishi tushunilishi kerak. Ushbu elementdan mahrum bo'lgan mehnat va ilmiy ta'lim ruhsiz bo'lar edi, chunki hayrat va ijoddan hayot quvonchi ham mehnat, ham ilm-fanning asosiy maqsadi hisoblanadi "(M.A.Savitskiy).

Axloq normalarini idrok etish, ma'naviy qadriyatlarni va axloqiy tamoyillarni o'zlashtirish o'z-o'zidan va maqsadga muvofiq ravishda sodir bo'lishi mumkin. Shaxsiyatning axloqiy shakllanish jarayoni, qoida tariqasida, uchta darajada sodir bo'ladi:

- (1) axloqiy me'yorlar va tamoyillarni idrok etish va o'rganish;
- (2) axloq normalarini shaxsning axloqiy ishonchiga aylantirish;
- (3) ushbu bilim va e'tiqodlarni, shuningdek axloqiy xulq-atvor odob-axloq odatlarini amaliy ravishda ijodiy qo'llash qobiliyatlari va ko'nikmalariga ega bo'lish.

Shaxsning axloqiy ongini shakllantirishning birinchi darajasi - axloq me'yorlari va tamoyillarini idrok etish va o'rganish - ta'lim muassasalarida, sinfda rasmiy tayyorgarlik va malaka oshirish tizimida axloq qoidalarini o'rganish bilan ta'minlanadi. Undan oldin axloqiy bilimlar o'z-o'zidan, ba'zan shartli ravishda, atrofimizdagi muhitda, - oilada, maktabda, do'stlar va tanishlar davrasida va boshqalarda olinadi. Biroq, bu bilimlarning o'zi odamning axloqiy madaniyatga ega bo'lishi uchun yetarli emas. Yaqin atrof-muhit shaxsni to'g'ri axloqiy shakllantirish uchun zarur shart-sharoitlarni yaratishga qodir, uning asosini "Nima yaxshi va nima yomon" haqida bilim shaklida yaratishga qodir.

Axloqiy me'yorlarni insonning axloqiy e'tiqodiga aylantirish ikkinchi darajadan boshlanadi, olingan bilim axloqiy e'tiqodga aylanganda, odam bilgani uchun emas, aksincha harakat qilish mumkin emasligiga amin bo'lganligi sababli, axloq chegaralarini chetlab o'tmaydilar. Aynan shaxsning axloqiy shakllanishining ikkinchi darajasida san'at jumladan, tasviriy san'at juda katta rol o'ynaydi.

Tasviriy san'at kontseptsiyasining eng xilma-xilligi va ko'p qirraliligi bilan u eng umumiy ko'rinishida inson faoliyati sohasidir. Tasviriy san'at estetik ahamiyatga ega ob'ektlar - san'at asarlarini yaratishni o'z ichiga oladi, shuningdek ularni jamoat kommunikatsiyasi jarayoniga kiritish orqali ommaga yetkazadi. Rassom badiiy asar yaratib, voqelikning ayrim tomonlarini aks ettiradi.

Axloqiy jihatdan mukammal san'atda estetik jihatdan go'zal bo'lib ko'rinadi. Bu, albatta, axloqiy muammolar san'atning mazmunini tugatadi degani emas. Axloq va san'at o'rtasidagi munosabatlar yanada murakkab shaklda namoyon bo'ladi.

Xulosa qilib aytganda, tasviriy san'atni bilish, uni badiiy va hissiy idrok etish rivojlangan estetik tuyg'u inson qadr-qimmatining shartidir: faqat u bilan aql-idrok mumkin, faqat olim u bilan dunyo g'oyalariga ko'tariladi ... faqat shu bilan fuqaro yotdan o'z ishini qila oladi va uning og'irligi ostida egilmaydi. Usiz, bu tuyg'usiz, daho, iste'dod, aql yo'q - faqat uy ishlari uchun, egoizmning kichik hisob-kitoblari uchun zarur bo'lgan mukammal "Sog'lom fikr" qoladi.

Foydalanilgan adabiyotlar ro'yxati:

1. I B. Kamolov. To the question of the psychological and pedagogical conditions for the training of a master jeweler in studying the basics of composition. - Young scientist, 2015, art. 780-783.
2. I B. Kamolov. - Professional Education Of Students Studying Jewelry: The Theoretic Basis-Science And World, 2013
3. I B. Kamolov Creative development of students in studying composition at the professional education of future jewelers-Eastern European Scientific Journal, 2016
4. ИБ Камолов Профессиональное образование учащихся ювелирного искусства: теоретические основы- Наука и Мир, 2016

CHIZMACHILIKFANINIO‘QITISHDAAXBOROTTEKNOLOGIYALARI ORQALISAMARADORLIKKAERISHISHAUTOCADDASTURIORQALI

Xo‘jaqulov Elbek Ermatovich
Qarshi davlat universiteti

Anatatsiya: Chizmachilik fani mavzulariga oid chizmalarni zamonaviy axborot texnologiyalaridan foydalanib, elektron slaydlarini yaratib va proektor yordamida katta ekranda o‘quvchilarga namoyish etilsa, ular berilayotgan va namoyish etilayotgan ma’lumotlarni qiziqarli hamda tez qabul qiladilar.

Kalit so‘zi: Elektron ta’lim, axborot texnologiyalari, sezgir elementlar, AutoCAD 2007.

Rivojlangan davlatlar ta’lim sohasida olib borilayotgan axborot texnologiyalar bizning jamiyatimizda ham muhim ahamiyat kasb etmoqda.

“Elektron ta’lim”, “Elektron boshqaruv”, “Masofaviy ta’lim”, “Ochiq ta’lim” kabi tushunchalar hayotimizga keng ko‘lamda kirib kelmoqda va jadallashib axborot texnologiyalari, internetning ta’lim sohasiga kirib kelishi ta’lim sohasida bo‘layotgan o‘zgarishlarga, globallashish jarayonlariga katta yo‘l ochib berdi. Axborot texnologiyalari o‘quv uslubiy ilmiy-tadqiqot va ma’naviy-marifiy sohalarni kompleks jihatdan qamrab olishi kerak.

Biz biror narsa-obyektin ko‘rib yoki u haqida eshitib uning tarkibiy qismlari to‘g‘risida ma’lumotlarni ketma-ket, alohida ongimizga singdirish yo‘li bilan qabul qilamiz Masalan, (buyumning eni shu o‘lchamda, buyumning uzunligi shu o‘lchamda kabi ma’lumotlar bilan tushuntirib boramiz...) lekin buyumni to‘laligicha qabul qilamiz.

O‘quvchi o‘quv axborotlarni ko‘z va qulog‘i yordamida qabul qiladi. Inson sezgi organizmlaridan biri quloq 15500 sezgir elementlar-retseptorlarga, ko‘z esa 126000000 sezgir elementlarga, ya’ni quloqqa nisbatan 8000 marta ko‘p elementlarga ega. Bundan xulosa qilish mumkink, darslarni ko‘rgazmali qurollar asosida, jumladan kompyuter texnologiyasi asosida mavzuga xos slaydlardan

foydalanib o'tilganda o'quvchidarga ko'proq axborot berish va ularni yodda saqlab qolish imkoniyati beriladi.

Ta'lim jarayoniga yangi axborot kommunikatsiya va pedagogik texnologiyalarni, elektron darsliklar, multimedia vositalarni keng joriy etish orqali mamlakatimiz umumta'lim maktablari, akademik litseylar, va oliy o'quv yurtlarida o'qitish sifatini tubdan yaxshilash, ta'lim muassasalarining o'quv-laboratoriya bazasini zamonaviy turdagi o'quv-laboratoriya shunigdek, o'qituvchilar va murabbiylar mehnatini moddiy hamda ma'naviy rag'batlantirish bo'yicha samarali tizimni yanada rivojlantirishdan iborat.

Jahon tajribasi shuni ko'rsatadiki axborot texnologiyalardan ta'lim jarayonida qo'llashning istiqbollari bo'lib multimedia texnologiyalar asosida interaktiv ma'ruzalarni tashkil qilish hisoblanadi. An'anaviy ma'ruzalar o'qishga nisbatan interaktiv ma'ruzalarda o'quvchilarni o'qitish jarayonida faol aralashishlari mumkin bo'lib, unda o'quv materialining turli joyidan savollar berib, aniq javoblar olish imkoniga ega bo'ladi.

Axborot texnologiyalari o'quvchilarning audioaxborot (ovoz) videoaxborot va animatsiya (multimedia, multiplikatsiya, tirik video) ko'rinishidagi axborotlarni turli his etuvchi organlar tomonidan qabul qilish darajasini yuksaltirishini ta'minlaydi Bu esa darslarni qiziqarli va samarali tashkil etishni ta'minlaydi. Shaxsiy kompyuter o'qituvchinning yordamchisi sifatida ishtirok etadi. O'qituvchi ma'ruzalarni tayyorlashda *Power Point* grafik daturidan foydalanib videoslaydlar tayyorlashi kerak bo'ladi.

Mamlakatimizning ko'pgina shahar va qishloq umumta'lim maktablari, akademik litseylar va oliy o'quv yurtlaridagi chizmachilik xonalariga qaraydigan bo'lsak, xona devorlaridagi chizmachilik mavzulariga oid plakatlarga ko'zimiz tushadi. Bu plakatlar albatta o'quvchilarga fanni chuqurroq o'rganishlariga va fazoviy tasavvurini o'stirishga yordam beradi. Biroq xona devorlarida o'tilayotgan dars yuzasidan plakatlar bo'lmasa, o'quvchilar savolning javobini topishga birmuncha qiynalishlari tabiiy hol. Vaholanki, chizmachilik mavzulariga oid chizmalarning barchasini xona devorlariga ilib chiqib bo'lmaydi.

Chizmachilik fani mavzulariga oid chizmalarni tayyorlab, elektron slaydlarini yaratib va proektor yordamida katta ekranda o'quvchilarga namoyish etilsa, ular berilayotgan va namoyish etilayotgan ma'lumotlarni qiziqarli hamda tez qabul qiladilar. Nafaqat chizmalarni, balki, dars ishlanmalari, testlar, uy ishlari, terminlar va ularning lug'aviy ma'nolari hamda interfaol metodlarning elektron slaydlarini ishlab chiqib o'quvchilarga namoyish etish hamda ta'lim mazmunini boyitadi, grafik ta'limni sifat va samaradorlikka erishish mumkin.

Bugungi kunga kelib, barcha rivojlangan mamlakatlarda fan va texnika, ishlab chiqarish vositalari, hamda texnologik jarayonlar deyarli to'liq kompyuterlashtirilgan. Shuningdek, dunyoning barcha ishlab chiqarish korxonalarida, hamda ta'lim tizimida, yangi texnika va texnologiyalarni yaratishda loyihalash ishlarini avtomatlashtiruvchi juda katta imkoniyatlarga ega bo'lgan grafik dasturlar asosida kompyuterdan foydalanib kelinadi.

Jahon tajribasi o‘quvchi va talabalarni ma’lum bir darajada bilim olganlaridan keyin, grafik vazifalarni kompyuterda bajarishga o‘rgatishni taqazo etadi. Shundan kelib chiqqan holda, ushbu maqolada o‘quvchi va talabalarga mo‘ljallangan. Hozirgi zamon grafik dasturlaridan biri bo‘lgan Autodesk kompaniyasining AutoCAD 2007 grafik dasturi asosida, grafik axborotlarni kompyuter vositasida bajarishning qulaylik tomonlarini ko‘rib chiqamiz.

Berilgan topshiriqqa asosan ikkita (goorizantal va frontal) ko‘rinishi berilgan **1-rasm**. Buyumning yetishmovchi uchinchi proyeksiyasini (profil ko‘rinishini) chizish va yaqqol tasvirini qurish berilgan bo‘lsin. Ushbu topshiriqni AutoCAD dasturida bajarib ko‘ramiz.

AutoCAD dasturida 2D holatida buyumning proyeksiyalarini bajaramiz **1-rasm**.

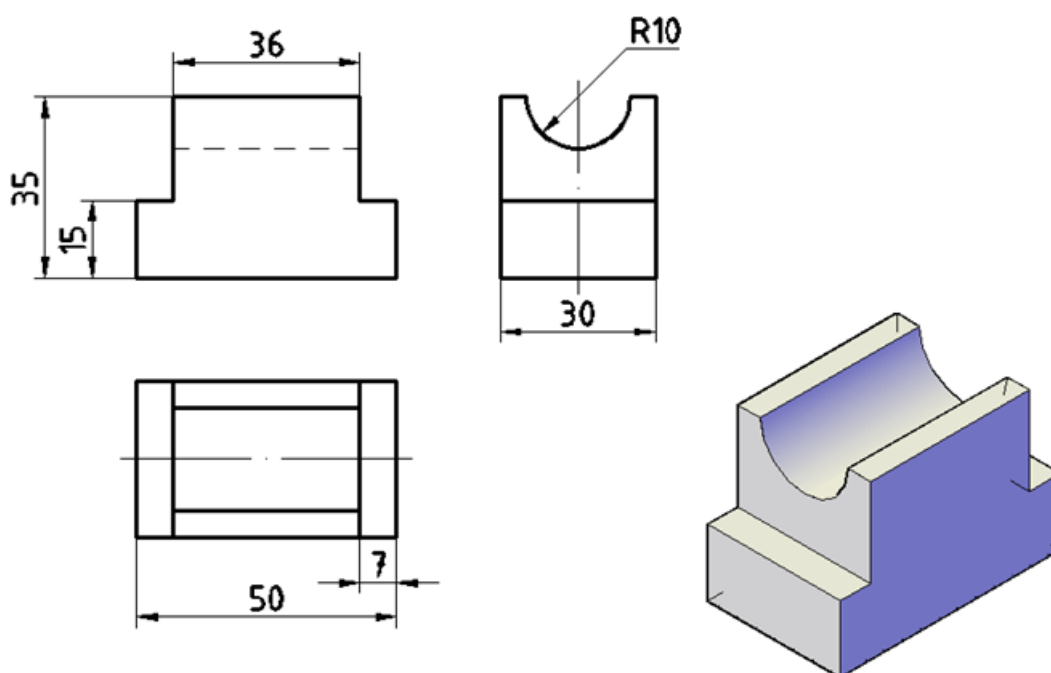

1-rasm.

shundan so‘ng AutoCAD dasturini 3D holatiga o‘tilib buyumning aksonometriyasi oson va tez bajarib olishimiz mumkin

Bajarilgan ishlar o‘qituvchi darsdan tashqari vaqtda bajarilib ish taxt holatga keltiriladi hamda o‘qituvchilar dars vaqtida bu tasvirlar orqali qisqa vaqt ichida o‘quvchilarni berilgan topshiriqni qanday ko‘rinishdagi buyum ekanligini tez va oson tassavur qila olishiga erishadi.

Foydalanilgan adabiyotlar:

1. T.Rixsiboyev “Kompyuter grafikasi”, T.2006.
2. S.Adilova “Multimedia vositalari va ularni ta’lim jarayonida qo‘llash”. “Pedagogik ta’lim”.
3. Ro‘ziyev E. Ashirboyev A. “Muhandislik grafikasini o‘qitish metodikasi.-T. 2010.
4. I.Rahmonov “Chizmachilik”, 8 sinf, 2019.

МУЛТИПЛИКАЦИЯ САНЪАТИДА ТЕХНИКА ВА КОМПЬЮТЕР ГРАФИКАСИ ТЕХНОЛОГИЯНИНГ ЎРНИ

Ибрагимов Рустам Қудратович

Ранг тасвир ва амалий санъат кафедраси

Қарши давлат университети

Изоҳ: Мультипликацияда технологияларнинг ахамияти катта. Уларсиз мультфильмларни тасаввур этиб бўлмайди. Мультипликациянинг тадрижий жиҳатдан ривожланиш босқичларига эътибор қаратар эканмиз, йилдан-йилга ундаги техника ва технологияларнинг ўзгараётганлигига, бирининг ўрнини иккинчиси эгаллаётганлигига гувоҳ бўламиз. Бугунги кунга келиб мультипликация санъатида технологияларни сони жуда катта.

Калит сўзлар: Анимация, компьютер графикаси, технология, 3 ўлчов, 2 ўлчам, Autodesk 3ds Max, Autodesk Maya, CINEMA 4D, Pixologic Zbrush, Autodesk MotionBuilder, Adobe After Effects, Toon Boom Studio 4.5, Adobe Flash CS4.

Анимацион график ўзида рангтасвир ва иллюстратив графика сценарияси билан ишлашдаги муваффақиятларни муҳандислик графикаси уч ўлчамли объектларнинг ютуқлари билан бирлаштирган. Хозирда ўз телевизорларимиз экранига қараб, биз компьютер реклама клиплари ва телеэшиттиришларнинг безаклари кўринишидаги ушбу унумдор иттифоқнинг меваларини ўз кўзимиз билан кўрамиз.

«Компьютер графикаси» тушунчаси ҳозирги кунга келиб кенг тарқалган, бу расм ва чизмаларни компьютер ёрдамида чизишдир. Компьютер анимацияси эса кенгроқ тушунча бўлиб, у компьютер расмларини (ёки моделларини) ҳаракатлар билан ифодалайди. Умуман ҳозирда «анимация» номли ажойиб санъат турини мультипликация деб номланади. *"Animate"* – инглиз тилида ва француз тилида «жонланмок», «ҳаракатга келмок» маъноларини англатади. *"Animate"* – бу жонланиш ёки ҳаракатланишдир. Шунини ҳам айтиш лозимки «реанимация» сўзи ҳам шундан келиб чиққан: «ре» - қайта, такроран, «анимация» - жонланиш, ҳаракатга келиш. Гап шундаки одатий бўлиб қолган «мультипликация» сўзи инглизча *"multiplication"* (кўпайтириш) сўзидан олинган бўлиб, у мультфильмларнинг чиройи ёки технологиясини эмас, балки у кўп ҳаракатлар жамланмасини англатади. Шундай қилиб, компьютер анимацияси – бу компьютер ёрдамида яратилган анимациядир.

Анимация — бу, объектлар, камералар, ёруглик манбаларини ўзаро жойини алмаштириш ёки уларнинг параметрларини вақт бўйича ўзгаришига эга вазифа, топшириқдир.



Компьютер графикасида техника воситасини қўллашнинг яна бир йўналиши мультимедиадир. Бундай тизимларнинг пайдо бўлиши таълим, фан, санъат, иқтисодиёт каби соҳаларга, шубҳасиз, туб ўзгартиришлар киритади.

Бизнинг фикримизча, мультимедиа — бу, компьютерларга матн, графика, анимация, ракамлаштирилган кўчмас тасвирлар, видео, товуш ва гап каби маълумотлар турларини киритиш, ишлаб чиқиш, сақлаш, узатиш ва акс эттиришга имкон берувчи технологиялар мажмуасидир. Бошқача қилиб айтганда, бу, компьютер воситасида амалда инсон томонидан фойдаланиладиган барча мухитлар, ахборот алмаштириш воситалари ва усулларини ҳамда уларнинг компьютерга хос бўлган жуда катта массивларини сақлаш ва ахборот элементларига интерактив ихтиёрий кириш имкониятлари билан бойитишни интеграциялашдир.⁶⁵

Яқин вақтларга қадар бу, техник воситалари юқори бўлмаган иш унумдорлиги ва компьютер графикаси дастурий воситаларининг қимматлиги билан изоҳланади. Ўқитувчи дастурлар фойдаланувчи учун яқка тартибда сўзлашнинг кўпгина вариантларини таклиф қилади, яъни ўқитувчилар, янги ўқув материалларини ўзлаштира туриб, ўрганиш тезлигини, материал хажмини ва унинг қийинлиги даражасини ўзлари белгилайдилар.

Компьютер графикаси (анимация) бир йўналиши. Анимация ёки аниқроғи компьютер ёрдамидачишиш, графика анимация яратиш. “Анимация” атамаси ва компьютер графикаси анимация 20 йил аввал пайдо бўлган. “Анимация” дан биринчи бўлиб Amiga ва Macintosh компьютерларида фойдаланилган. Шартли равишда компьютер графикасида анимация бир неча бўлимларга бўлсак бўлади, икки ўлчамли 2 dimensions (2d), уч ўлчамли (3d) 3 dimensions, анимация ва мухандисликка бўлиш мумкин. “Анимация” кино, мультфильм, ва бошқа соҳаларда ишлатилади. Шулар қаторида реклама бизнесида, архитектура ва дизайн, медецина ва яна кўплаб соҳаларда. Компьютер графикасининг сўнги босқичи тасвирлашдан иборат. Тасвирлаш дастурини хар-ҳил соҳаларда ишлатиш мумкин, масалан оддий диаграммада, архитектура конструкцияси ёки лойиха ишида, реклама расмларида ёки мультфильмдан олинган кадрларда. CG-да 3d графика ёрдамида хар-ҳил эффект, моделлар ясашни, анимациялар, ёритиш, текстура бериш мумкин. 3d графика программаларига қўйдагилар киради: Autodesk 3ds Max, Autodesk Maya, CINEMA 4D, Pixologic Zbrush, Autodesk MotionBuilder, Adobe After Effects, Toon Boom Studio 4.5, Adobe Flash CS4 ва бошқалар. Юқорида айтиб ўтилган дастурлар ҳақида қисқача маълумот бериб ўтмоқчиман.

АДАБИЁТЛАР РЎЙХАТИ:

1. Качественная анимация. Научитесь все делать самостоятельно. [Электронный ресурс]. – URL: <http://www.janimation.net/index.php>.

⁶⁵• Качественная анимация. Научитесь все делать самостоятельно. [Электронный ресурс]. – URL: <http://www.janimation.net/index.php>.

2.Как делают мультфильмы. История жанра. [Электронный ресурс]. – URL: <http://myltyashki.com/myltiki.htm>.

3.Girard M., Maciejewski A. Computational Modeling for the Computer Animation of Legged Figures // Proceedings of SIGGRAPH 85. Computer Graphics. 1985. 19. № 3. P. 263-270.

AMALIY SAN'AT TA'LIMIDA ZAMONAVIY PEDAGOGIK MODELNING KONSEPTUAL ASOSLARI

Kamolov Iftixor Baxtiyorovich

*Qarshi Davlat universiteti,
Tasviriy san'at va muhandislik
grafikasi kafedrası mudiri
PhD. dotsent.*

Oripov Ne'matilla Chulliyevich

*Qarshi Davlat universiteti,
Tasviriy san'at va muhandislik
grafikasi kafedrası o'qituvchisi*

Annotatsiya: Ushbu maqolada mutaxassisning ilmiy asoslangan prognostik modeli, amaliy san'at ta'limida zamonaviy pedagogik modelning konsepsiyaviy (konseptual) asoslari haqida so'z yuritilgan

Kalit so'z: Amaliy san'at, modellashtirish, kasb, ta'lim, pedagog, ijod.

An'anaviy va amaliy san'at sohasidagi kasbiy ta'lim mazmuni deganda shaxsning jamiyat tomonidan muayyan mutaxassisning kvalifikatsiyasiga (toifasiga, malakasiga) va profiliga (ixtisosligiga) jamiyat tomonidan qo'yiladigan talablardan kelib chiqadigan bilim, malaka va ko'nikmalar tizimi, faoliyatning ijodiy xususiyatlari, shaxsning dunyoqarashi va xulqiga oid sifatlarini anglash lozim va bu talablarning bajarilishiga erishish uchun esa muayyan darajadagi kasbiy ta'lim olishni ta'minlaydigan o'quv muassasalaridagi ham pedagoglarning, ham talabalarning faoliyatlari, sa'y-harakatlari yo'naltirilgan bo'lishi joiz. Pedagogik modelni ishlab chiqish ta'lim maqsadlari, mazmuni, vositalari, usul va metodlarini asoslash, kasbiy toifa tavsifnomalarini, o'quv rejalari, dasturlari va darsliklarini ishlab chiqish uchun zaruriy axborotlarga oldindan ega bo'lish imkonini beradi.

Modellashtirish - bu o'rganish uchun maxsus yaratilgan obyektning belgilarini (xususiyatlarini) boshqa obyekt uchun qaytadan shakllantirishdir. Mutaxassis kasbiy faoliyatining modeli tipik (bir andazali) ishlab chiqarish vazifalarining tarkibi va modelidan iborat. Ta'lim jarayonida kasbiy faoliyatni modellashtirish deganda ishlab chiqarish sohasining bitiruvchilarga qo'yadigan talablari, bu talablarni o'quv ishlab chiqarish vazifalariga transformatsiyalash, o'quv jarayonini tashkil etishning shakllari, kasbiy malaka va ko'nikmalarga o'rgatish metodlarini tanlash tushuniladi.

Mutaxassisning ilmiy asoslangan prognostik modeli – bu xo‘jalik muayyan tarmog‘ining rivojlanishi hamda ishlab chiqarishning biror bir sohasida faoliyat olib borishga qodir bo‘lgan va ijodiy faoliyatga potensial tayyor bo‘lgan mutaxassisning shaxsiy sifatlari uchun zarur bo‘ladigan bilim, malaka va ko‘nikmalar, talablar haqidagi ilmiy-asoslangan ma‘lumotlardan iborat xujjatdir.

Zargarlik san‘ati ta‘lim jarayonini modellashtirishning vazifasi ta‘lim maskanida mutaxassislarni tayyorlashga qo‘yiladigan talablar bilan ta‘lim muassasasi bitiruvchisining amalda olayotgan kasbiy bilim va malakalarining amaldagi mutanosibligini aniqlashdan iborat. Shu bilan bog‘liq holda ta‘lim muassasasi bitiruvchisiga qo‘yiladigan etalon talablarni pronozlash masalasi yuzaga keladi.

Zargarlik san‘ati kasbiy ta‘limining umumiy maqsadlari kasbiy ta‘lim muassasasi birituvchisiga qo‘yiladigan umumiy talablarda konkretlashgan (aniq, ravshan bayon etilgan):

- egallangan mutaxassislik, kasb-hunarda muvaffaqiyatli faoliyatni amalga oshirish uchun zarur bo‘ladigan, zamonaviy hayotiy shart-sharoitlar va ishlab chiqarishga moslashish (adaptatsiya) uchun kasbiy ta‘lim standartiga mos, mutanosib ravishdagi bilim, malaka va ko‘nikmalarga ega bo‘lish:

- shakllangan aqliy potensial, rivojlangan intellayekt va irodaviy xususiyatlar, rivojlangan xotira, oqilona harakatlana olish qobiliyati, ishlab chiqarish va hayotda yuzaga kelishi mumkin bo‘lgan muammolarni hal eta olish; ijodiy fikrlash qobiliyati ishlab chiqarish va hayotda yuzaga keladigan voqea-hodisalarni tahlil qila bilish, mustaqil ravishda tezkor qaror qabul qila olish, xulosalar chiqarish; o‘z hatti-harakatlari oqibatlarini oldindan ko‘ra bilish;

- rivojlangan shaxsiy sifatlari: voqeliklarni real tasavvur qilish va o‘z-o‘zini baholash qobiliyati, o‘zini va boshqalarni xolis (adekvat) baholay olish; shakllangan ma‘naviy-axloqiy, etik va estetik qadriyatlarga ega bo‘lish, tevarakdagilarga hurmat bilan munosabatda bo‘lish, hamdardlik qila olish qobiliyati; ish va o‘qish jarayonlarida irodali bo‘lish, o‘z fikrlari, g‘oyalarini himoya qila olish ko‘nikmasi, xulqiy va fikriy mustaqillikka ega bo‘lish, o‘z kuchi va qobiliyatlariga ishonch, o‘zligini takomillashtirish va kamolotga erishishningrivojlangan ehtiyojini his qilish;

- shaxsiy faoliyatni refleksiyalash qobiliyati: o‘z hatti-harakatlarini tahlil qilish, nazorat qilish va baholash malakasi, o‘z xato va kamchiliklarining sabablarini anglay olish, ularning oldini olish va bartaraf etishning yo‘llarini belgilash, “xatolardan saboq olish” qobiliyati, o‘quv o‘rganish va kasbiy faoliyatning sifat samaradorligini oshirish yo‘llari va usullarini topa bilish.

Pedagogik modelni yaratish jarayoni zargar malaka va ko‘nikmalarining xususiyatlarini ajratish imkoniyatini beradi. O‘tkazilgan tadqiqotlar zargarining kasbiy malaka va ko‘nikmalari bir maqsadga yo‘naltirilgan harakatlar tizimi ekanligini va quyidagi faoliyat komponentlarida namoyon bo‘ladigan murakkab ko‘nikmalar ekanligini ko‘rsatdi.

Foydalanilgan adabiyotlar ro'yxati:

1. I B. Kamolov. To the question of the psychological and pedagogical conditions for the training of a master jeweler in studying the basics of composition. - Young scientist, 2015, art. 780-783.
2. I B. Kamolov. - Professional Education Of Students Studying Jewelry: The Theoretic Basis-Science And World, 2013
3. I B. Kamolov Creative development of students in studying composition at the professional education of future jewelers-Eastern European Scientific Journal, 2016
4. ИБ Камолов Профессиональное образование учащихся ювелирного искусства: теоретические основы- Наука и Мир, 2016

O'ZBEKISTONDA NAQQOSHLIK SAN'ATNING TARIXIY RIVOJLANISHI

Sattorova Aziza Anvarovna

*Qarshi davlat universiteti,
Tasviriy san'at va muhandislik
grafikasi kafedrasida o'qituvchisi*

O'rta Osiyo naqqoshlik san'ati qadimdan dunyoga mashhur. O'tmishda Otabobolarimiz qurgan muhtasham binolar hozirgi kungacha maftunkor jilvasini yo'qotmagan. Yuksak did bilan ishlangan naqqoshlar bizni hayratga solib kelmoqda.

Milliy naqqoshlarimiz g'oyatda boy mazmunga ega. Oddiy qoshiq, lagan, quticha, sonliq, belanchak, cholg'u asboblari, uy ro'zg'or buyumlardan tortib turar joy va jamoat binolarining devor hamda shiftlarga solingan insonni hayratga soladi, uni o'ylantiradi.

Bu go'zal naqqoshlar ajoyib naqqoshlar tomonidan yaratilgan bo'lib, asirlar davomida bunyot topdi, rivojlandi, me'morchilik hamda tasviriy san'at rivoji bilan bog'langan xolda takomillashib bordi.

Naqqosh-arabcha tasviri gul degan man'oni anglatadi. Qush, xayvon, o'simlik, geometrik va boshqa elementlarni ma'lum tartibda takrorlanishdan xosil qilingan bezakdir. Ganchkorlik, kandakorlik, kashta do'zlikda, zardo'zlik, kulolchilik, zargarlik, gilam to'qish, to'qimachilik va hokazolarda har xil yo'llar bilan ishlanadi. Misol: o'yib chizib, chok yordamida, zarb bilan qadab va boshqa usullarda naqqosh solinadi.

Naqqoshlik san'ati insoniyat madaniyati bilan bir qatorda qadiymiydir. Har hil arxeologik qazilmalar shuni ko'rsatadiki naqqoshlik jahondagi barcha xalqlarda qadimdan mavjud ekanligi bizga ma'lum bo'ldi.

Naqqoshlik har bir davlatning o'ziga xos muxitiga: geografik o'rniga, o'lkaning umumlik dunyosiga ko'ra rivoj topdi. M: Arman va Gruzinlarda uzum va uzum bargi, shimol xalqlarida archa va xar xil xayvonlar, qirg'iz va qozoqlarda

mol shoxi, tojiklar va o'zbek xalqining naqshlariga qarasak anor, bodom, gullar, qalampir va boshqalarni ramziy naqsh tariqasida ishlatilganligini ko'ramiz.

O'zbekiston territoryasidagi arxeologik qazilmalaridan Xorazm, So'g'd, Baqtriya va boshqa viloyatlardan naqsh san'atining rivojlanganligi ma'lum.

VI-VII asrlarda ibodatxonalar, qasrlar va boylarning uylari o'yama naqshlar hamda tasvirlar bilan bezatilgan. Tantanali marosimlarga mo'njalangan xonalardagi dabdabaliy ajoyib naqsh, rasmlarni ko'rib kishi hayron bo'ladi. Ulardan birini qarasangiz devorlarda bazmi jamshid, ov rasmlar urishi, manzaralar hamda diniy rasmlar tasvirlangan.

Jonli maxluqlar qizil va ko'k ranglar bilan bo'yyab tasvirlangan.

VII asrning oxiri VIII asrning boshlarida O'rta Osiyoni Arablar bosib olishi natijasida qaror topgan islom dini o'zidan oldingi madanyatning ildizga bolta urdi.

Yangi din hamda yangi g'oya O'rta Osiyo Tasviriy san'atiga ta'sirini o'tkazadi. Jonli mavjudotlarni aks etirilishi man etildi. Keyinchalik yuzaga kelgan diniy shaharlar va hodisalar ko'proq murosasiz yo'l tuta borib, qat'iy ravish shunday der edi.

«Tangri yoki odamzot» sur'atini daraxtlar, gullar va jonsiz mavjudodlarni sur'atini soling, aks holda bu narsani buzgan odam gunoxi azim bo'ladi deb qo'rqitganlar.

Jonliy mavjudotlar sur'atini chizish man etilishini ma'nosi shundaki, xudodan boshqa hech kim biror narsa yaratishni u yoqda tursin hatto hudo yaratgan narsani qayta gavdalashtirishni ham mulkini emas va bu uning qo'lidan kelmaydi, aks holda musavir xudo bilan bahs boylashib, uning irodasiga shak keltirgan bo'ladi.

Islom talablariga bo'ysunish oqibatida jonivorlar, parandalar va odamlarni tasvirlash yo'qolib borib naqqoshlik rivoj topdi.

Arab yozuvi o'zlashtirildi. Natijada naqshlar bilan unvonli yozuv uslubi paydo bo'ldi. Xullas tasviriy san'at rivojlanadi.

O'rta Osiyoda naqqoshlik san'ati avj olib rivojlandi. Arxitekturada g'isht qalab naqsh solish yuksak darajada rivojlandi, binolarning ichki tomoniga ganch yog'och o'ymakorligining qo'llash yuksak rivoj topdi. Ayniqsa maqbaralarning peshtoqlari devor va ravoqlar ganch-naqshlar bilan juda nafis bezatildi. Naqshlar murakkablashib bordi.

Umarning yangi nusxalarida naqsh ramz, tasvirlar, timsol duo-afsunlar, tasbih va boshqalar naqadar mo'lligini ko'ramiz. Ramziy naqshlar dunyoda sodir bo'layotgan voqealar, tilaklarni aks ettirgan. Har naqshda o'ziga hos ma'no bo'lgan.

Musavvirning tasvirlari bu uning ona tabiatga bo'lgan muxabbatini bildiradi. Uning ranglari o'ziga xos ma'no va xarakterga ega. Naqsh o'zbek madaniyatining hamma bosqichlarida hamroh bo'lib kelgan. Eng oddiy prinsiplari bir-biriga munosiblik, uyg'unlik, yo'sin va usullarini ajoyib, qayta-qayta takrorlashuvidir. Xalq naqqoshlari naqshlarning xar detaliga aloxida e'tibor berib, uning tabiiyligini yo'qotmagan, har bir element ustida puxta fikr yuritganlar. Har bir naqsh negizida ma'lum ramziy ma'no singdirilgan. XI-XII asrlarda O'zbekiston hududida

arxeologik topilmalar shuni ko'rsatadiki, naqshlar ichida geometrik naqsh ko'p ishlatilgan.

O'rta Osiyodagi naqqoshlik san'atining rivojlanish tarixi bosib o'tgan yo'llari hozirda bizgacha saqlanib qolgan turlari naqshning lug'aviy ma'nosi, Islom dinining san'atga, ya'ni tasviriy san'tga qo'ygan talablarini ko'zda tutilgan. Natijada O'rta Osiyo naqqoshligiga, tasviriy san'atga ta'sir ko'rsatgan. Naqqoshlik san'atida ko'rsatilgan xar bir mamlakatning naqshida o'ziga xos xususiyatlari, bezaklari va urf-odatiga xos naqshlari mavjud edi. Shu mavzudan olgan tushunchani naqqoshlikning o'ziga xos usulda dunyoda, O'rta Osiyoda keng tarqalganligini guvohi bo'lamiz.

Foydalanilgan adabiyotlar:

- 1.S.Bulatov. O'zbek xalq amaliy bezak san'ati. Toshkent-1991 yil.
- 2.M. Pritsa «Toshkent ganchkorligi» Badiiy adabiyotlar nashriyoti. 1960 yil.
3. S.Bulatov. O'zbekiston san'ati tarixi. Toshkent 1991 yil.
4. T.Abdullayev XIX-XX asrlarda O'zbekiston kandakorlik san'ati. Toshkent 1994 yil.
5. R.Xasanov. Amaliy bezak san'ati metodikasi. Toshkent 2003 yil.

O'QUVCHILARNING TASVIRIY SAN'ATNI IDROK QILISHDA BADIY TAHLILNING O'RNI VA AHAMIYATI

Kamolov Iftixor Baxtiyorovich

*Pedagogika fanlari bo'yicha falsafa
doktori (PhD), dotsent*

Qorjovov Bobur Jovliyevich,

Qarshi davlat universiteti doktoranti

Tasviriy san'at asarlarining mantiqiy yechimi masalasi san'at asarining mantiqiy tugallanganligi, aniq yechimga egaligidir. Shunday san'at asarlari borki, birgina hodisa-holat tasvirning o'zida juda ko'plab turfa mavzular bir-biriga bog'liq holda tasvirlanadi va mana shu bog'liqlikni ta'min etuvchi asar qismi yoki san'at atributi bo'ladi. Mana shu qismda mantiqiy yechim yoki kalit beriladi. Masalan Karl Povlovich Bryulovning "Pompening so'nggi kuni" asarida barcha voqelik va mavzularni asar markazida singan holatda tasvirlangan, parchalangan arava g'ildiragi bir-biriga bog'liqligini ta'minlaydi.

Pompe shahrida vulqon oqibatida san'at, madaniyat va hayot tugaganligini bildiradi. Shu singan arava g'ildiragisiz voqelik nima bilan yakun topganligini bilish qiyin kechardi yoki aniq taassurot



Карл Павлович Брюллов
"Помпеяниниң сўнги кунин"

bo'lmadi. Harakatdagi arava to'xtadi, arava oyog'i markazga joylashtirildi. Arava oyog'i ko'chma ma'noda o'ziga xoslik xarakterli jihatlari ya'ni aylanaligi bu hayot charxpalagi, charxning gardishi deyilmoqda, sinish esa to'xtaganlikka ishorani bildiradi. Aravaning o'ziga xoslik xususiyatiga asoslanib singan arava g'ildiragi asar qismlarini o'zaro mantiqiy bog'lab turibdi. Aslida tomoshabin dastavval umumiy fon, ya'ni har xil voqelik va holatda tasvirlangan insonlar hamda vulqon portlashini ko'radi. Tasviriy san'at asarlarini tahlili ko'p hollarda dastavval umumiylikdan xususiylikka va so'ngra xususiylikdan umumiylikka qarab borishi kuzatiladi. "Pompening so'nggi" kuni asarida mantiqli jihatlari ko'p albatta biz faqat singan arava g'ildiragi misoligagina to'xtalib o'tdik. Badiiy tahlilda mantiqiy yechim haqida gap ketar ekan bir narsani unutmaslik kerak ya'ni bildirilgan fikrlar nisbiy deb qaralishi maqsadga muvofiq bo'ladi. Chunki mantiqiylik to'g'ri fikrlashga undaydi.

Badiiy tahlil majburiyatga aylanishi kerak emas, balki o'z yo'siniga ko'ra badiiy asar (mazmuniga) mantiqiga kirib borishni nazarda tutishi kerak. O'quvchidan majburiy fikr so'rash o'quvchi qiziqishini, emotsionalligini so'ndirish bilan birga asar badiyatiga ham katta ta'sir ko'rsatib asarni jo'nlashtiradi. Shu boisdan ham yuqorida qisman anglatganimiz o'quvchilar o'rtasida tahlil jarayonida kerakli tushunchalarni aytish orqali o'quvchining badiiy, mantiqiy fikrlashlariga zamin bo'ladigan ijodiy muhitni yaratish kerak. Mana shunda o'quvchi asar voqeliklari asosida qalbida tuyganlarini birma-bir bayon qiladi va natijada o'z-o'zidan mantiqqa qarab boriladi. O'quvchining asar haqidagi yakka tartibdagi fikrlarini majburiy tarzda to'g'ri yoki noto'g'ri deb baholash orqali hech qachon o'quvchining mantiqiy fikrlashini shakllantirishga erishib bo'lmaydi.

Tahlilda zamonaviy interfaol metodlardan foydalanish imkoniyatini o'rganilishi va qo'llash yo'llarini ishlab chiqilishi dars samaradorligini ta'minlaydi. Masalan, kichik guruhlarda ishlash tahlilda samara beradi. O'quvchilar guruhida "Blits-so'rov", "Kes stadi", "Nilufar guli" kabi interfaol metodlardan samarali foydalanib tahlil amalga oshirilganda asar haqida ko'plab fikrlarni yuzaga chiqishi mumkin va bularning ichida mantiqqa yaqin fikr o'z-o'zidan ma'lum bo'lishi ahamiyatlidir. Faqat o'qituvchi tomonidan jamoalar mahorat bilan boshqarilib zarur bo'lganda kerakli ko'rsatmalar berib borilsa maqsadga muvofiq bo'ladi. Tahlil jarayonida shu narsani yodda tutulishi kerakki o'qituvchi asar mantiqini o'zi darrov aytishi kerak emas, sababi mantiqini anglab qo'ysa, asarning estetik badiiy jihatlari tahlil qilishga qiziqish ehtiyoj o'z-o'zidan shu joyda to'xtaydi. Ya'ni o'quvchi tahlilning yakuniga yetib keldik deb o'ylashlariga sabab bo'ladi. Tahlilda bu jihatni ham inobatga olinishi juda muhimdir. Tahlilda asar badiyyatini o'qituvchi tomonida aytib berilishi o'quvchilar jamoasi o'zlari fikr yuritgan kabi samarali ta'sirga ega bo'lmaydi.

Yuqoridagi fikrlardan kelib chiqadigan xulosa, tasviriy san'at faqat chizishdangina iborat emas ekan, balki san'at asarlarini badiiy tahliliga ham alohida e'tibor qaratish zarur. Aslida rasm chizish jarayonining o'zi tahlillardan

iborat bo‘ladi va shu sababli badiiy asarlarni tahlil qilinishni talab qiladi deyish ham mumkin.

Foydalanilgan adabiyotlar:

1. G. M. Abdurahmonov. Kompozitsiya asoslari. O‘quvqo‘llanma. Toshkent.: 2003
2. I.B.Kamolov. Osnovniye faktori tvorchestva u studentov - Nauka i Mir, 2019
3. IB Kamolov. Some Stages Associated with Artistic and Creative Activity of Future Jeweler - Eastern European Scientific Journal, 2017
4. IB Kamolov . K voprosu o psixologo-pedagogicheskix usloviyax professionalnoy podgotovki mastera-yuvelira pri izuchenii osnov kompozitsii - Molodoy ucheniy, 2015
5. IB Kamolov. Osobennosti razvitiya tvorcheskix sposobnostey studentov v protsesse professionalnogo obrazovaniya - Molodoy ucheniy, 2020

MUHANDISLIK FANLARINI O‘QITISHDA O‘QUVCHILARNING FAZOVIIY TASAVVURLARINI RIVOJLANTIRISH MUAMMOLARI

Muhammadiyeva Zarifa Lutfullayevna

*Qarshi davlat universiteti,
Tasviriy san’at va muhandislik
grafikasi kafedراسi o‘qituvchisi*

O‘zbekiston Respublikasi Prezidentining 2018 yil 27 iyundagi “Yoshlar kelajagimiz” davlat dasturida qayd etilganidek, jamiyatimizning oliy maqsadi “Zamonaviy bilim va ko‘nikmalarga ega, mamlakatning munosib kelajagi uchun javobgarlikni o‘z zimmasiga ola biladigan barkamol, maqsadga intiluvchan va serg‘ayrat yoshlarni tarbiyalash”dir.

Zero, har bir mutaxassisning barkamolligi, maqsadga intiluvchanligi, serg‘ayratligini rivojlantirmay turib mamlakatni ijtimoiy-iqtisodiy, ma’naviy-siyosiy, xuquqiy-axloqiy, mafkuraviy barqarorlashtirishni amalga oshirib bo‘lmaydi. Demak, yoshlar ta’lim-tarbiyasi, ertangi baxtli hayotimiz, ijtimoiy-siyosiy taraqqiyotimizning muhim va dolzarb muammolaridan biri. Chunki, ta’lim-tarbiyasiz yoshlarni barkamol, maqsadga intiluvchan, o‘z taqdiri uchun javobgar shaxs etib tarbiyalash mushkul.

Ko‘rinib turibdiki, insonning, jumladan yoshlarning o‘zini rivojlantirmasdan turib, jamiyat oldida turgan jahonshumul, murakkab masalalarni hal qilib bo‘lmas ekan. Darhaqiqat, bu dolzarb masalalarni hal qilishda inson aql-idroki, tafakkuri, dunyoqarashining rivojlanishi bilan bog‘liq dialektik jarayon mavjudki, u inson ongi, aql- zakovati, ijtimoiy faolligi, axloqiy-xuquqiy bilimdonligi, xalq, millat, jamiyat oldidagi mas’uliyatini anglash va maqsadli hal etishni taminlaydi.

Shu o‘rinda e’tirof etish joizki, inson aql-idroki, tafakkuri, dunyoqarashi, ongi, ma’naviy-ahloqiy salohiyatining rasmlanishiga poydevor, umumiy o‘rta maktab o‘quv fanlarini o‘rganish jarayonida qo‘yiladi. Shu bois ham hozirgi kunda “Yangi O‘zbekistonning ostonasi maktabdan boshlanadi” shiori mamlakat

ijtimoiy-iqtisodiy, madaniy- siyosiy taraqqiyoti, ma'naviy-ma'rifiy hayotining asosini tashkil etayotganligi bejiz emas.

Har tomonlama barkamol, o'z sohasining bilimdoni, zamonaviy o'zgarishlarga tez moslasha oladigan kadrlargina Vatanimiz istiqbolini ta'minlashga faol qatnasha oladi. Shu sababdan ham uzluksiz ta'lim tizimida ta'lim-tarbiya samaradorligini oshirish muhim pedagogik muammo hisoblanadi. Umumta'lim maktablaridagi ta'lim-tarbiya ishlarining samaradorligini oshirishdan maqsad, o'quvchilarning fanga bo'lgan barqaror qiziqishlarini kuchaytirish, ularning fan asoslarini keng va chuqur egallashlariga erishish orqali komil inson qilib tarbiyalashni nazarda tutilgan.

Barkamol, komil inson tarbiyasida umumiy o'rta maktabning o'quv rejasidan o'rin olgan filologiya, ijtimoiy, aniq, tabiiy va iqtisodiy, amaliy fanlar muhim ijtimoiy – pedagogik ahamiyat kasb etadi. Amaliy yo'nalishda chizmachilik fani yosh avlodda tadbirkorlik, ishbilarmonlik, bunyodkorlik, yaratuvchilik fazilatlarini rasmlantiruvchi, rivojlantiruvchi fan hisoblanadi. Zero, bu fan geometrik obrazlar, xayoliy tasavvurlardan bilish faoliyati to'g'risida tushunchalarni bayon etib, yoshlarning tafakkuri, tasavvurlarini rivojlantiradi. Ma'lumki, har qanday yaratuvchilik insondan o'zining xayoliy tasavvuriga suyanan holda ijodiy yondashishni yo'lga qo'ya oladi. Bunday ijodkorlikni rasmlantirishda chizmalarni chizish, ularning ko'rinishlarini xayoliy tasavvur qilish ulkan ta'limiy-tarbiyaviy ahamiyat kasb etadi. Bu to'g'risida esa faqatgina chizmachilik fani ko'proq ma'lumot berishga qodir.

Muhandislik fanlarining amaliy ahamiyati hamda politexnik yo'nalishini inobatga olib, 1932 yildan boshlab ushbu fan maktabning o'quv rejasiga kiritilgan. Shunga qadar bu fan mehnat, rasm, matematika va boshqa fanlar mazmuniga kiritilib o'tilgan. 1932 yilda chizmachilik mustaqil fan sifatida maktab o'quv rejasiga kiritilgan bo'lsa-da, uni o'qitish matematika fani bilan albatta aloqada bo'lishi nazarda tutilgan. Chizmachilikdan yetuklik attestatig abaho qo'yishga faqat 1957 yilda ruxsat etilgan. Bular, chizmachilik fanining o'quv dasturi, adabiyoti hamda uni o'qitishni takomillashtirishga albatta o'z ta'sirini ko'rsatgan. 1953 yildan boshlab foydalanishga tavsiya etilgan chizmachilik o'quv dasturlarining mazmun va mohiyatini inobatga olib uning tahlilini to'rt davrga ajratib o'rganishni maqsadga muvofiq deb topdik.

Birinchi davr 1953 yildan boshlangan bo'lib, u maktab ishini politexnik ta'lim vazifalari asosida qayta tuzish bilan izohlanadi. Shu yillarda tuzilgan dastur 1968 yilgacha amal qilgan.

Ikkinchi davr 1970 yillar sobiq ittifoqda ta'limning mazmunini qayta tuzishga, ya'ni maktablarda yangi dastur va darsliklar bo'yicha ishlash davriga to'g'ri keladi.

Uchinchi davr 1980 yildan boshlanib u mehnat ta'limiga e'tiborni kuchaytirish, o'quvchilarni mehnatga tayyorlash maqsadida narsa va hodisalarning modellari, chizmalarini tasvirlovchi o'quv predmeti sifatida o'qitilgan.

To'rtinchi davr 1991 yildan boshlanib, u yangi ijtimoiy sharoitda, Mustaqillikni mustahkamlash, mamlakatni ijtimoiy-iqtisodiy rivojlantirish, ta'lim

tizimini va mazmunini yangilash talablari asosida chizmachilik dasturi va darsligini qayta qurish bilan xarakterlidir.

Shu o'rinda qayd etib o'tish joizki, 1953-1968 yillarda nashr qilingan darsliklarda keltirilgan amaliy va grafik topshiriqlarning umumiy soni 300 ga yaqin bo'lib ularning ko'pchiligi reproduktiv faoliyat bilan bog'liq. Chunki o'sha davrda chizmachilik o'qitishning asosiy maqsadi o'quvchilar tomonidan chizish texnikasini egallashga qaratilganedi. Keyinchalik chizmachilikdan nashr etilgan adabiyotlarda tasvirlarni tahlil qilish, almashtirish kabi o'quvchilarning grafik faoliyatini rivojlantiruvchi ta'lim g'oyalari o'z ifoda sinitopgan. Ayniqsa, maktab chizmachilik darsligida sifat o'zgarishlar sodir bo'lgan.

Yechilishi reproduktiv faoliyat bilan bog'liq masalalarning soni darslikda birmuncha kamaygan. Shu bilan birga o'quvchilarning qiziqishini oshiradigan masalalar soni sezilarli darajada ko'payganligi A.K.Avliyoqulov va A.N.Aripovlarning ishlarida qayd qilingan. Ayniqsa, bu davrda tasvirlarni almashtirish yoki ularni tuzishga bo'lgan talabning oshganligini alohida ko'rsatib o'tmoq lozim, ularning soni masalalarning uchdan bir qismini tashkil etadi. Darslikdagi bunday katta o'zgarishlarning sodir bo'lishiga asosiy sabab, ta'limning mazmunini qayta tuzish jarayonida A.D. Botvinnikov rahbarligidagi mualliflar jamoasining ilmiy izlanishlari natijalaridir.

Mualliflar jamoasi darslikning mazmunini turli mashq va masalalar bilan boyitishga harakat qilgan, bular orasida taqqoslash, chizmani yetishmovchi chiziqlarini to'ldirish, turli materiallardan modellar yasash, geometrik jismlar guruhining chizmasini o'qish kabi topshiriqlar o'rin olgan. Ayniqsa, darslikda jismning fazoviy vaziyati va rasmini o'zgartirish bilan bog'liq bo'lgan almashtirishlar, shuningdek, chizmani tahlil qilishga doir mashqlarga alohida e'tibor qaratilgan.

Foydalanilgan adabiyotlar:

1. Abduqodirov A.A. Axborot texnologiyalari -T"O'qituvchi" 2002,-144 b.
2. Abduqodirov A.A. Teoriya i praktika intensivikasi i podgotovki uchiteley fiziko-matematicheskix dissiplin. (Aspekt ispolzovaniya kompyuternix sredstv v uchebno-vospitatelnom protsesse): Dis. ... dokt. ped. nauk. – T.: 1990. - 360 s.
3. Avliyoqulov A.K. Umumta'lim maktablarida fizika o'qitishda fikriy eksperimentdan foydalanish metodikasi. Ped. fan. nom. ... diss. – T.: 1997.

ТАСВИРИЙ ВА МУСИҚА САНЪАТИ УЙЎУНЛИГИНИНГ ЎҚУВЧИЛАР МАЪНАВИЯТИГА ТАЪСИРИ

Мухаммадиева Сетора Одил кизи
Қарши давлат университети
ТС ва МГ йўналиши 3-курс талабаси

Сўнги йилларда амалга оширилган тадқиқотларда ўқув фанлари алоқадорликнинг тарбиявий аҳамиятига ҳам алоҳида эътибор қаратилмоқда. Ўқув фанлари алоқадорлик таъминланган педагогик шароитда ўқитиш

жараёнида тарбиявий тадбирларни амалга оширишда ўқитувчининг тутган ўрнини алоҳида ажратиб кўрсатиш лозим.

Бошланғич синфларда ўқувчилар маънавий-ахлоқий тарбиясини амалга ошириш ва улар онгида атроф-олам ҳақидаги яхлит тасаввурни ҳосил қилиш мақсадида ўқитувчилар томонидан бир нечта фан мавзуларини уйғунлаштириш методикасига доир қатор изланишлар натижаси эълон қилиб борилмоқда. Жумладан, тасвирий санъат ва мусиқа дарсларини ўзаро алоқадорликда ташкил этиш ҳам ўқувчилар ижодий ривожланиши ва эстетик тарбиясида муҳим аҳамиятга эга.

Бунинг учун тасвирий санъат дастури ва мусиқа дарсларида ўрганиладиган ўқув материалларини ўзаро уйғунликда ташкил этиш мақсадга мувофиқдир. Яъни ўзаро алоқадор мавзулар орқали бир-бирини тўлдиришга доир изланишлар олиб бориш лозим. Масалан, “Баҳор” мавзусига доир мусиқий асар ўрганиладиган ёки куй тингланадиган бўлса, куйни тинглаш жараёнида ўқувчиларга мана шу куйни тинглаш жараёнида пайдо бўлган баҳор фасли ҳақидаги тасаввурларини ёритиб бериш топшириғи берилади.

Тасвирий санъат дарсларида ўқувчиларга расм чиздиришдан олдин ушбу мавзуга алоқадор бўлганкуй ёки қўшиқни эшиттирилади. Ўқувчилар билан жўр бўлиб қўшиқ куйланади. Мана шундан сўнг расм чизиш топшириғи берилади. Ўқувчилар ишлаётган вақтда ҳам жуда паст овозда мавзуга алоқадор бўлган мусиқани кўйиб бериш мумкин бўлади.

Мусиқа таълими ва тасвирий фаолиятга ўргатиш жараёни ҳам санъат соҳасига алоқадор бўлганлиги туфайли ушбу иккала предмет ўртасидаги алоқадорликни ўрнатиш енгил ва қулай бўлиш бир қаторда яхши ижобий натижа беради.

Ўқув фанларининг ўзаро алоқадорлик даражасини янги педагогик технологиялар нуқтаи назаридан ёндашган ҳолда таъминлаш ва ривожлантириш муҳим аҳамиятга эга. Маълумки, ҳар бир ўқув фани ўзига хос мазмунга эга. Бу мазмун мазкур фаннинг ўқув дастурида ўз ифодасини топади. Ўқув фанларининг ўзаро алоқадорлигини таъминлашда бир қатор педагогик қонуниятларга таяниш лозим. Бошланғич таълим жараёнида ўқув фанлариаро алоқадорликни таъминлашда Давлат таълим стандартлари, дарслик ва ўқув қўлланмаларини такомиллаштиришга амал қилиш лозим. Сўнгги йилларда педагогика соҳасида амалга оширилган тадқиқотларда ўқув фанлариаро алоқадорликни таъминлашнинг турли имкониятларини аниқлаш заурурлиги ҳақида фикр юритилмоқда. Аммо бошланғич таълимнинг таълим-тарбия жараёнида ўқув фанларининг ўзаро боғлиқлиги, шунингдек, математиканинг ижтимоий-гуманитар туркумдаги фанлар билан алоқадорлигининг аҳамияти етарлича ўрганилмаган. Бошланғич синфларда ўқувчилар илмий дунёқараши, билими, кўникма ва малакаларини ривожлантиришда математиканинг фанлараро алоқадорлиги педагогик технологияларнинг интерфаол методлари асосида, маълум турлар ва воситаларга бўлиниб амалга

оширилади. Бошланғич таълим жараёнида мавжуд ҳолатни ўрганиб, фанлараро алоқадорликни таъминлашнинг қуйидаги йўналишларини белгилашга муваффақ бўлдик:

- умумтаълим тизимида математиканинг ижтимоий-гуманитар туркумдаги фанлар билан алоқадорлигини таъминлашнинг истиқболли йўналишларини белгилаш;
- математиканинг ижтимоий-гуманитар туркумдаги ўқув фанлари билан алоқадорлиги таъминланганлигининг мавжуд ҳолати ва бу соҳадаги назарий ёндашувларни таҳлил қилиш;
- математиканинг ижтимоий-гуманитар туркумдаги ўқув фанлари билан алоқадорлигини таъминлашнинг изчил тизими, амалга ошириш методлари ва мазкур алоқадорлик натижасида ҳосил бўладиган билим, кўникма ва малакаларни аниқлаш мезонларини ишлаб чиқиш;
- тажриба-синов асосида математик тушунчаларнинг ижтимоий-гуманитар туркумдаги ўқув фанларини ўзлаштиришдаги аҳамияти, ўқувчилар тафаккурини ривожлантиришга хизмат қиладиган педагогик шарт-шароитларни аниқлаш;
- ўқув фанлариаро алоқадорликнинг методологик-дидактик асосларини белгилашда назарий тадқиқотларнинг амалий натижаларига таяниш каби муаммоларни ҳал қилиш натижасида ўқув фанлариаро алоқадорликни таъминлашнинг назарий асосларини яратиш, унинг амалиётдаги самарадорлик даражасини аниқлаш билан бошланғич таълим соҳасида муҳим кадам қўйиш мумкин.

Фанлараро алоқадорлик таълим соҳаларини мукамал ўзлаштириш билан бир қаторда ўқувчилар маънавий-ахлоқий ривожланишига ҳам яхши таъсир кўрсатади.

Фойдаланилган адабиётлар:

1. Зверев И.Д., Максимова В.Н. Межпредметные связи в современной школе. —Москва: "Педагогика", 1981, — 159 стр.
2. Мусурмонова О. Маънавий қадриятлар ва ёшлар тарбияси. Тошкент: «Ўқитувчи», 1996.— 190 бет.

TA'LIM VA TARAQQIYOT (MUHANDISLIK FANLARINING O'QITILISHI)

Z.J.Shafolatov, B.J.Qorjovov

Qarshi davlat universiteti o'qituvchisilari

Ta'lim mazmunini taraqqiyot talablariga moslashtirish barcha sohalarda samaradorlikning birinchi asosi hisoblanadi. Bugungi kunda muhandislik sohasida ham xalqaro tajriba juda yuqorilab ketganini zamonaviy fan, texnika va texnologiyalarning tarqqiyotida va boshqalarda ko'rish mumkin. Buni ommaviy axborot manbalaridan barchaga birdek ma'lum. Bu kabi ixtirolar ya'ni texnika-texnologiyalarning yaratilishi muhandislik sohasidagi izlanishlar mahsuli

ekanligini yana bir bor ta'kidlab o'tish joiz. Muhandislik darslarining yana bir muhim ahamiyati ijodiy tafakkur yuritadigan yoshlarni tarbiyalashdagi rivojlatiruvchi xususiyatida. Bugungi kunda taraqqiyot asosidagi darslarni o'quvchilar o'zlashtirishda muammoga duch kelishi mumkin. Shu o'rinda bugun bu haqda yaxshilab o'ylab ko'radigan vaqt keldi, negaki bugungi kun o'quvchilarining idroki kechagi ancha yuqori. Ta'lim mazmuni esa yangilanishsiz qolmoqda. Tabiiyki, bu kelajak bunyodkorlarining zamon bilan hamnafas qadam tashlashlariga imkon bermaydi. Yana bir muammolardan biri shuki, dars jarayonlarida o'quvchilarga muhandislik darslarini o'rni va ahamiyati haqida to'liq ma'lumot berishga vaqt yetishmasligi masalasi. Ota-onalar umumiy o'rta ta'lim maktablarida muhandislik fanlari dars soatlari kamligi sababli keraksiz fan sifatida qarashadi. Aslida esa texnika-texnologiya, qurulish sohasi va ishlab chiqarishni barcha turlari muhandislik bilimlariga asoslandi. Bundan ko'rinadiki muhandislik darslarining hajmi va salmog'iga jiddiy e'tibor zarur.

Shaharsozlikning bugungi zamonaviy andozasi muhandis quruvchilar tajribasi, shu bilan birga xalqning estetik didi bilan ham bo'g'liq bo'lib qolmoqda. Shu sababli ham muhandislik darslarini bugungi zamonaviy andozalarga moslashtirish o'quvchilar qiziqishi va estetik didini oshiruvchi muhim omil ham bo'ladi. Darslar samaradorligini oshirishda zamonaviy pedagogik texnologiyalardan foydalanish zarur. Bunda ham aynan o'quvchining bilish darajasiga e'tibor qaratish bilan birga ularda yangilanishlarga intilish, qiziqish, ishtiyoq ruhini shakllantirishga asosiy e'tiborni qaratish kerak bo'ladi. Negaki bugun ba'zi hollarda berilgan toshiriqning bajarilishi va natijani barcha o'quvchilardan birdek talab qilamiz yoki natijaga qarab baholaymiz. Oqibatda tushunmaslik yoki qiyinchilik o'quvchini darsdan bezdirishi, yoki zerikishiga sabab bo'ladi. Aslida esa dastavval o'quvchini qiziqishiga, yoki qiziqtirishga asosiy e'tiborni qaratish kerak. Qiziqqan o'quvchi taopshiriqni ishtiyoq va zavq bilan bajaradi. Kelgusida ham o'quvchilarning mana shu qiziqishlaridan kelib chiqqan holda kasbga yo'naltish maqsadga muvofiq bo'ladi. Ishtiyoq va qiziqish bilan amalga oshirilgan faoliyat esa albatta yangi-yangi ixtirolarga yo'llaydi. Bu taraqqiyotni muhim omillaridan hisoblanadi.

Bugungi shiddatli taraqqiyot davrida muhandislik darslari mazmuning yangilash oliy talimda malakali zamonaviy fikrlaydigan pedagog kadrlar tayyorlash bilan ham bo'g'liq bo'lib qolmoqda. Oliy ta'limni tugatayotgan yoshlar zamonaviy fikrlaydigan, yangiliklarga tashna bo'lishsagina umumiy o'rta ta'limda ham darslar mazmuniga yangicha tus bera oladi. Zamonaviy pedagogik texnologiyalarining sifat belgilari, an'anaviy ta'limdan farqli jihatlari haqida ham pedagog olimlar tomonidan ko'plab tadqiqotlar olib borilgan.

Suhbatda – o'qitish jarayoni bilan didaktik jarayon o'rtasidagi farq nimadan iborat? – mazmunida Sayidahmedov savoliga – Akademik Vladimir Pavlovich Bepalko shunday javob beradi, - “O'qitish jarayoni “Klassik qoidaga” bo'ysinadi. Ya'ni o'qituvchi sinf (auditoriya) ga kirib dars mavzusini e'lon qiladi-yu, darhol uning mazmunini bayon qilishga kirishib ketadi. Didaktik jarayon esa har bir dars (ma'ruza) ni boshlashdan oldin o'quvchi (tinglovchi) lar diqqatini dars materialiga

jalb qila oladigan faoliyat bosqichi – **motivatsiyani vujudga keltirishdan boshlanadi**. Ana shu motivatsiya bosqichi o‘quv – bilish faoliyatining kaliti hisoblanadi,” – deydi.⁶⁶

Muhandislik darslari o‘quvchilarni aynan ijodiy emotsional va mantiqiy tafakkur yuritadigan kadrlar qilib voyaga yetkazishda o‘rni beqiyos. Albatta takidlanganidek, darslarda samarali metodlardan unimli foydalanilsa yaxshi natijalarga erishish mumkin. Muhandislik darslarida esa bu kabi metodlarni qo‘llash imkoniyati keng. Xulosa qilib aytganda, muhandislik darslarinig mazmunini yangilash, zamonaviy interfaol metodlarni qo‘llash, bugungi kunda zaruriy masalalardan hisoblanadi. Bu borada bir qator keng ko‘lamli ishlar ham olib borilmoqda va tegishli natijalarga ham erishilmoqda. Ammo ishlab chiqarish, ya’ni amaliy natijaga kelaganda bir oz orqada qolayotganimiz ham sir emas. Shunday ekan, barcha muhandis o‘qituvchilar bu jihatlarni ham inobatga olib, dars mashg‘ulotlarini tashki qilsa, kutilgan ijobiy natijalarga erishish tezlashadi va osonlashadi.

Adabiyotlar:

1. N.Saidahmedov. Yangi pedagogik texnologiya. T. 2003 y. (60 - bet)
2. J.Yo‘ldashev. Yangi pedagogik texnologiya yo‘nalishlari, muammolar, yechimlar, “Xalq ta’limi” J.T. 1999 y. №4. (4-6 bet).

⁶⁶Н.Саидахмедов. Янги педагогик технология. Т. 2003 й. (60 - бет)

MUNDARIJA

1	Nabiyev D. X.	Kirish. Musiqa san'ati fanlarini o'qitishning samaradorligini oshirish sog'lom avlodni tarbiyalash, erkin fuqaro ma'naviyatini shakllantirish poydevori sifatida.....	3
---	---------------	--	---

1-SHO'BA:

MUSIQA SAN'ATI SOHASIDA FANLARNING O'QITILISHI JARAYONIDA YONDASHUVLAR: MUAMMO VA YECHIMLAR

1	Панжиев Курбонниёз Бердиевич	Бўлажак мусика ўқитувчисининг касбий тайёргарлигини такомиллаштириш: муаммо ва ечимлар.....	6
2	Фархутдинова Светлана Гусмановна	Дистанционное обучение в сфере высшего образования и его особенности интерактивного диалога.....	12
3	Худайбергенов Самандар Қўзиевич	Достон ижрочилик анъаналари.....	14
4	Ш. Мустафаев	Мусиқа санъати соҳасидаги фанларнинг ўқитилишида самарадорлик кўрсаткичлари.....	19
5	Abduraxmanov Qarshi Xolxo'jaevich Shernazarov Farxod Haqnazarovich Xudoyqulov Shuxrat Xudayqulovich Fayziev Olim Ayubovich	Musiqa bilan davolash.....	22
6	Tursunov Abduraim Ramazonovich	Xonandalik asarlarini o'rgatish jarayonida yondashuvlar: muammo va yechimlar.....	25
7	B. Raximov	Soz sehri.....	27
8	Raximov Nurullo Narzullayevich	An'anaviy musiqa ijrochiligining tarixiy ildizlari.....	29
9	Samatova Dilnoza Salaidinovna	Musiqa darslari orqali o'quvchilarda cholg'u ijrochiligi malakalarini shakllantirishning pedagogik muammolari.....	32
10	И.И.Ахтамов	Ўзбек миллий мақом санъати асосларини ўрганиш (Олий музикаий педагогик таълим мисолида).....	34
11	B.R. Boltayev	Musiqa darslari jarayonida o'quvchi-yoshlar ongida tolerantlik tuyg'usini shakllantirish.....	36
12	Azizov Nuriddin Malikovich	Botir Zokirov ijodiy merosini o'zbek estrada san'atida tutgan o'rni.....	38
13	Raxmonov Faxriddin Numonovich, Qurbonov Qo'ldosh Yo'ldoshevich	Milliy musiqiy cholg'ularning tarixiy taraqqiyoti (Nay misolida).....	42
14	Бабаназарова Гулрух Юнусовна, R. S. Abdullayev	Қашқадарё достончилиқ санъати мактаблари.....	46
15	Ismoilova M.E., Toirova M.T.	An'anaviy cholg'u ijrochiligida turg'un alimatov ijro uslubi maktabi xususida.....	48
16	Muxitdinova Malohat Saidjabborovna, Jalolov Ulug`Bek	Maqomotni o'rganishga klasterli yondashuv.....	52
17	A.O'tamurodova	Musiqa darslarida samarqand dostonchlik maktablari bilan tanishtirish.....	55
18	Axmadova Malika Akmal qizi, Abdirashidova Durдона Abdirashid qizi	Yosh avlod tarbiyasida musiqa madaniyati darslarining ahamiyati.....	58
19	Norqulov Farxod Toshurdiyevich	O'zbek dostonchilik san'ati.....	61
20	Shonazarov Zafar Umirzoqovich	Somoniylar davrida musiqiy madaniyat (IX-X).....	65
21	Muhammadiyev Aziz Oblaqulovich	"Xorazm tanbur chizg'i"ning ixtirosi xususida...	68
22	Murodov O'ktam Abdunabiyevich, Sohibov Asadulla Ibragimovich	O'zbek mumtoz cholg'u musiqasining shakllanishi.....	71
23	Abduraxmanov Qarshi Xolxo'jaevich Shernazarov Farxod Haqnazarovich Xudoyqulov Shuxrat Xudayqulovich	Музыка как способ лечения.....	75

	Fayziev Olim Ayubovich		
24	Қудратов Меҳрож Бабаназарова Гулруҳ	Кайковус ва Навоийнинг мусиқий қарашлари.....	77
25	Boymurodova Muxtabar Nodirjon qizi	Raqs san'atining rivojlanish tarixi va uning bugungi kundagi istiqbollari.....	80
26	Murodov O'ktam Abdunabiyevich Axmedova Zuhra Sobirjon qizi	O'zbek xalqining musiqiy merosi va uning xx asr da rivojining asosiy bosqichlari.....	83
27	Ro'ziboyev Shahzod Xodjaniyazov I. A.	Mulla bekjon o'g'li muhammad yusuf devonzoda "xorazm musiqiy tarixchasi" nomli risolasining ilmiy amaliy ahamiyati.....	87
28	Пирназаров Лазиз Қахрамонович, Хусанов Журабек Шокир ўғли	Най чолгусининг ижрочилик анъаналари ва замонавий талқинлари.....	89
29	Abdullayev R.Sh., Zokirova Sevara Izzatillo qizi	Xorazm tanbur chizg'ilari tarixidan	92
30	Rustamov Davlat , Xodjaniyazov I .A.	Xorazm maqomlari chertim va aytim yo'llari xususida.....	95
31	Азизова III.F	Ёшлар маънавияти ва маданият масаласи.....	98
32	Rasulova Qumriniso, Azizov Fayoz Samiyevich	Maqom o'zbek musiqa san'atining durdonasi.....	100
33	Abdullayev R.Sh., Shamsiyev Jaloliddin Faxriddin o'g'li	Sharq xalqlarining musiqiy boy merosini o'zida mujassamlashtirgan nay milliy cholg'usi haqida...	105
34	Abdullayev R.Sh., Asqarov Shahobiddin Farxod o'g'li	Musiqa madaniyatining tarbiyaviy jihatlari haqida.....	107

2-SHO'BA: MUSIQA O'QITUVCHISI KASBIY MAHORATIGA QO'YILADIGAN ZAMONAVIY TALABLAR

1	Оманкулова Шоҳида Нематилло қизи	Мусиқа ўқитувчиларининг касбий компетентлигига қўйиладиган замонавий талаблар	109
2	Romanova Sanobar Erejepovna Arzimova Lolita	Musiqa faoliyati bilan bo'lajak musiqa mutaxassislarini kasbiy-pedagogik tarbiya mazmuni.....	111
3	Юлдошев Умиджон Юлдошевич	Бўлажак мусиқа ўқитувчисининг ижодий тафаккурини ривожлантириш усуллари.....	113
4	Ismoilova Mahbuba Elamonovna	G'arb va Sharq allomalari musiqaning tarbiyaviy ahamiyati haqida.....	119
5	O.Shodiyeva	Bo'lajak musiqa o'qituvchilarida musiqiy-ritmika tushunchalarini shakllantirish.....	123
6	Rahmonqulov Abdjabbor Nadjimovich Mo'minov Doston Hakim o'g'li	Musiqa cholg'ularida dastlabki tovush hosil qilish ko'nikmalarini shakllantirish yo'llari.....	125
7	Primov R.T.	Musiqa o'qituvchisi va uning kasbiy mahoratiga qo'yiladigan zamonaviy talablar.....	127
8	Tursunov Husniddin Isomovich	Musiqada mustaqil ta'lim jarayonlarini tashkil etishda elektron dasturiy darsliklarning afzallik tomonlari.....	130
9	Исоқулов Зафар Назирович	Баркамол авлод маънавий тарбиясида мусиқа таълимининг тутган ўрни.....	133
10	Пирназаров Л.К.	Начальный период фортепианного исполнительства....	135
11	Azizov Zuhridin Nuriddinovich	Qashqar rubobida an'anaviy va akademik ijro uslublari.....	137
12	Rahmonqulov Abdjabbor Jamilov Sherzod Shodmon o'g'li	Rubob cholg'usining tarixiy taraqqiyoti.....	141
13	Qurbonov Qo'ldosh Yo'ldoshevich	G'ijjak cholg'usida ijrochilik mahoratini	

		shakllantirish yo'llari	143
14	Sunatova Nazokat Namatovna	Hozirgi davr musiqa o'qituvchisiga qo'yiladigan zamonaviy talablar	146
15	Yusupova Marg'uba Maxammadiyevna	Musiqa madaniyati darslari samaradorligini oshirishda innovatsion pedagogik texnologiyalarning ahamiyati...	149
16	Tursunov Fazliddin Burxonovich, Umarova Malika	Musiqa san'atida cholg'u ansambli ijrochiligi masalalari xususida	151
17	Abdullayev Muhiddin Yusupovich	Musiqa o'qituvchisining ma'naviy va ahloqiy qiyofasi va unga qo'yilgan zamonaviy talablar.....	154
18	Soxibov Asadulla Ibrgimovich	Musiqa san'atining o'ziga xos kasbiy xususiyatlari.....	158
19	Abdullayev Ravshanjon Sheraliyevich Umarova Shaxnoza	O'zbek xalq cholg'ulari ansambli ijrochiligi faoliyatining tarixi va taraqqiyot bosqichlari.....	161
20	Azizov Yorqin Samiyevich	Bo'lajak musiqa o'qituvchisining cholg'u ijrochilik malakalarini shakllantirish texnologiyasi.....	165
21	Berdiyeva Dilobar Davronovna	O'zbek xalq cholg'ularining tarkib topishi va taraqqiyoti xususida.....	167
22	M.Muradov Qodirova Shodiya, Islomova M.	Musiqa darslari samaradorligini oshirishda ta'lim texnologiyalarining o'rni.....	170
23	Ismoilova M.E. Qudratova G.A.	Musiqa o'qituvchisining kasbiy mahoratiga qo'yiladigan zamonaviy talablar.....	172
24	Umarova Malika Shuxrat qizi	Dutor ijrochiligida o'qituvchining ijodiy yondashuvi.....	176
25	Qurbonov Qo'ldosh Yo'ldoshevich Musurmonova Bonugul Shuxrat qizi	Yosh avlodni tarbiyalashda musiqa san'atining o'rni...	179
26	Abdullayev R.Sh., Murodilloyeva Qurbonoy Hamidulla qizi	O'zbek xalqining musiqiy boy merosini o'zida mujassamlashtirgan dutor milliy cholg'usi haqida.....	182
27	Murodov O'ktam Abdunabiyevich Esonova Marjona Sirojiddin qizi	Dutor cholg'usi ijrochilari kasbiy mahorati xususida	184
28	Olimov Sherali Botirovich	Musiqa madaniyati darslarini innovatsion texnologiyalar asosida tashkil etish.....	187
29	Xodjanoyazov I. Pardayev Farxod	Orif hoji Alimahsumov ijrochilik faoliyati.....	190
30	Azizov F.S. Qambarova Ch.	Musiqa cholg'ularida ijro ko'nikmalarini hosil qilishda nazariy bilimlarning o'rni.....	191
31	Umirova Malika	Fortepianoda o'qitishning dastlabki davri.....	194
32	Sayfitdinov Jamoliddin Fazlitdinovich	Sifatida musiqa ta'limida folklor qo'shiqlarini o'rgatish metodik muammo.....	196
33	Miskinova Sabina Ziyadxon Qizi	Bolalarda cholg'u musiqa ijrochiligini rivojlantirish.....	199
34	Abdullayev R.Sh Muzaffarova Gulnoza G'ayridin qizi	G'ijjak cholg'usi va ijro uslublari.....	203
35	Dostonbek Abdullayev G'aniyeva Feruza	Chang cholg'usining tarixi.....	205
36	Dostonbek Abdullayev Jamolova Farangiz	G'ijjak cholg'usini va torli kamonli cholg'ular tarixi	208
37	Mirzayev Anvar O'lmas og'li	Saksafon cholg'usi tarixi va ijrochiligi.....	213
38	Qaxramon Gapparov Nabiyev Xushnud	Doira cholg'usi tarixi va uning xalq cholg'ulardagi o'rni.....	215
39	Rahmonqulova Madina Abdujabbor qizi	Qo'shiq kuylash musiqiy ta'lim, tarbiyaning yetakchi faoliyati sifatida.....	217
40	Dostonbek Abdullayev Uralova Farida	Qashqar rubobini paydo bo'lishining tarixiy taraqqiyot bosqichlari.....	220

3-SHO‘BA:
ZAMONAVIY TA‘LIMNING PEDAGOGIK VA PSIXOLOGIK
MUAMMOLARI

1	Орипова Нодима Халиловна	Талабаларда педагогик эътиқодни шакллантириш йўллари ва усуллари.....	223
2	Р.Т. Примов, С.Г. Фархутдинова	Психологические знания и культура учителя музыки.....	225
3	Kenjayeva Dildora Terkashevna	Maktabgacha yoshdagi bolalarni tartib qoidalarga o‘rgatishning ahamiyati.....	227
4	G .Burxonova	5-7- sinflarning musiqa darslarida musiqa va she‘riy matnlar integratsiyasi asosida o‘quvchlarni estetik tarbiyalash mazmuni.....	229
5	Primov R.T., Ergasheva Barno Yaxyayovna	Musiqa san‘atida psixologik jarayonlar.....	232
6	U.Hamrayeva	Musiqiy ta‘lim samaradorligini oshirishda interfaol usullardan foydalanish.....	235
7	Muradov M.Q.	Qo‘shiqning pedagogik-psixologik xususiyati.....	238
8	Tilovova N.	Maktabgacha yoshdagi bolalarda o‘yin faoliyatini tashkil etish.....	239
9	Yodgorova Nasiba Jo‘rayevna	Boshlang‘ich sinflarda musiqa tinglash faoliyatining mazmuni.....	244
10	Botirova Latofat Luftillayevna	Maktabgacha ta‘lim tashkilotlarida faol rivojlantiruvchi muhitni tashkil etish.....	246
11	Eshmurodov Muxridin Zoxidovich	Musiqa darslarida fanlararo aloqadorlikni tashkil etish metodlari.....	251
12	Buriyeva Nilufar Rasulovna	MTTlarda “ steam ” texnologiyasini tadbiiq etish yo‘llari.....	254
13	Azizov Fayoz Samiyevich, Gulov O‘ktamjon O‘tkirovich	Cholg‘u ijrochiligida musiqiy asarlar ustida ishlash yo‘llari.....	257
14	Hamroyev Shokir Shodmonovich	Musiqiy qobiliyatlarning mazmuni va mohiyati...	260
15	Rajabova Muhayyo Yusupovna	Maktabgacha kichik yoshdagi bolalarga musiqaviy tarbiya berish metodlari.....	263
16	Jo‘rayeva Dilshoda Quvvatovna	Yosh avlod ma‘naviy ongini yuksaltirishda musiqa ta‘limining tutgan o‘rni.....	268
17	Mingeshev D.H.	Musiqiy iqtidorni shakllantirishning psixologik jihatlarini.....	270
18	Mirzayeva Manzura Axmatjanovna	Maktabgacha yoshdagi bolalarda tabiatga bo‘lgan munosabatlarni shakllantirish.....	272
19	Muradova Munisa Nuraliyevna	Qashqadaryo- Surxandaryo mahalliy uslubining pedagogic asoslari	275
20	Ro‘ziyeva Shalola Naim Qizi	Yoshlar tarbiyasida ma‘naviy-marifiy tadbirlarning pedagogik-psixologik xususiyatlari.....	278
21	Shonazarov Zafar Umirzoqovich, Boymurodova Muxtabar Nodirjon qizi	Ta‘lim muassasalarida musiqa tarbiyasi va yoshlarda musiqiy madaniyatni rivojlantirish muammolari.....	281
22	Tagayeva Manzura Botir qizi	Boshlang‘ich sinf musiqa madaniyati darslarini o‘qitishda zamonaviy yondoshuv.....	283
23	Бобоназарова Севара Одил кизи	Синергетик ёндашувнинг ўзига хос жиҳатлари	285
24	Шаймарданова Рухсора Закиржон кизи, Курбонова Моҳигул Шониёзовна	Кичик мактаб ёшидаги болаларнинг музикани идрок этишларида фольклор жанрининг имкониятлари.....	287
25	Азизов Ф.С., Сами Элбек	Проблемы определение типа и характера голоса учащихся.....	289
26	Собирова Моҳинур Зафар кизи	Оммавий ахборот воситалари орқали ўқувчилар тарбиясида юзага келадиган педагогик	293

		муаммолар ва уларни бартараф этиш йўллари	
27	Jo'rayev Sirojiddin	Шарқ алломалари мусиқа хақида.....	295
28	Qayumov Javohirxo'ja Sodiqxo'ja o'g'li, Normatova Nigina Saparali qizi	Yosh avlod tarbiyasida musiqa san'atining o'rni....	297
30	Sadinova Aziza Nizom qizi	Musiqiy-nazariy bilimlarni o'zlashtirish jarayonida o'quvchi shaxsini shakllantirish.....	300
31	Умарова Айман Илѐс қизи	Ривожланишида муаммоси бўлган болаларни мусиқий тарбияси ва коррекцион ритмика.....	303

4- SHO'BA: TASVIRIY HAMDA AMALIY SAN'AT FANLARINI O'QITISHDA ZAMONAVIY YONDASHUVLAR

1	Камолов Ифтихор Бахтиѐрович	Амалий санъат кўникмаларини шакллантиришда амалий моҳиятнинг фаолият назарияси билан ўзаро боғлиқлиги.....	307
2	Jabbarov Erkin Xolliyevich	Uyg'onish davri rassomlarining kompozitsiya haqidagi fikr-mulohazalari.....	310
3	Astanov Tolib Muxtarovich	Bezaklar va naqshlar geometriyasi	316
4	Kamolov Iftixor Baxtiyorovich	O'quvchilarning ma'naviy-axloqiy shakllanishida san'atning amaliy va ijtimoiy ahamiyati.....	319
5	Xo'jaqulov Elbek Ermatovich	Chizmachilik fanini o'qitishda axborot texnologiyalari orqali samaradorlikka erishish autocad dasturi orqali.....	322
6	Ибрагимов Рустам Қудратович	Мультипликация санъатида техника ва компьютер графикаси технологиянинг ўрни.....	325
7	Kamolov Iftixor Baxtiyorovich, Oripov Ne'matilla Chulliyevich	Amaliy san'at ta'limida zamonaviy pedagogik modelning konseptual asoslari.....	327
8	Sattorova Aziza Anvarovna	O'zbekistonda naqqoshlik san'atning tarixiy rivojlanishi.....	329
9	Kamolov Iftixor Baxtiyorovich, Qorjovov Bobur Jovliyevich	O'quvchilarning tasviriy san'atni idrok qilishda badiiy tahlilning o'rni va ahamiyati.....	331
10	Muhammadiyeva Zarifa Lutfullayevna	Muhandislik fanlarini o'qitishda o'quvchilarning fazoviy tasavvurlarini rivojlantirish muammolari ...	333
11	Муҳаммадиева Сетора Одил қизи	Тасвирий ва мусиқа санъати уйғунлигининг ўқувчилар маънавиятига таъсири.....	335
12	Z.J.Shafoatov, B.J.Qorjovov	Ta'lim va taraqqiyot (muhandislik fanlarining o'qitilishi).....	337